

Mon  
guide  
**BERNINA**

830  
831

# Table des matières

	Page		Page		Page
Aiguille double	49	Enfilage du fil supérieur	6	Partie électrique	3
Aiguille à jour double	53	Escamotage de la griffe d'entraînement	6	Pied pour ourlet-coquille	39
Aiguille à jour simple	52	Faufilage	25	Points automatiques	14
Ajuster la tension des courroies	61	Fermeture-éclair (pose)	35	Point de bourdon	14
Applications	41	Feston	42	Point et couture zigzag	13
Application ajourée	52	Fil élastique (pose)	23	Point droit	12
Bobinage du fil inférieur	4	Fil métallique rebrodé	46	Points d'ornement	14
Bord festonné	44	Fin de couture (arrêt)	12	Point stretch pour ourlets interlock	19
Bords (finitions)	21	Finition des bords	21-22	Point sellier	60
Boutonnière	26	Finition des coutures	13	Points tailleur (marquage)	36
Boutonnière avec cordonnet	27	Fixation des boutons	34	Pose de pièce	28
Branchement	3	Fleurs	47	Pose de la canette	5
Broderie anglaise	56	Fronçage ordinaire	23	Pose de fermetures-éclair	35
Broderie automatique	46-49	Fronçage du tissu	23	Pose de fil élastique (lastex)	23
Broderie circulaire	54	Fronces	23	Position de l'aiguille	12
Broderie au point de bourdon	44	Fronceur	41	Rabatteur	40
Canette et navette	4	Grille rebrodée de fil métallique	52	Raccommodage de tissu	24
Changement des pieds-de-biche	7	Huilage	62	Raccommodage de tricot (jersey)	17
Comment sortir et ranger la machine	3	Indicateur de broderie (voyant)	15	Raccordement électrique	3
Cordonnet	59	Jours	52	Rebrodage de galons	46
Coton perlé rebrodé	46	Lainages (reprisage)	31	Réglage de la longueur des points	6
Coupe-fil	7	Lastex (pose)	23	Reprisage automatique de tissu	24
Coutures (surfilage)	13	Lycra (couture)	19	Reprisage de chaussettes fines	30
Couture d'assemblage plate	19	Marche arrière	12	Reprisage des lainages	31
Couture éclair	18	Marquage (points tailleur)	36	Reprisage des manches	30
Couture d'empiècement	18	Marquer deux couches de tissu	36	Reprisage des tissus	29
Couture plate	18	Monogrammes	58	Reprisage du tissu-éponge	31
Couture au point de bourdon	8	Moteur à régime variable	3	Surfilage des coutures	13
Couture stretch	19	Navette et canette	4	Table de couture	7
Coutures super-élastiques	19	Nervures	51	Tableau de aiguilles	4
Coutures sur tricot	18	Nettoyage et huilage	62	Tableau des fils	4
Déformation du tricot	16	Overlock	20	Tension des courroies	61
Dentelles sur tissu	21	Ourlet-coquille	21	Tension du fil	6
Dentelles sur tricot	21	Ourlet invisible	24	Tenue correcte du fil	16
Dérangements	61	Ourlet sur tricot	16	Tenue correcte des ciseaux	17
Eclairage	3	Ourleur	38	Volants	52
Elastique	21			Voyant de repérage	15

Grandchamps - 47 21.30 88 / le voir  
seuls à domicile - renseignements

### Avis important (prescriptions de sécurité)

En cousant, veuillez toujours regarder l'endroit de la couture. L'aiguille constamment en mouvement constitue une source de danger (risque de se blesser les doigts).

Quand vous remplacez l'aiguille, le pied, la lampe, la canette, la plaque à aiguille quand vous interrompez le travail sans surveillance, et lors de travaux d'entretien et de nettoyage, vous devez séparer la machine du réseau en retirant la fiche de la prise de courant.

Moteur A-2-707

Puissance: 85 watts

Lumière de travail (incorporée)

Puissance: 15 watts

#### **BERNINA Record Classe 830**

Machine à zigzag, couture normale et points d'ornement, 20 cames incorporées et dispositif automatique pour boutonnières

#### **BERNINA Classe 831**

Machine à zigzag, point d'ornement pour 5 points, utiles, avec dispositif automatique pour boutonnières

Madame et chère Cliente Bernina!

Vous voici l'heureuse propriétaire d'une nouvelle Bernina! Nous vous félicitons chaleureusement et vous remercions de votre confiance.

C'est intentionnellement que nous avons intitulé ce petit manuel d'initiation à la couture «Mon guide Bernina», car nous sommes persuadés que tout au long des années qui viennent et à mesure que vous saurez mieux utiliser toutes les ressources de votre machine à coudre, ce petit cahier vous deviendra toujours plus cher; il résumera en quelque sorte vos expériences personnelles dans l'art de la couture.

L'agence officielle Bernina où vous avez acheté la machine à coudre Bernina, vous donnera le cours d'initiation à la couture à l'aide de ce cahier. Vous exercez les divers travaux des pages 11 à 30 et ensuite vous collez les essais les plus réussis sur les modèles correspondants imprimés en rouge. Ainsi vous constituerez un album précieux que vous pourrez consulter en tout temps. Au moment où vous posséderez à fond la technique de tous les travaux décrits dans ce cahier que vous connaîtrez la joie durable de confectionner, de réaliser par vous-même tant de choses jolies ou utiles.

Nous vous souhaitons plein succès pour vos futurs travaux de couture.

Fr. Gegauf SA, fabrique de machines à coudre Bernina  
8266 Steckborn TG / Suisse

# Les diverses parties de la machine

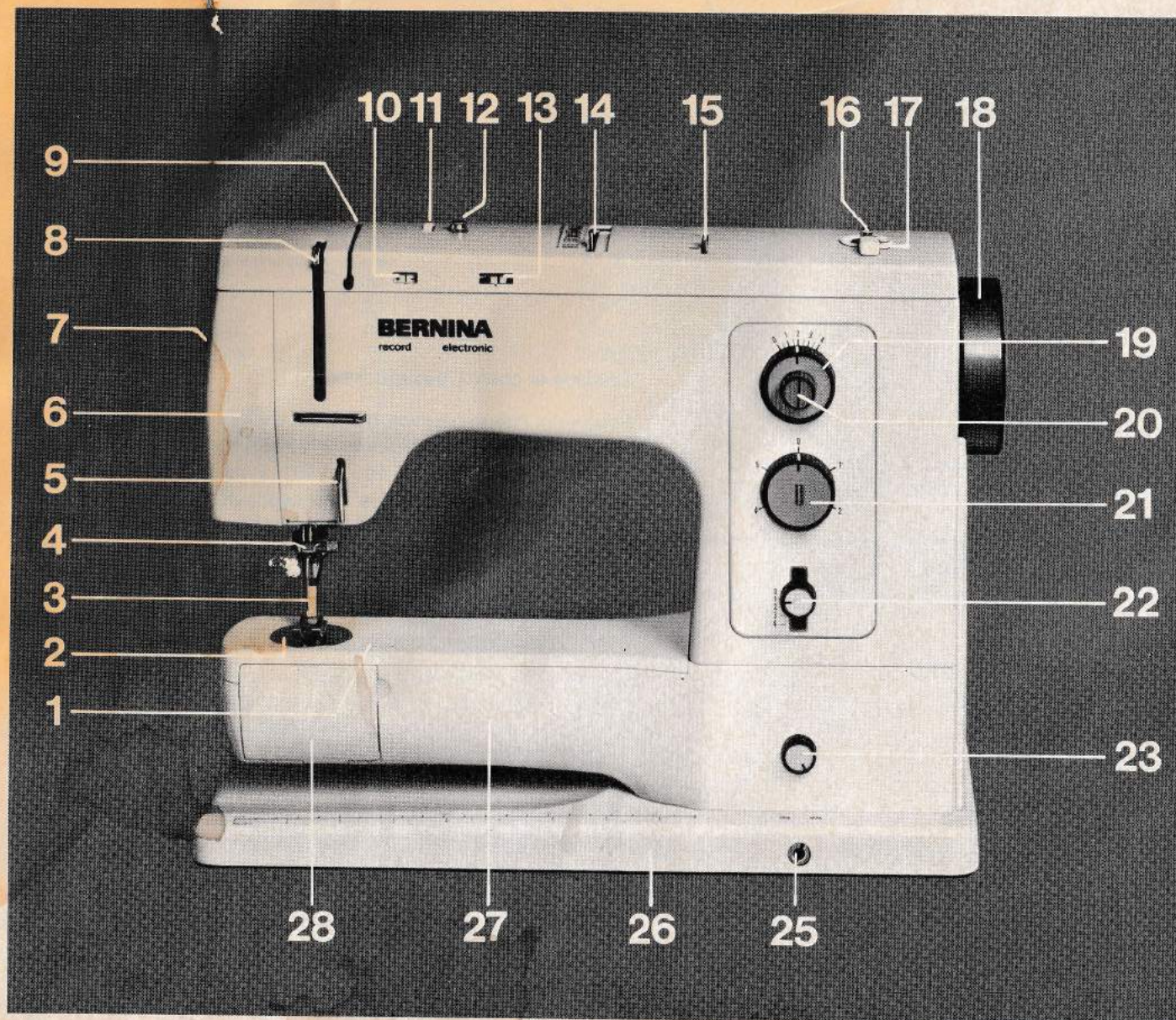

- 1 Couvercle du bras
- 2 Plaque à aiguille
- 3 Pied-de-biche
- 4 Porte-aiguille
- 5 Régulateur de fil
- 6 Couvercle frontal
- 7 Interrupteur pour éclairage
- 8 Tendeur de fil
- 9 Tension et guidage du fil
- 10 Fenêtre de l'indicateur de tension
- 11 Molette de réglage de la tension du fil
- 12 Tension préalable pour dévidoir
- 13 Fenêtre de contrôle de point d'ornement
- 14 Levier sélecteur pour points utiles et d'ornement
- 15 Levier commutateur largeur de point/points d'ornement
- 16 Arbre du dévidoir
- 17 Levier d'enclenchement du dévidoir
- 18 Volant
- 19 Bouton de réglage pour point droit et zigzag
- 20 Bouton de changement gauche-milieu-droite (position de l'aiguille)
- 21 Bouton pour boutonnières
- 22 Réglage de la longueur du point
- 23 Escamotage de la griffe d'entraînement
- 24 Commutateur du moteur «lentement/vite»
- 25 Embrochage de la genouillère de levage
- 26 Plateau de base
- 27 Bras libre
- 28 Couvercle à charnière (crochet)

## Comment sortir et ranger la machine

Machine à coudre, pédale, table de couture, genouillère de levage et boîte à accessoires sont logées dans la mallette.



Pour déballer la machine, le mieux est de poser la mallette sur le sol. Après ouverture des serrures, une moitié de la mallette peut être complètement rabattue. Vous pouvez alors retirer la Bernina sans peine et la déposer à votre place de travail.



Le récipient fichable sur le bras libre est destiné à la pédale avec câble et au guide Bernina.

Veillez lors du remballage à ce que la machine soit placée correctement dans la mallette. L'image imprimée dans le couvercle de la mallette vous renseigne à ce sujet. Si la machine n'est pas bien mise en place, la mallette ne peut pas se fermer.

En fermant la mallette, veiller à ce que les parties mobiles et fixes des serrures s'engagent correctement l'une dans l'autre.

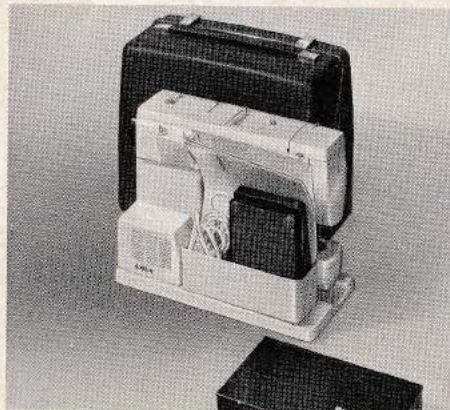

## Raccordement

**Attention! Comparer en premier lieu la tension indiquée sur la machine avec celle du réseau.**

Engager la fiche spéciale dans le démarreur au pied. Après le raccordement à la machine de la fiche spéciale combinée pour le réseau et le raccordement du démarreur, il suffit de brancher la prise de courant au réseau et de mettre en marche la machine à coudre en appuyant légèrement sur la pédale du démarreur.

Attention! Le câble de raccordement spécial ne peut être utilisé que pour le raccordement des machines à coudre Bernina.

## Partie électrique

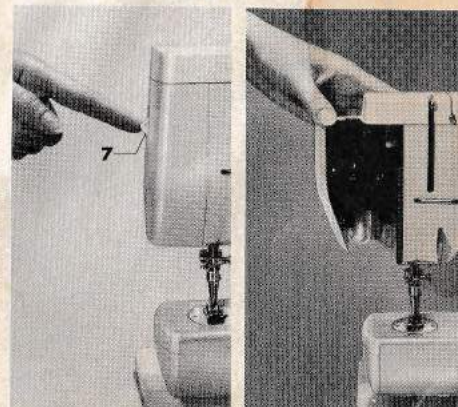
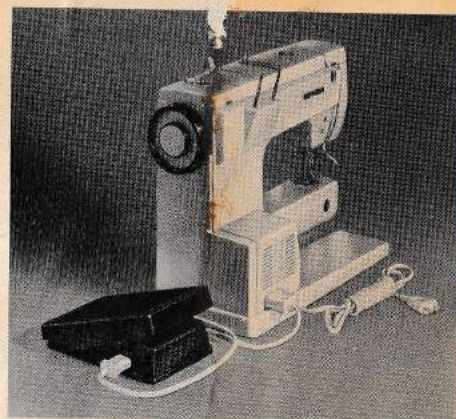

**Eclairage.** Une simple pression sur l'interrupteur à bascule (7) permet d'enclencher et de déclencher l'éclairage encastré non éblouissant. On remplace l'ampoule électrique en ouvrant le couvercle frontal, puis on pousse celle-ci vers le haut, la tourne vers la gauche puis on l'abaisse. Pour l'insérer, il y a lieu de procéder dans le sens contraire. (Lampe 15 watts)

# Navette et canette

# Bobinage du fil infé.

## Comment sortir la navette

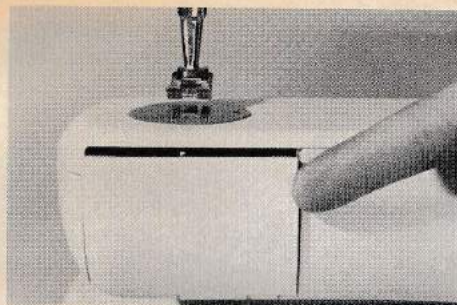

Ouvrir le couvercle le tourner le volant (vers soi) pour que l'aiguille soit en haut.

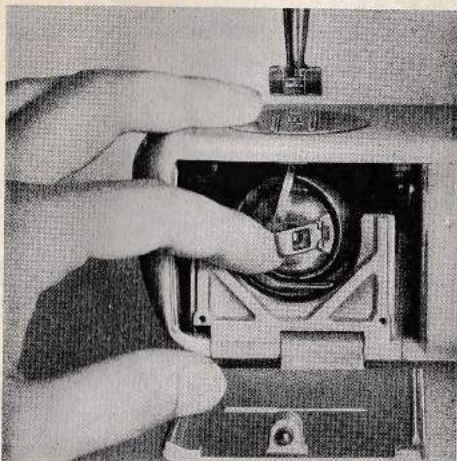

Saisir la navette par son loquet (entre le pouce et l'index de la main gauche) et la retirer.

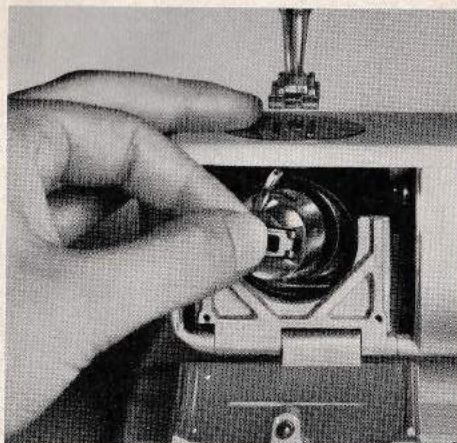

## Tableau des aiguilles et des fils

	très fin	fin	moyen	gros	très gros
Aiguille système 705 B	60	70	80	90	100
Fil à coudre merc. (3 brins)		70-60	60-50	50-40	40
Fil à repriser (2 brins)					
Suisse	160	140-120	100		
Etranger	80	70-60	50		

## Choix de l'aiguille et du fil

Pour la machine à coudre Bernina, Cl. 830, on utilisera exclusivement les aiguilles système 705 B. Veuillez suivre exactement les indications du tableau ci-contre pour accorder aiguille et fil. On utilise généralement des aiguilles nos 80, 90 et 100 pour coudre et nos 70 et 80 pour repriser.

## Bobinage du fil inférieur

Débrayer tout d'abord le volant: tenir le volant de la main gauche et desserrer la vis de débrayage de la main droite en la tournant vers soi.

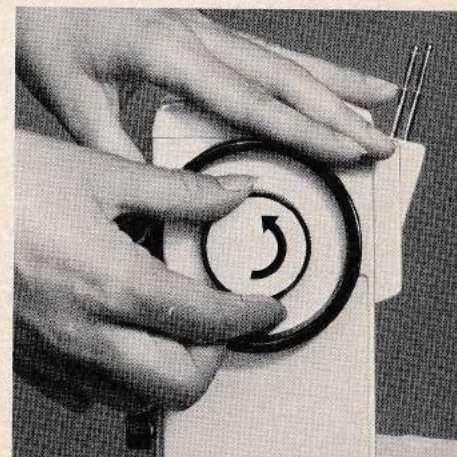

## Pose de la canette

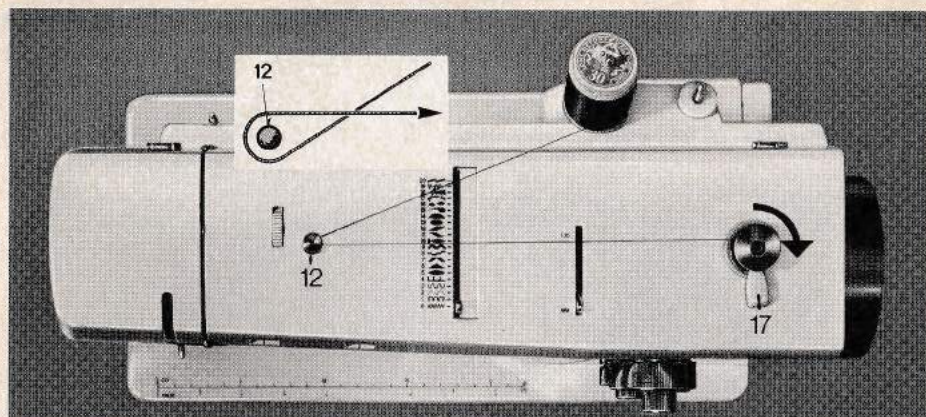

Tirer le fil de la bobine, le faire passer autour du dispositif de tension préalable (12) et l'amener de là — comme le montre la photo — à la canette déjà mise en place. Appuyer le levier (17) contre la canette pour enclencher le dévidoir. Mettre le moteur en marche en appuyant sur la pédale. Dès que la canette est pleine, le dévidoir se déclenche automatiquement.

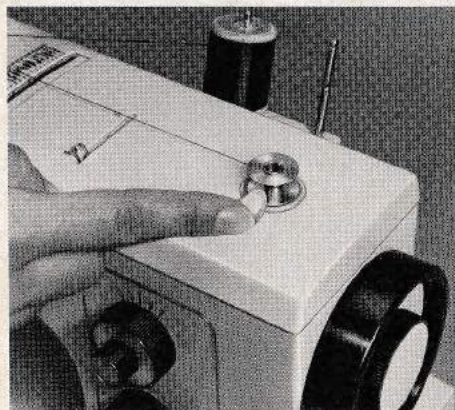

**Pose de la canette dans la navette.** Placer la canette dans la navette de façon que le fil se déroule dans le sens de la flèche.



Faire passer le fil dans la fente et le tirer sous le ressort de tension **sans** serrer la canette. Le fil doit se dérouler dans le sens de la flèche.

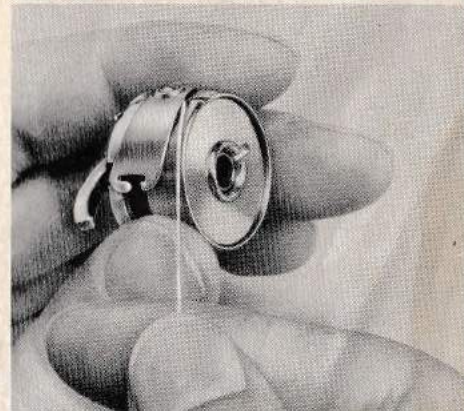

**Pose de la navette (contenant la canette) dans le crochet.** Tourner le volant pour amener l'aiguille tout en haut. Tenir la navette par le loquet entre le pouce et l'index gauches (comme pour la sortir), de telle façon que le petit doigt de position pointe vers le haut et puisse pénétrer dans la découpe du couvercle de la coursière du crochet. Contrôle: tirer le bout du fil.

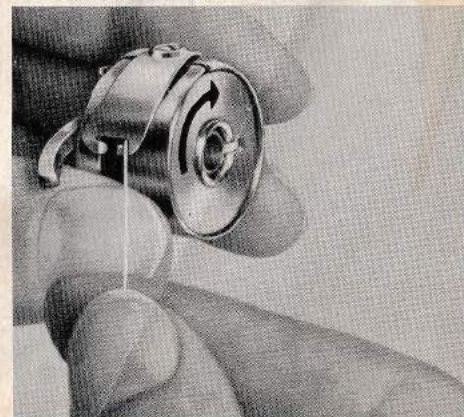

# Navette et canette

## Enfilage du fil supérieur

**Pose de l'aiguille.** Desserrer la vis du porte-aiguille d'un demi-tour. Introduire l'aiguille verticalement — côté plat du talon à l'arrière — et enfoncer jusqu'à la butée. Resserrer à fond la vis du porte-aiguille.

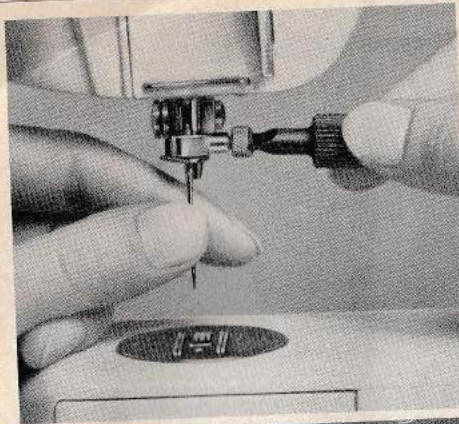

**Enfilage du fil supérieur.** L'enfilage de la Bernina s'effectue d'un trait de la bobine à l'aiguille. Pour cela le pied-de-biche et le tendeur de fil doivent se trouver en haut! Placer la bobine sur l'une des tiges, passer — de la main gauche — l'extrémité du fil dans le guide-fil, puis le glisser dans la longue rainure de la tension de fil, tandis que la main droite retient la bobine.



Passer ensuite le fil par le régulateur (5), le faire remonter et le passer dans la fente du tendeur de fil (8), puis le faire redescendre pour traverser l'œillet du porte-aiguille et l'enfiler enfin **d'avant en arrière** dans le trou de l'aiguille. Laisser filer environ 10 cm de fil. Si vous mettez en place le pied-de-biche à plaquette blanche, l'enfilage de l'aiguille est considérablement facilité (voir aussi page 9).



**Tension du fil.** La Bernina offre l'avantage unique de n'exiger aucune modification de tension de fil pour la couture normale. On peut toutefois, pour certains travaux spéciaux, modifier la tension au moyen de la mollette de réglage (10). Point de repère: la tension est normale quand le trait mobile de l'indicateur coïncide avec le repère gravé sur le bord de la fenêtre (11). + = tension plus forte, - = tension plus faible.

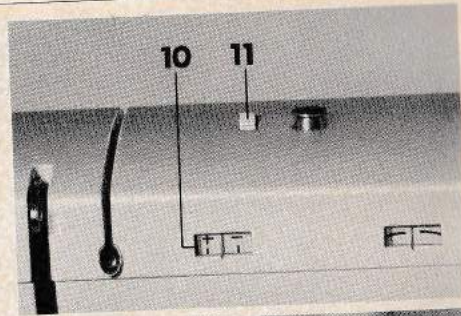

**Comment faire remonter le fil inférieur.** Tenir légèrement le bout du fil supérieur. Donner un tour de volant vers soi pour faire remonter le tendeur de fil. Tirer doucement sur l'extrémité du fil supérieur, ce qui fera remonter le fil inférieur à travers le trou de la plaque à aiguille. Tendre ensuite légèrement les deux fils et les ramener en arrière sous le pied-de-biche.

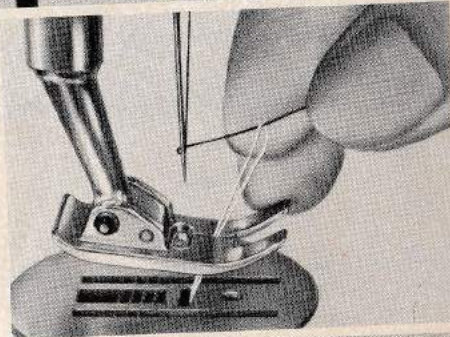

**Escamotage de la griffe d'entraînement.** Certains travaux — principalement les reprises — exigent l'escamotage de la griffe d'entraînement.

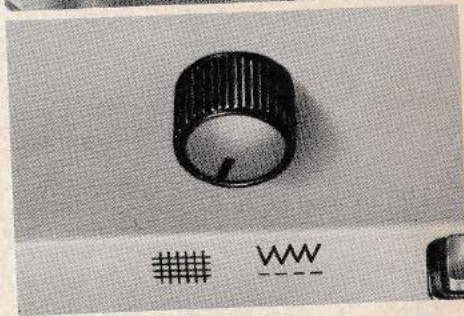

**Raccommodage.** Tourner le bouton (23) à droite sur le symbole de raccommodage.



## Table-rallonge

### Comment retirer l'ouvrage de la machine.

En fin de couture, le tendeur de fil (8) doit se trouver en haut (avec le volant). Alors seulement, on relèvera le pied-de-biche au moyen de son levier. La tension du fil supérieur se trouve ainsi relâchée et l'on retire facilement l'ouvrage par la gauche vers l'arrière.

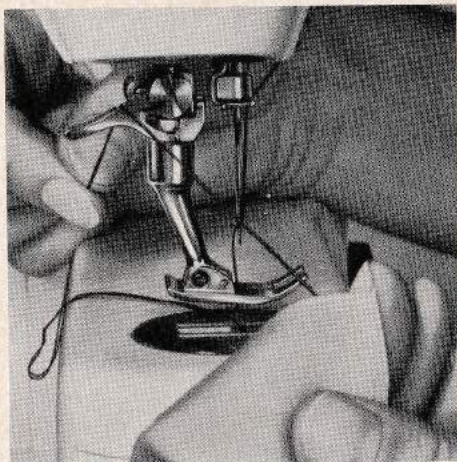

### Coupe-fil. Le levier de fixation du pied-de-biche est conçu de manière à servir également de coupe-fil.

Ce petit dispositif permet de gagner bien du temps, surtout lorsqu'on n'a pas de ciseaux sous la main.

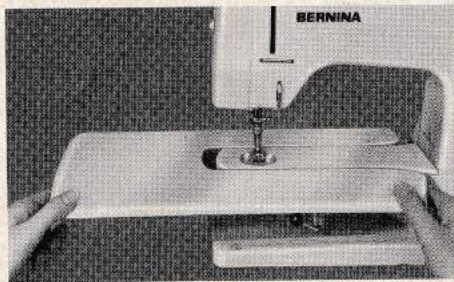

### Fixation de la table-rallonge. La table de couture est fixée dans la mallette. Elle peut en être retirée après qu'on a tourné l'étrier de fixation.

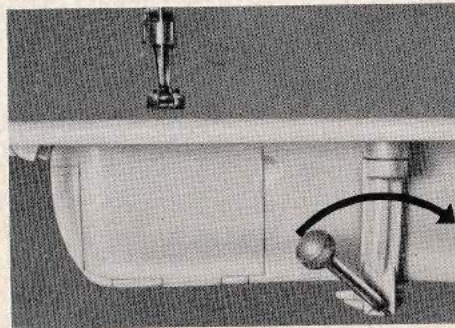

S'assurer, en rapprochant la table de couture du bras libre, que le levier de fixation est tourné à gauche. Fixer la rallonge de couture en tournant l'étrier à droite (dans le sens de la flèche).

## Changement des pieds-de-biche

Tout travail de couture, pour être impeccable et d'une exécution facile, doit être fait avec le pied-de-biche approprié. Grâce à leur fixation brevetée, les pieds-de-biche Bernina se fixent en un clin d'œil. Le principe Bernina du pied-de-biche «fichable» accélère incroyablement les travaux de couture.



Remonter le pied-de-biche au moyen de son levier.



Relâcher le levier de serrage et ôter le pied-de-biche.

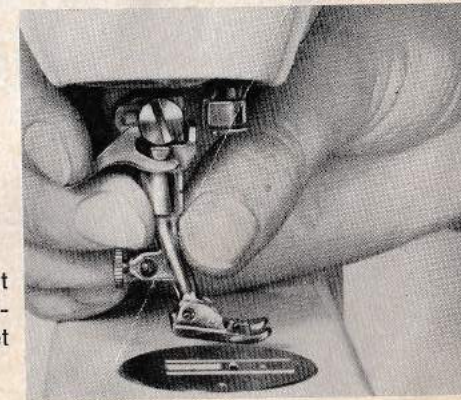

Placer le pied-de-biche approprié et abaisser le levier de serrage. Le pied-de-biche est ainsi solidement assuré et prêt à fonctionner.

C'est une exclusivité Bernina.

# Couture au point de bourdon

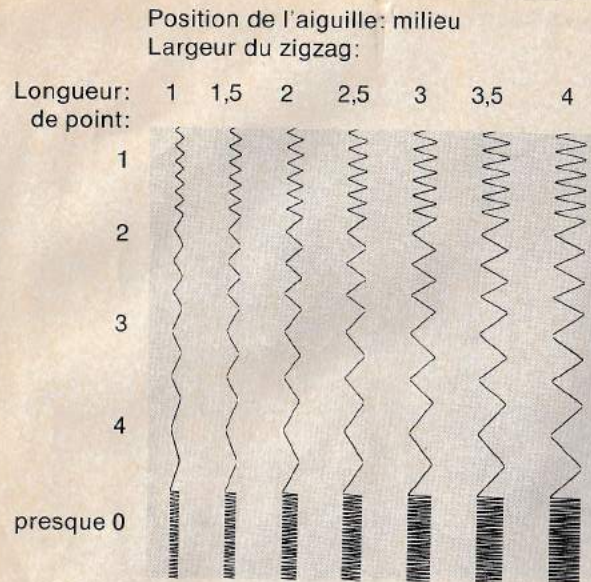

## Point zigzag

Réglage de la largeur du zigzag: bouton 19. L'index du bouton du zigzag (19) permet de lire la largeur du zigzag sur l'échelle se trouvant derrière lui. Pour la couture au point droit, l'index est sur 0. Si l'on tourne le bouton à droite – du chiffre 0 au chiffre 4 – la jetée d'aiguille augmente. Plus le chiffre est élevé, plus le zigzag est large. On peut tourner le bouton à volonté au cours du travail, mais **quand la machine est arrêtée, on ne doit le tourner que si l'aiguille se trouve hors du tissu.**

## Serrage du point de bourdon

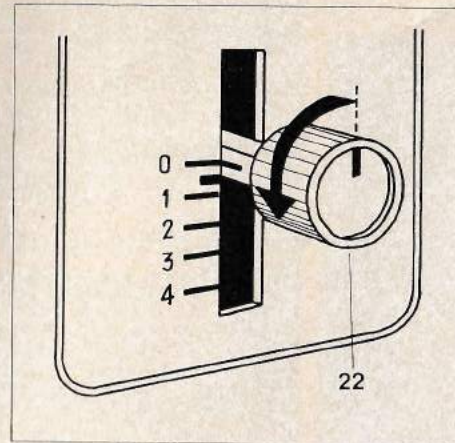

Mettre le bouton règle-point (22) sur zéro. En le tournant à gauche, on règle alors la densité voulue de la chenille – selon le tissu et le fil.

Il est recommandé de faire une boutonnière d'essai sur un reste du tissu à utiliser.

Pour que la boutonnière soit plus tard renforcée par la boucle du cordonnet dans le sens de la traction du bouton, il faut toujours introduire l'ouvrage de manière que le bord du tissu repose bien devant le pied-de-biche.

Avant de commencer à coudre veuillez toujours veiller à ce que la marque du bouton de changement No 21 se trouve sur pos. «0».

Les 20 différents points d'ornement et points utiles exécutés par la Bernina Cl. 830. (Cl. 831 1–5)

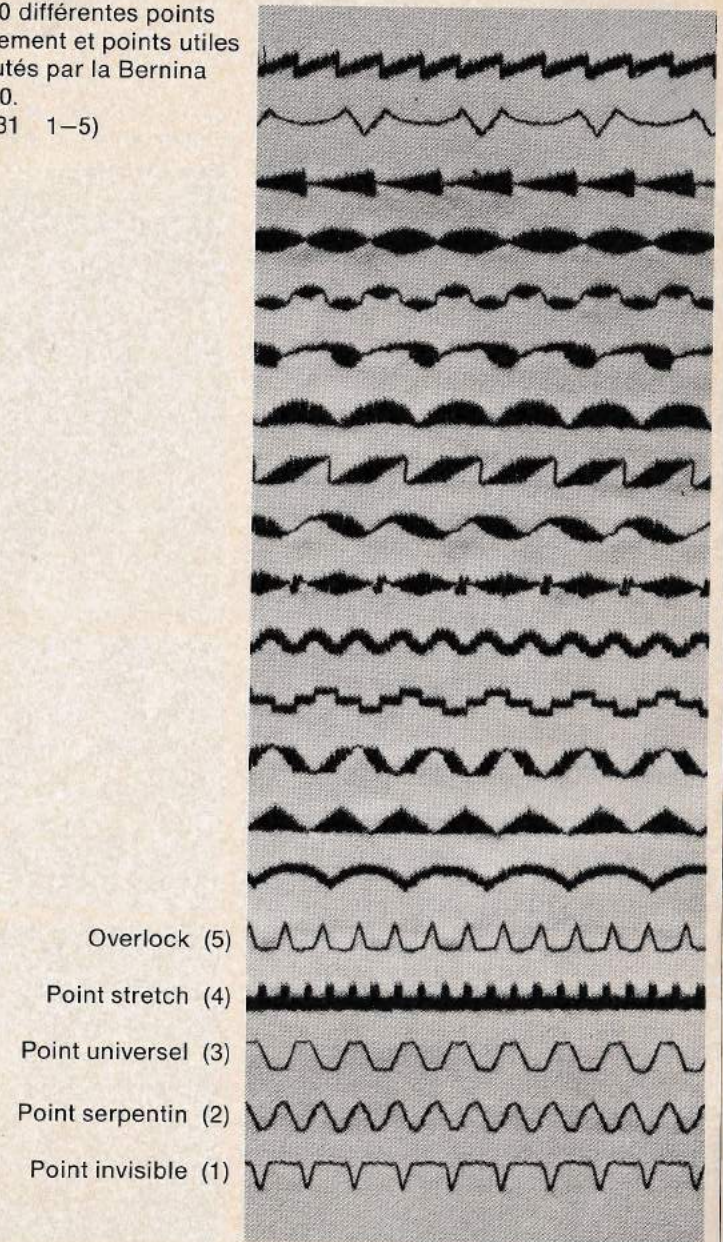

Overlock (5)

Point stretch (4)

Point universel (3)

Point serpentín (2)

Point invisible (1)

## Genouillère de levage

Votre machine à coudre Bernina possède une genouillère de levage fichable. Ce levier de levage sera pour vous un auxiliaire bienvenu pour de nombreux travaux de couture.

Vous apprécierez particulièrement ce dispositif pour les travaux de broderie. Vous pourrez guider l'ouvrage exactement avec les deux mains, car votre «troisième main», le genou, se chargera de lever et d'abaisser le pied-de-biche.

La genouillère de levage est fixée dans la mallette et peut être retirée sans peine de son blocage.

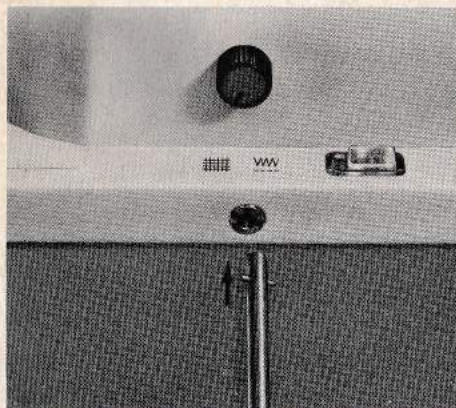

Mettre la genouillère en place sous le bouton d'escamotage de la griffe d'entraînement.

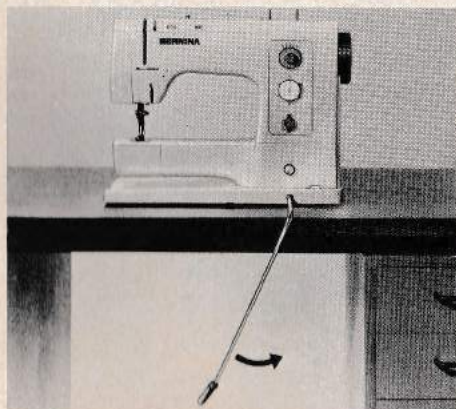

Quand on pousse à droite (dans le sens de la flèche), le pied-de-biche s'élève.

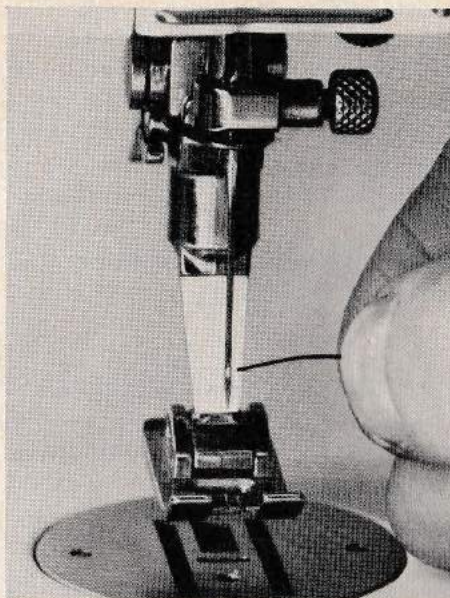

Une innovation de Bernina est la pied-de-biche à plaquette blanche. A l'aide du volant, levez l'aiguille de façon que son chas se trouve devant la surface blanche. Le chas est alors beaucoup mieux visible et l'enfilage est considérablement facilité.

# Echelle / Mesure-ourlets

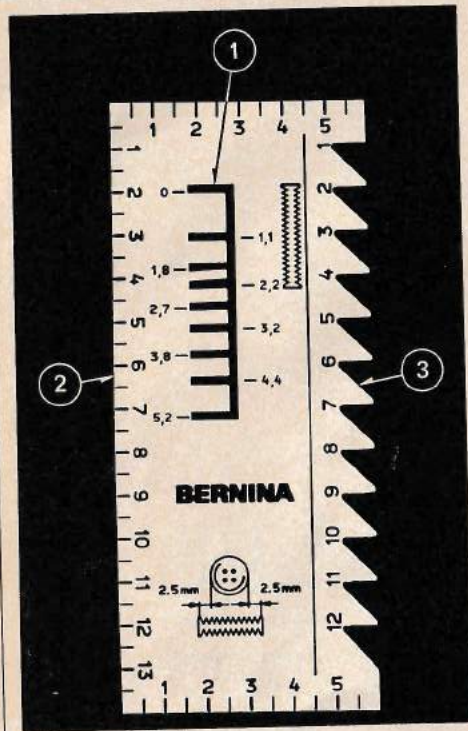

- 1 Echelle pour boutonsnières
- 2 Règle métrique
- 3 Mesure-ourlets

L'échelle en matière plastique, jointe aux accessoires, sert ou de règle métrique, ou de mesure-ourlets, ou alors pour marquer la longueur des boutonsnières.

## Marquer les boutonsnières

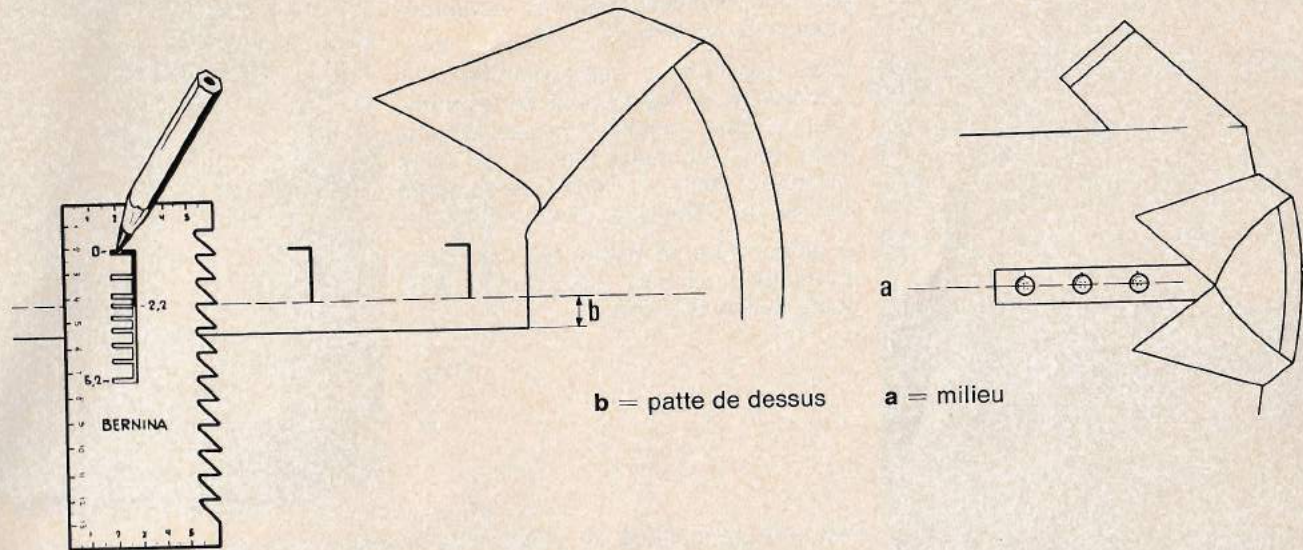

b = patte de dessus      a = milieu

Exemple: Pour un bouton de 2 cm de diamètre, une boutonnière de 2,2 cm de longueur est marquée.  
(Pour les boutons sphériques davantage)

Marquer la largeur des ourlets à l'aide de l'échelle

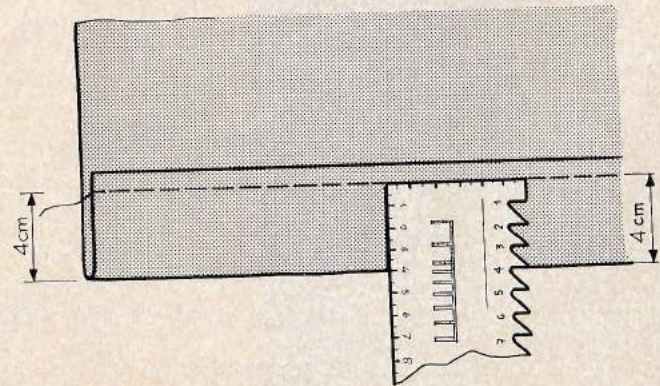

## Quelques conseils techniques

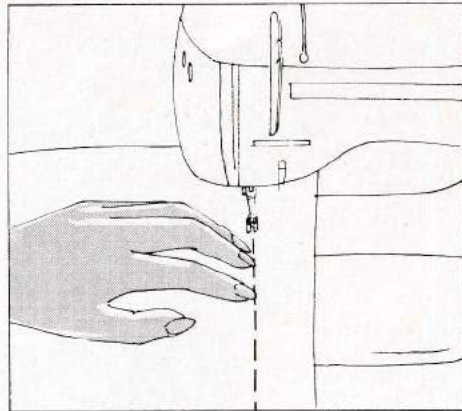

Vous désirez sans doute coudre aussi commodément que possible. Suivez donc ces quelques conseils :

Placez votre Bernina à une distance suffisante du bord gauche de la table (environ 10 cm), afin de pouvoir y appuyer votre coude gauche, même si vous utilisez la table-rallonge qui simplifie beaucoup certains travaux.

Ne vous asseyez pas devant le milieu de la machine, mais juste en face de l'aiguille. La bonne marche du travail dépend essentiellement du guidage correct du tissu.

Observez donc cette règle fondamentale :

1. Guider autant que possible le tissu par le côté et près du pied-de-biche...

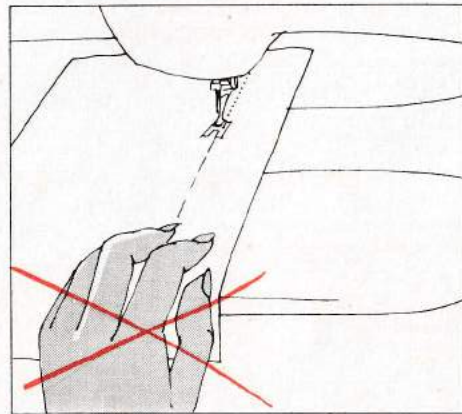

2. ... pas par devant

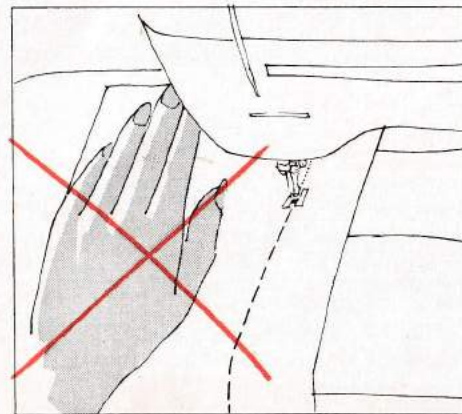

3. ni avec la main posée à plat. Ne tirez pas non plus le tissu en arrière

# Point droit

Pied-de-biche 000

Aiguille:  
habituellement 80  
ou alors 70-100,  
selon matériel  
et fil

Fil:  
approprié  
au tissu

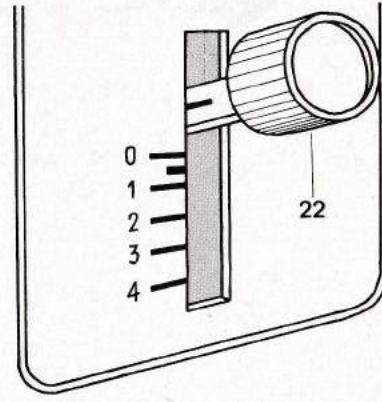
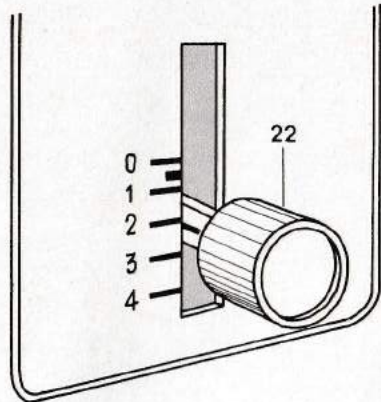
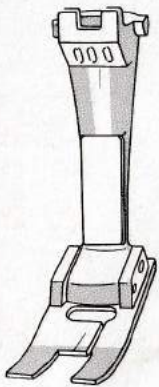

gauche milieu droite

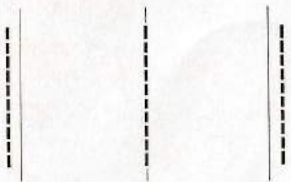

## Position de l'aiguille

Le bouton de réglage de position de l'aiguille permet de déplacer celle-ci à gauche ou à droite — p. ex. pour les boutonnières, l'ourlet invisible, la fermeture-éclair, etc.

**Pour la couture normale l'aiguille reste au milieu.**

## Point droit

Largeur du zigzag: 0  
Longueur du point: 1-4  
Position de l'aiguille: milieu  
Automatique: 0 WWW et MW  
Griffe d'entraînement: sur couture

Placer le levier de réglage du point sur la longueur désirée.

Longueur normale du point = env. 1½

## Marche arrière

Pour coudre en marche arrière, pousser le levier réglant la longueur du point (22) vers le haut (où il n'y a plus de chiffres).

Levier de réglage (22) de la longueur du point doit être tenu avec la main.

## Arrêt des coutures dans les tissus épais

(Ne pas choisir un point trop court)

Avant de coudre en arrière, piquer complètement l'aiguille dans le tissu, puis alors seulement mettre la marche arrière. — Procéder de même pour la marche avant.

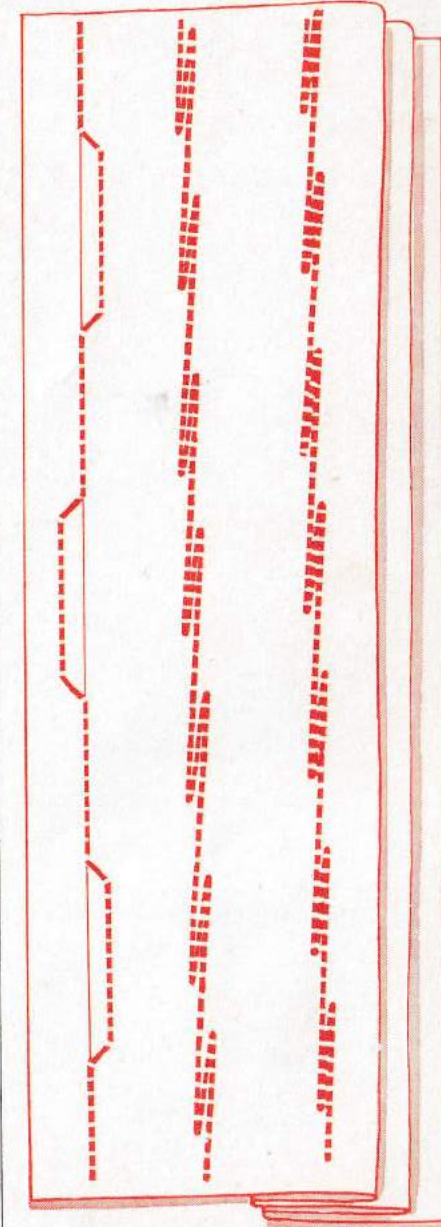

Pied-de-biche 000

Aiguille:  
habituellement 80  
ou alors 70-100,  
selon matériel  
et fil

Fil:  
approprié  
au tissu  
suisse 100  
étranger 50

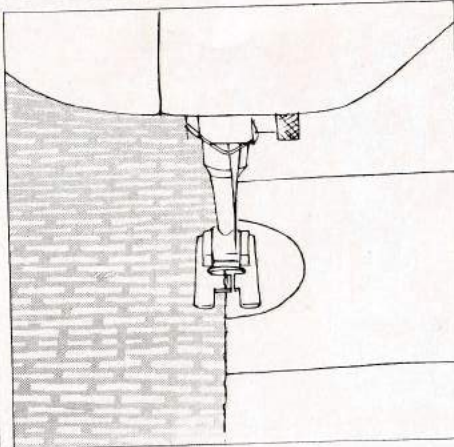
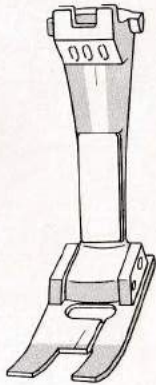

La règle générale est la suivante: ni zigzag trop large, ni point trop long! Couper d'abord proprement le bord du tissu.

Placer le bord du tissu sous le **milieu** du pied-de-biche, pour que l'aiguille pique alternativement dans le tissu et dans le vide.

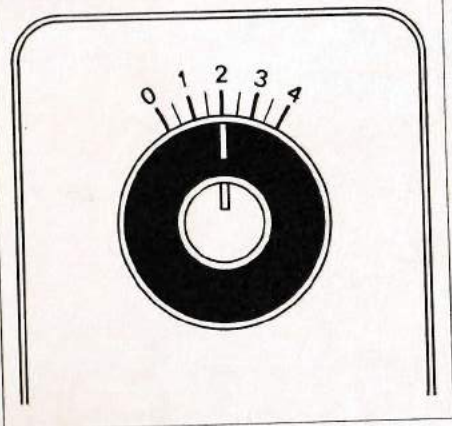

### La couture zigzag

La largeur du zigzag dépend du genre de travail et du matériel utilisé.

### Finition des coutures (surfilage)

Largeur du zigzag: 2½-4  
Longueur du point: 1-2½  
Position de l'aiguille: milieu  
Automatique: 0 WWWW et MW  
Griffe d'entraînement: sur couture

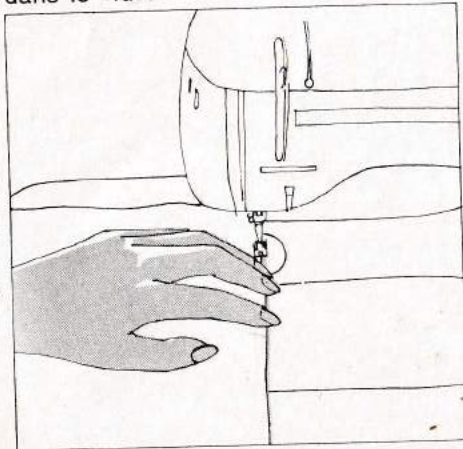

En guidant l'ouvrage ainsi: de côté, tout près du pied-de-biche, vous obtiendrez facilement un surfilage impeccable.

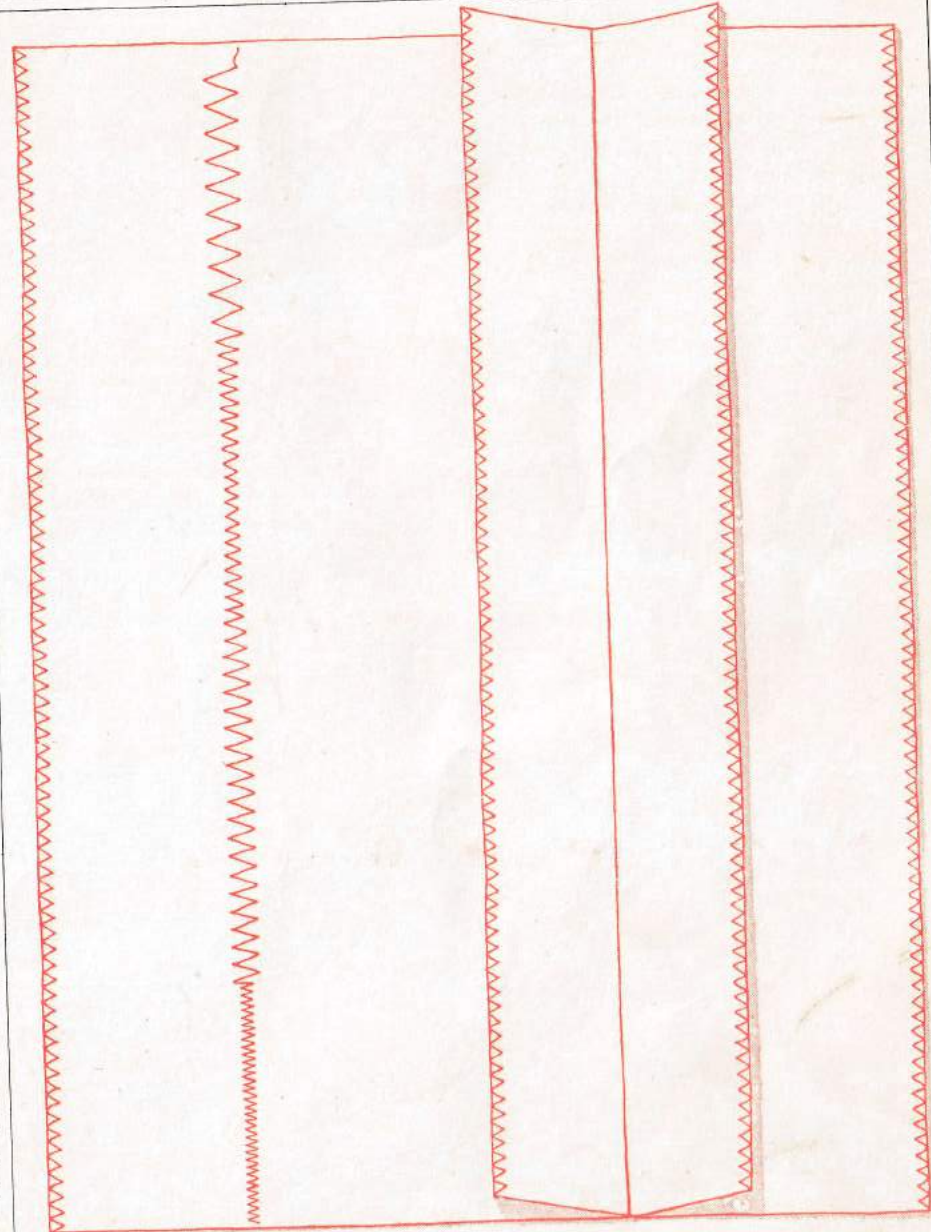

# Automatique

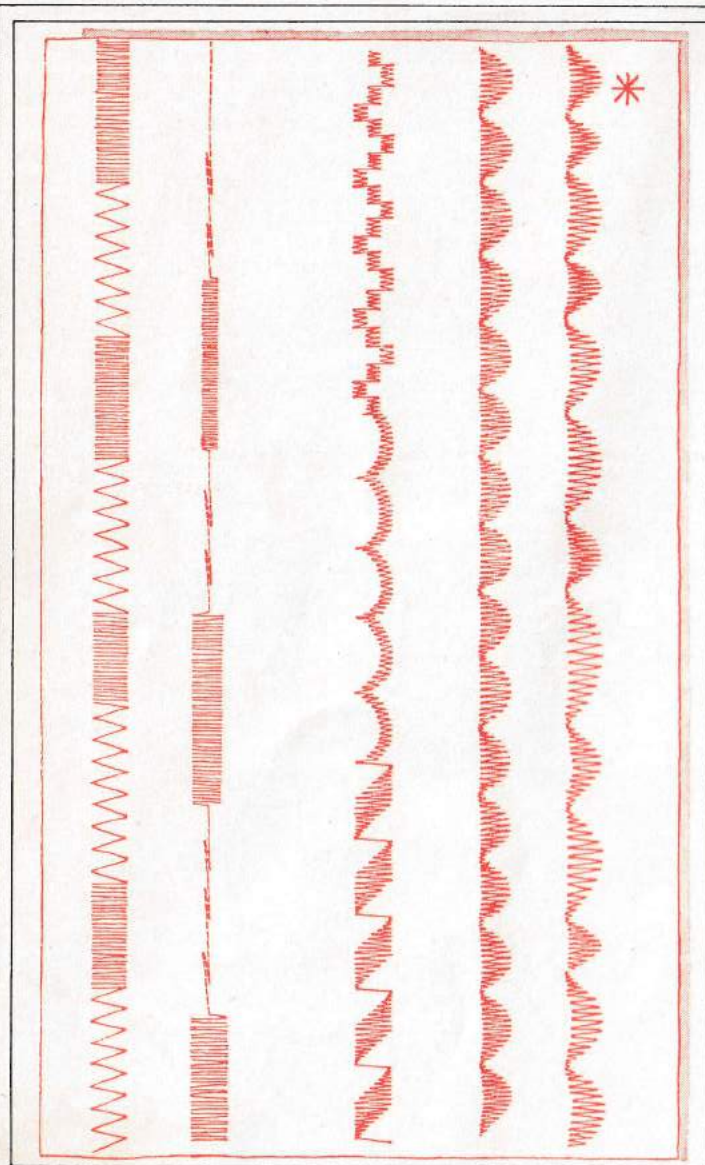

\* Pour la broderie, on utilisera toujours la table-rallonge, afin que l'ouvrage soit entraîné **régulièrement**. Si l'on tire ou pousse l'ouvrage, le point devient irrégulier.

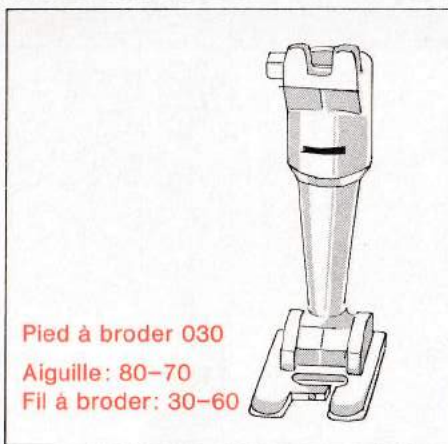

Pied à broder 030  
Aiguille: 80-70  
Fil à broder: 30-60

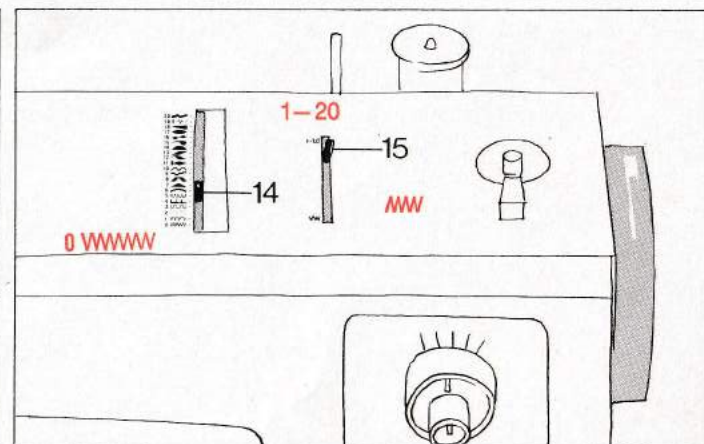

## Automatique

Réglage de l'automatique: Pousser le levier (15) en arrière. Tirer le levier (14) tout à droite et le placer sur le motif désiré. (Ne pas laisser l'aiguille dans le tissu.)

- Largeur du zigzag: 4
- Longueur du point: presque 0
- Position de l'aiguille: milieu
- Griffe d'entraînement: sur couture
- Si nécessaire: glisser du papier sous le tissu

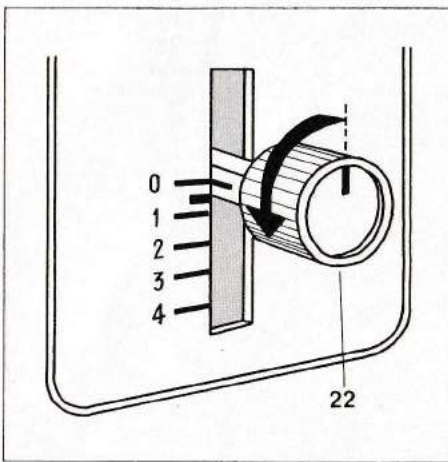

## Couture bourdon (zigzag serré)

- Largeur du zigzag: 4-1½
- Longueur du point: presque 0
- Position de l'aig.: milieu
- Automatique: 0 WWWW et MW
- Griffe d'entraînement: sur couture

En tournant le bouton de réglage de la longueur du point dans les limites indiquées, on peut finement régler le serrage du point de bourdon (voir aussi tableau page 8).



# Automatique

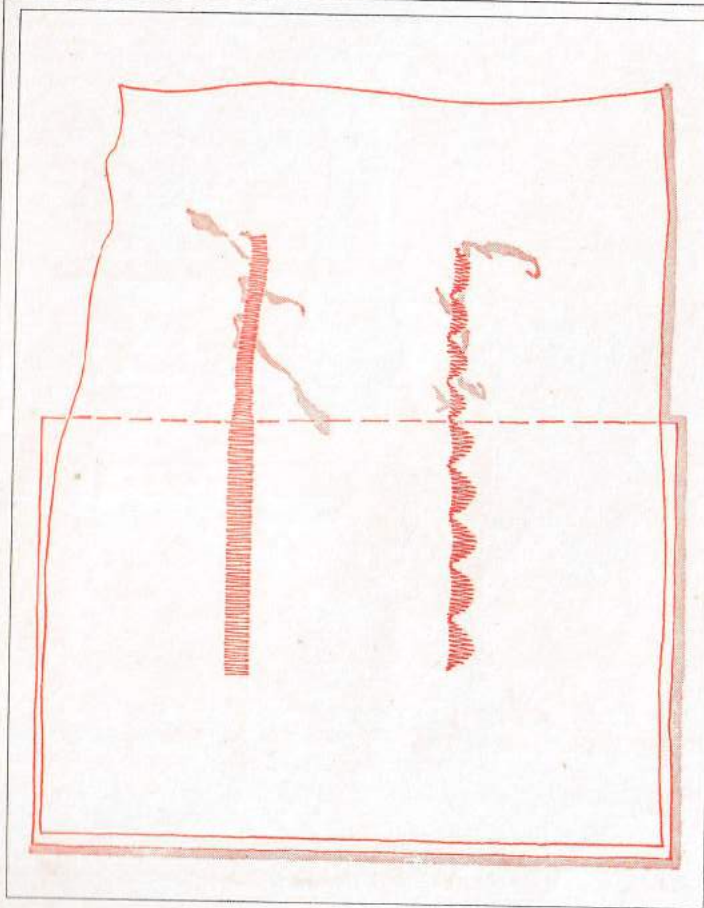

Pour broder vous aurez avantage à placer du papier sous l'ouvrage, afin que le tissu ne se rétrécisse pas sous l'effet du zigzag. (Pas de papier de soie, trop mou; le papier pour machine à écrire convient très bien.)

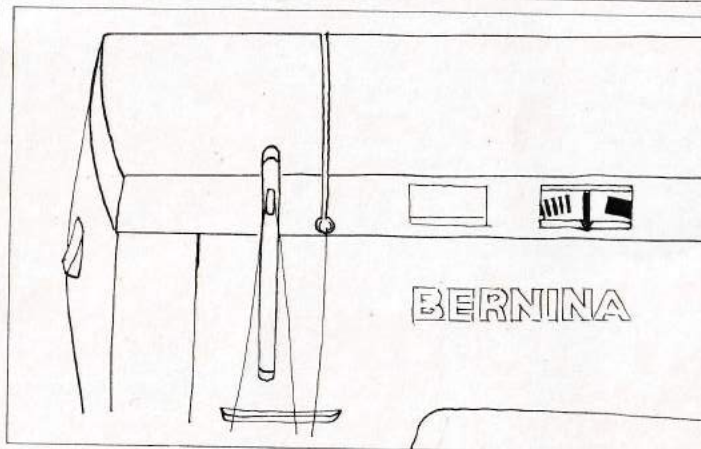

## Voyant de repérage pour point d'ornement

(indicateur de raccordement)

Le voyant de repérage sert à raccorder les motifs de broderie: Chaque fois que le trait rouge est au milieu, un motif est fini et un autre commence (le disque indicateur fait un tour complet).

Ce voyant de repérage est surtout très utile pour broder des motifs, fleurs, étoiles, etc. ainsi que pour changer de motif dans le cours d'une couture d'ornement.

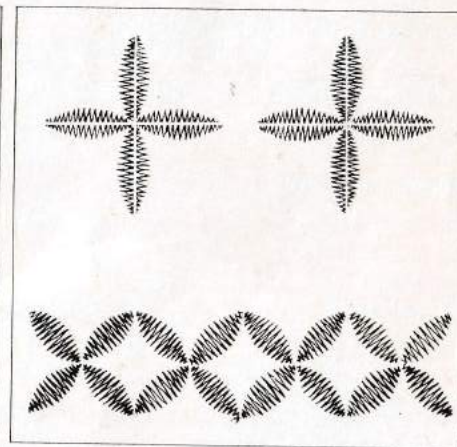
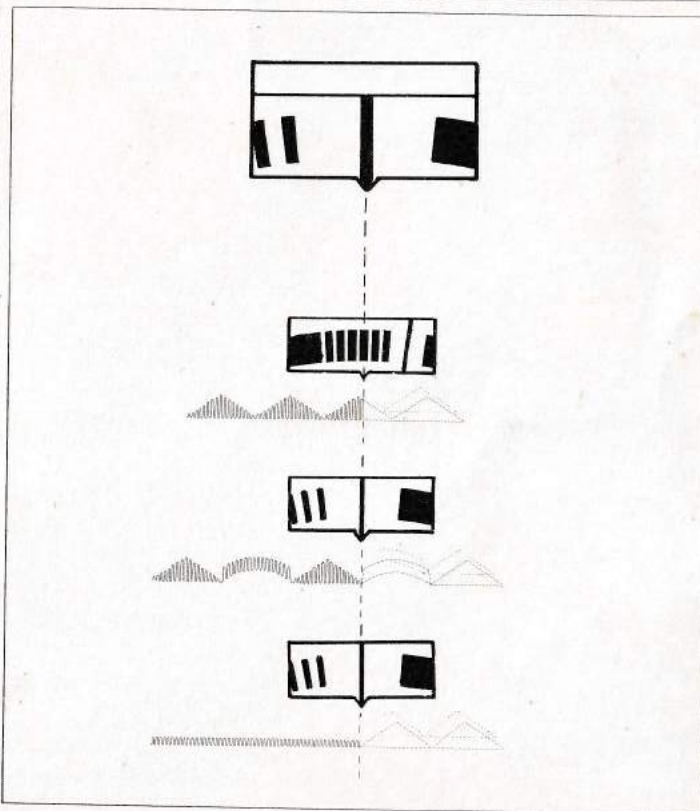

# Ourlet sur tricot

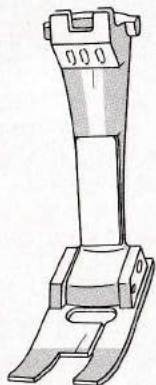

Pied-de-biche 000  
Aiguille: 80-70  
Fil à coudre:  
merc. 60/3-70/3

## Ourlage de la lingerie en tricot

Position de l'aiguille: milieu  
Automatique: 0 WWWW et MW  
Griffe d'entraînement: sur couture

### Ourlet non replié

Largeur du zigzag: 3  
Longueur du point: 1½

### Ourlet replié

Largeur du zigzag: 2½  
Longueur du point: 1½

## Déformation du tricot (jersey)

On empêche le tricot de se déformer en guidant un fil à coudre blanc le long de la couture.

(On procède ainsi non seulement pour les ourlets mais pour toutes les coutures exécutées sur des tricots ayant tendance à se déformer, par exemple pour la pose de pièces, surfilages, etc.).

Repasser légèrement (humide) avant de retirer le fil.

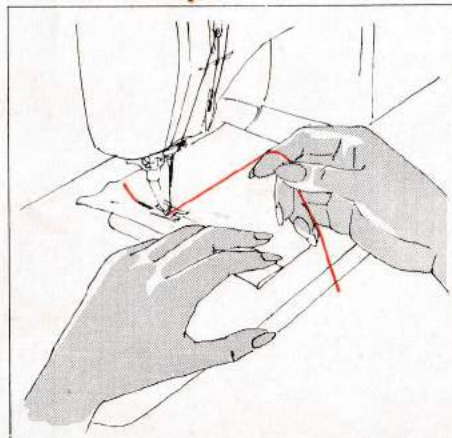
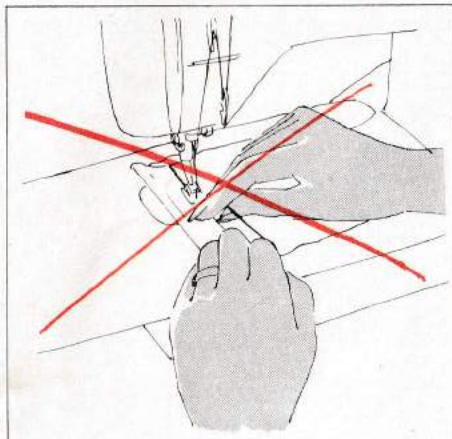

## Comment tient-on ce fil ?

Pas ainsi, car on masque le travail...

mais ainsi: le travail est bien visible et peut être guidé facilement.

## Important:

Tendre légèrement le fil en cousant: le tricot se distendra moins.

(Ce fil peut aussi être glissé dans la plaque d'aiguille, comme le coton de bourrage des nervures. Recommandé pour la pose de grandes pièces.)

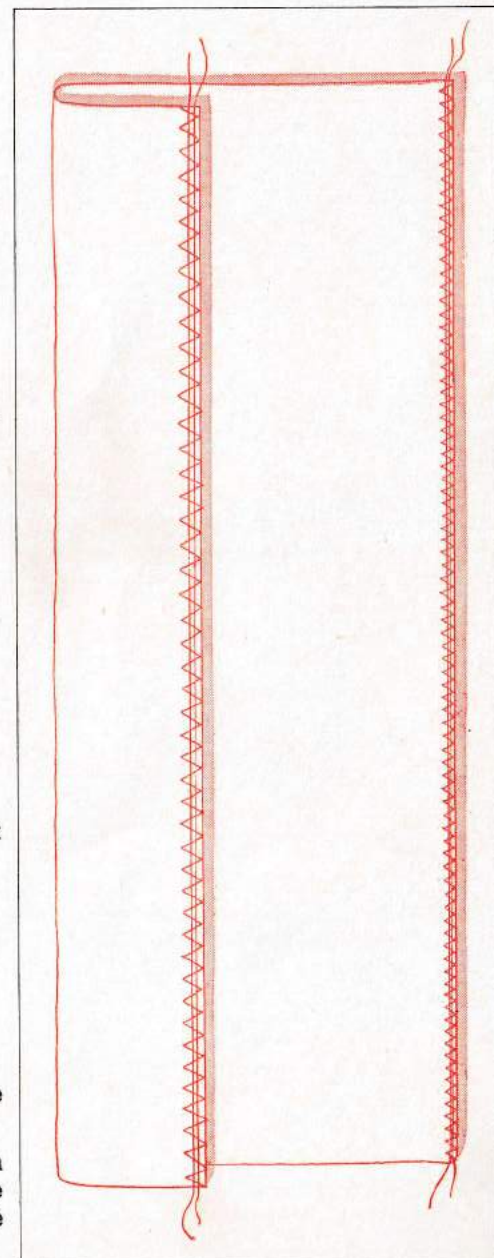

# Pose de morceau dans l'interlock et l'indémaillable

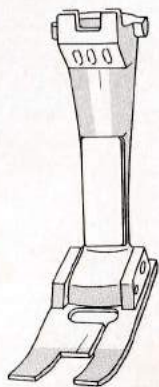

Pied-de-biche 000

Aiguille: 80-70

Fil à coudre:  
merc. 60/3-70/3

## Pose de pièces sur tricot

Largeur du zigzag: env. 3  
Longueur du point: env. 1-1½  
Position de l'aiguille: milieu  
Automatique: 0 WWWW et MW  
Griffe d'entraînement: sur couture

Faufiler la pièce de tissu neuf du bon côté, puis la coudre: d'abord sur le bord, puis à la distance d'un pied-de-biche à l'intérieur de la première couture. (Pour le jersey coton guider un fil le long de la couture pour éviter que le tissu ne se déforme.)

Découper ensuite la partie endommagée du mauvais côté (tenir les ciseaux correctement.)

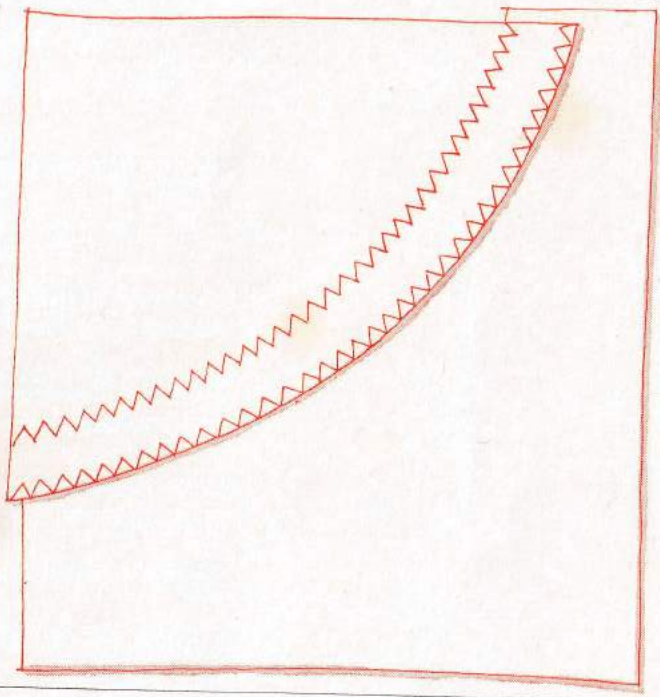

Poser autant que possible des pièces arrondies...

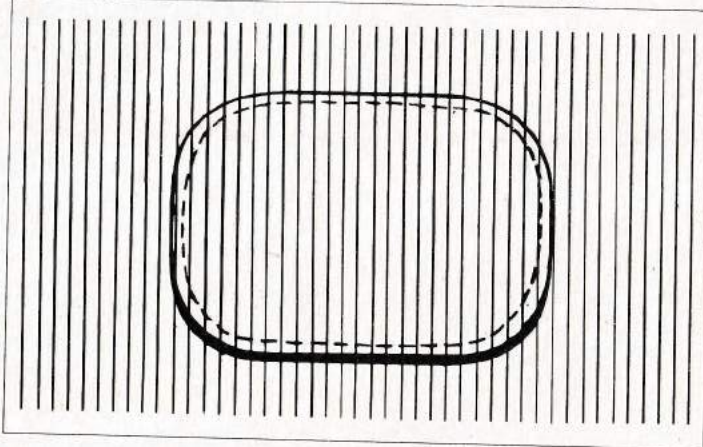

Arrondir légèrement les angles inévitables.

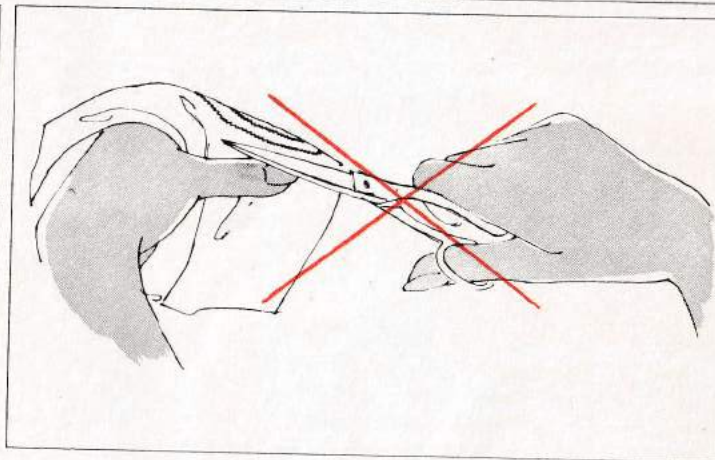

## Manière de tenir les ciseaux

Quand il s'agit de couper le tissu au ras du zigzag, les ciseaux ne doivent jamais être tenus ainsi (dos de la main contre soi) car on risque d'entailler la couture.

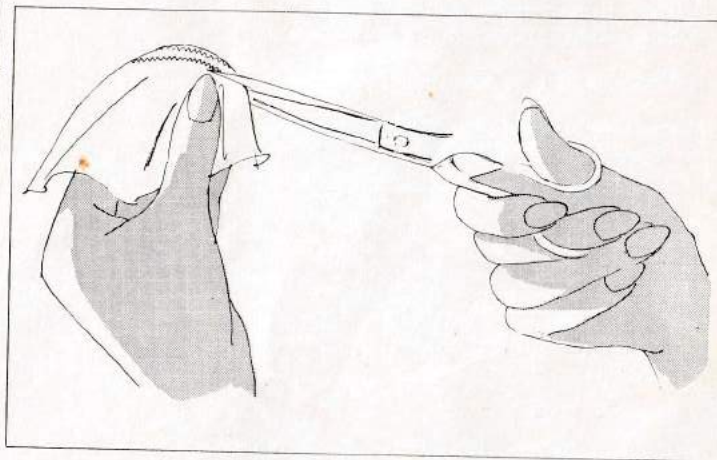

C'est beaucoup plus facile ainsi. Diriger **la paume de la main contre soi** et tenir les **ciseaux absolument à plat !!!** Ne couper qu'avec le bout des ciseaux ! Placer le pouce à l'endroit où l'on coupe.

# Coutures élastiques sur tricot

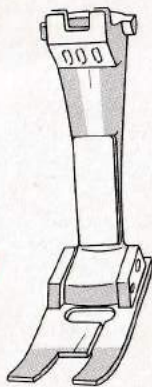

Pied-de-biche 000  
Aiguille: 80-70  
Fil à coudre:  
merc. 60/3-70/3

## Les quatre points importants de la couture sur tricot

1. Faufilez toujours le tricot avec du coton à repriser et non pas avec du faufil.
2. Utiliser une aiguille en parfait état. Une aiguille émoussée troue le tricot.
3. Utiliser du fil à coudre mercerisé fin.
4. Repasser le tricot au fur et à mesure du travail et non à la fin.

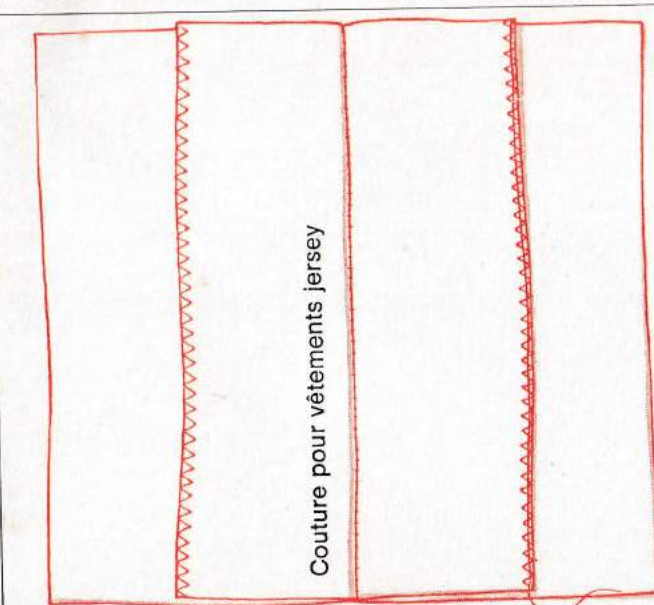
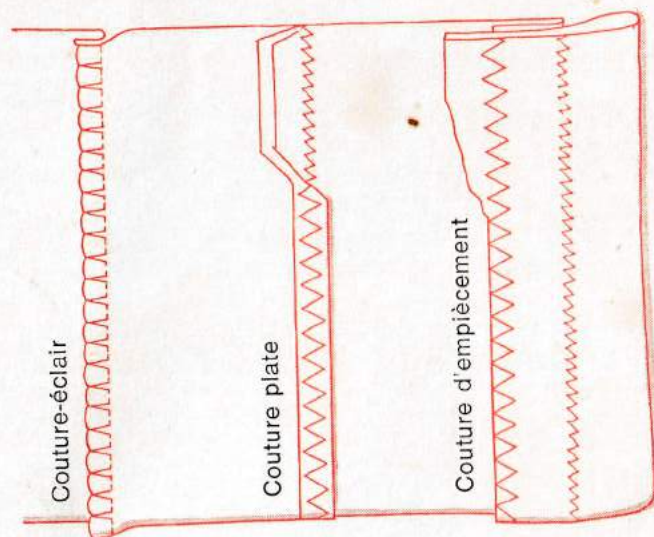

## Coutures sur tricot

Position de l'aig.: milieu  
Griffe d'entraînement: sur couture  
Automatique: 0 WWWW et MW  
sauf pour la couture-éclair

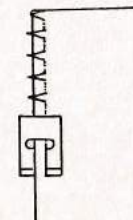

## Couture-éclair

Largeur du zigzag: 3-4  
Longueur du point: 1/2-1  
Automatique: (1) point invisible et 1-20

Assembler et surfiler en même temps.  
Attention! Le bord du tissu doit être à gauche.

## Couture plate uniquement pour lingerie en jersey coton

1ère opération: assembler, à la largeur du pied-de-biche  
Largeur du zigzag 1: longueur du point: 1-1/2

2ème opération: ouvrir la couture au fer et refaire une couture du bon côté  
Largeur du zigzag 3: longueur du point: 1-1/2

Couper le tissu superflu en tenant les ciseaux correctement.

## Couture d'empiecement

1ère opération  
Largeur du zigzag 1: longueur du point: 1-1/2

Epingler la couture en laissant dépasser de 1/2 cm le morceau de tissu double (empiècement). Coudre le long du bord intérieur coupé, à la largeur du pied-de-biche.

2ème opération  
Largeur du zigzag 3: longueur du point: 1-1/2

Repasser toute la couture contre le tissu simple; coudre du bon côté, à la largeur d'un pied-de-biche, le long de la première couture.

Couper le tissu superflu. (Tenue correcte des ciseaux.)

## Couture pour robes, jupes et pullovers de tricot (jersey)

Largeur du zigzag 1: longueur du point: 1

Cette couture permet de travailler le tricot exactement comme le tissu. Les coutures peuvent être ouvertes au fer, elles gardent leur élasticité.

# Coutures super-élastiques

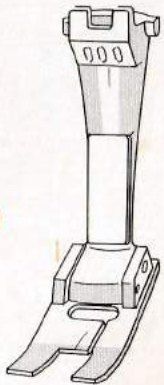

Pied-de-biche 000  
Aiguille: 80  
Fil:  
Fil à coudre  
merc. 60/3-70/3

## Couture d'assemblage plate

spécialement pour tissu lycra  
(p. ex. gaines)

Largeur du zigzag:  $2\frac{1}{2}$   
Longueur du point:  $\frac{1}{2}$ - $\frac{3}{4}$   
Automatique: (3) point universel  
et 1-20

Position de l'aiguille: milieu  
Griffe d'entraînement: sur couture

Croiser les deux bords sur 1-1½ cm de largeur et passer chaque bord au point universel.

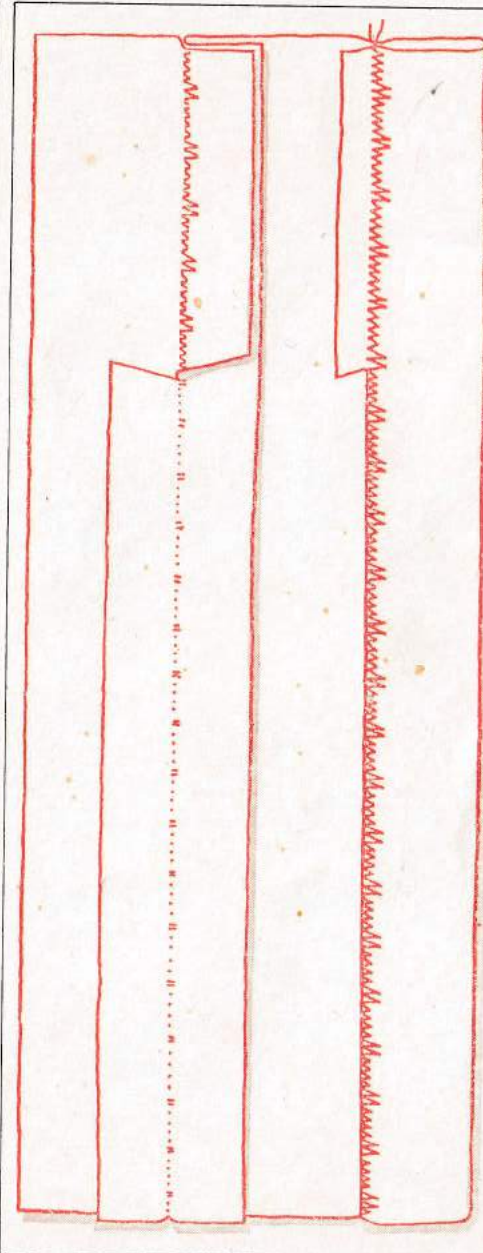
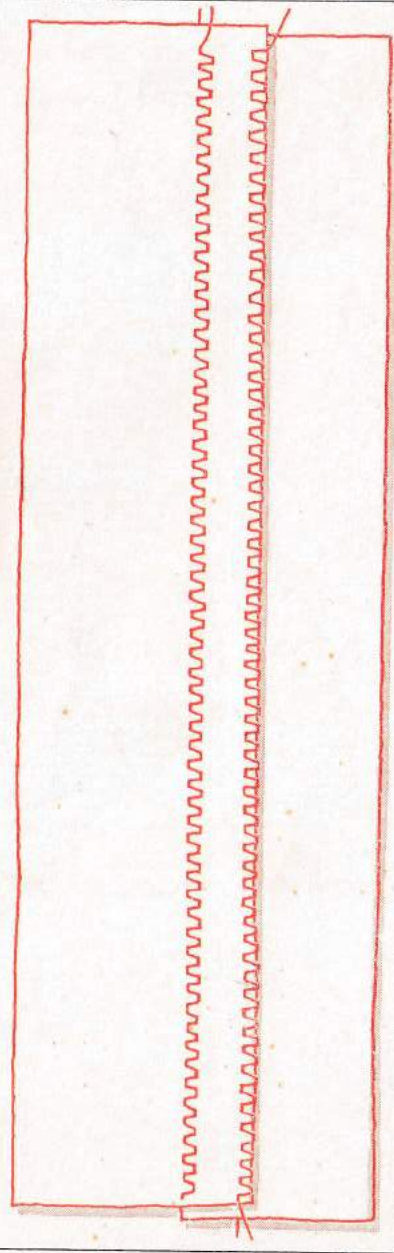

## Couture stretch

pour pantalons de ski et tissus super-élastiques, pour hélanca®, crimplène, etc.

Largeur du zigzag: 1-1½  
Longueur du point: ½-¾  
Automatique: (4) stretch  et 1-20

Position de l'aiguille: milieu  
Griffe d'entraînement: sur couture

Coudre la couture fauillée. (Placer l'ouvrage sous le pied-de-biche de telle manière que le point zigzag plus large pointe vers le bord du tissu.) Ouvrir la couture au fer et surfiler si nécessaire.

*faire toutes les retouches avant d'écouler à la machine !!*

## Ourlet au point stretch

seulement pour sous-vêtements interlock

Largeur du zigzag: 3-4  
Longueur du point: env. ¾  
Automatique: (4) stretch  et 1-20

Position de l'aiguille: milieu  
Griffe d'entraînement: sur couture

Former l'ourlet au fer, sans le replier. Marquer la largeur de l'ourlet et le coudre. (Placer l'ouvrage de telle manière que le point zigzag plus large pointe vers le bord de l'ourlet.) Couper le surplus de tissu le long de la couture.

# Overlock

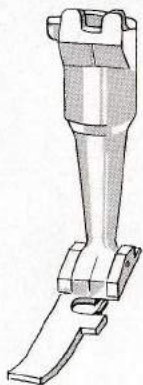

Pied-de-biche  
overlock 470

Aiguille: 80-70  
Fil: approprié  
au tissu

Pour la couture overlock, observer le point suivant:

**Il faut toujours coudre les tissus synthétiques avec un fil synthétique.**

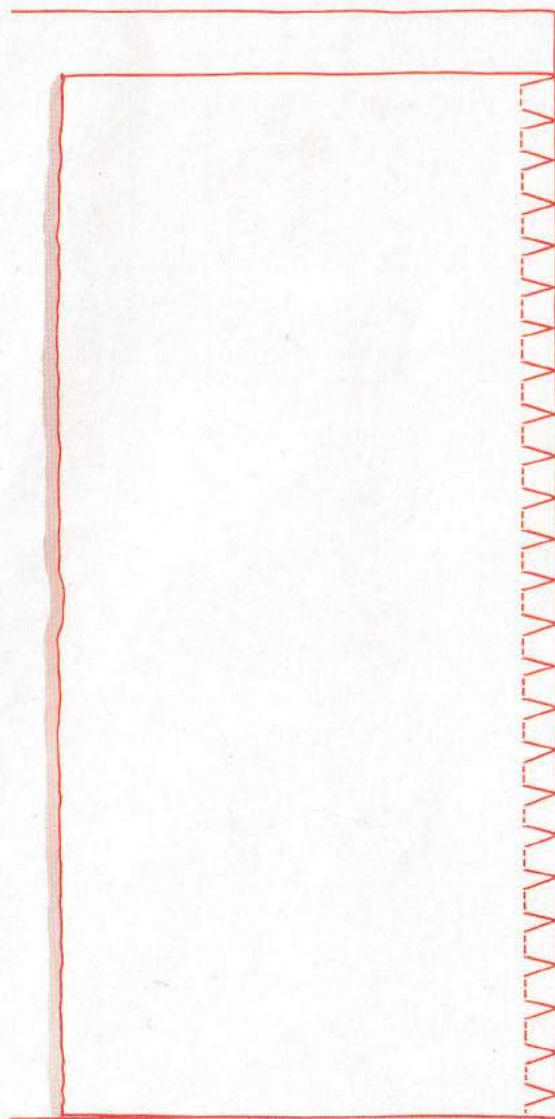

## Couture overlock

Largeur du zigzag: 4  
Longueur du point: 1-1½  
Position de l'aiguille: droite  
Automatique: (5) overlock et 1-20  
Griffe d'entraînement: sur couture

La couture overlock sert à assembler et à rendre net.

**Attention:** Le bord de l'étoffe doit toujours être à droite.

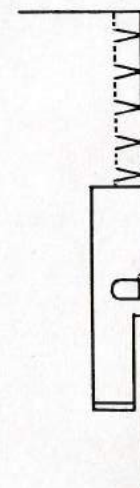

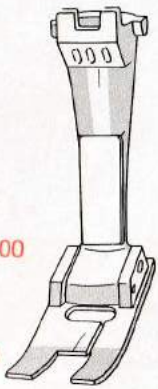

Pied-de-biche 000  
Aiguille: 80-70  
Fil à coudre:  
merc. 60/3-70/3

## Ourlet-coquille

Largeur du zigzag: 4  
Longueur du point: 1 *et +*  
Position de l'aig.: milieu  
Automatique: (1) point invisible  
[VV] et 1-20  
Griffe d'entraînement: sur couture

Placer le bord du tissu à **gauche** comme pour la couture-éclair.

## Elastique

Largeur du zigzag: 3  
Longueur du point: 1-1½  
Position de l'aig.: milieu  
Automatique: (1) 0 WWWW et MW  
Griffe d'entraînement: sur couture

Ne **pas** étirer l'élastique pendant le travail. La couture zigzag est aussi extensible que l'élastique.

La méthode la plus simple consiste à froncer d'abord le tricot (ou l'étoffe) à longs points droits - puis à tirer le fil de dessous en ramenant le tricot à la largeur voulue.

Puis épingler et coudre l'élastique. Couper le tissu superflu du mauvais côté, en tenant les ciseaux correctement !

## Dentelles sur tricot

Largeur du zigzag: 1½-2  
Longueur du point: ¼-½  
Position de l'aig.: milieu  
Automatique: 0 WWWW et MW  
Griffe d'entraînement: sur couture

Utiliser du coton à repriser.

Epingler ou faufler la dentelle et la coudre directement au zigzag. Couper le surplus du tricot sur l'envers du travail, en tenant les ciseaux correctement !



# Finitions

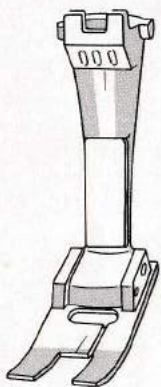

Pied-de-biche 000

Aiguille: 80-70

Fil à repriser:  
suisse 100  
étranger 50

## Dentelles (et entre-deux) sur tissu

Position de l'aiguille: milieu  
Automatique: 0 WWWW et MW  
Griffe d'entraînement: sur couture

### 1ère opération

Largeur du zigzag: 0  
Longueur du point: env. 1

### 2ème opération

Largeur du zigzag: 1½-2½  
selon la dentelle  
Longueur du point: env. ¼-½

Rabattre le bord du tissu au fer. Du bon côté: faire une couture zigzag (sur la couture à points droits), puis couper le tissu superflu le long du zigzag, en tenant les ciseaux correctement.



## Finition soignée des bords

Largeur du zigzag: env. 1½-2  
Longueur du point: env. ¼-½  
Position de l'aiguille: milieu  
Automatique: 0 WWWW et MW  
Griffe d'entraînement: sur couture

Rabattre le bord du tissu au fer d'un cm. environ. Faire une couture zigzag sur le bord replié – comme pour le surfilage. (Guider le travail comme pour le surfilage des coutures.) Couper soigneusement le tissu superflu sur l'envers du travail, en tenant les ciseaux correctement!



## Pose de fil élastique (Lastex)

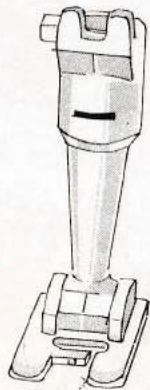

Pied à broder 030  
Aiguille: 80  
Fil à coudre:  
merc. 60/3-70/3

x

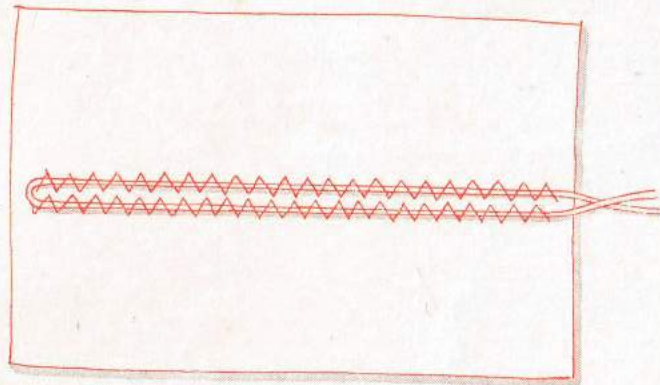

## Pose de fil élastique (lastex)

x

Largeur du zigzag: 2  
Longueur du point: 2  
Position de l'aiguille: milieu  
Automatique: 0 WWWW et MW  
Griffe d'entraînement: sur couture

Placer le lastex dans le trou du pied à broder et le tendre en cousant. Plus il sera tendu, plus les fronces seront serrées. Si l'on passe un deuxième rang de lastex (à la distance d'un pied-de-biche) on tendra avec la même force le lastex et la première couture.

Pour les chaussettes et bas de sport ne pas trop tendre le lastex.

*élastiques à la navette.  
régler la navette selon  
les fronces désirées.*

*L. navette 295.*



## Fronçage du tissu

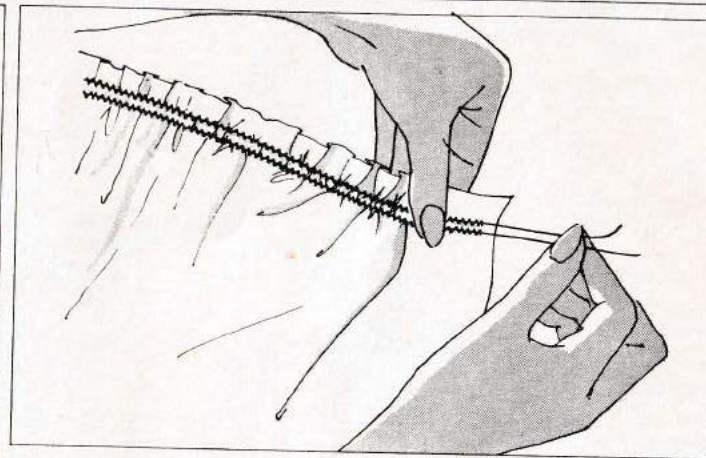

## Fronçage du tissu

Largeur du zigzag: 2  
Longueur du point: 2 (tissus épais: jusqu'à 4)  
Position de l'aiguille: milieu  
Griffe d'entraînement: sur couture  
Automatique: 0 WWWW et MW

### Coton perlé

Placer le coton perlé (comme le lastex) dans le trou du pied à broder et le recouvrir d'une couture zigzag. Contrairement au lastex le coton perlé n'est pas tendu pendant le travail, mais seulement après. Faites toujours deux rangs de fronces (écart env. 2 mm).

### Le fronçage ordinaire

On fronce de cette manière de petites parties de tissu ou des tissus très fins:

Largeur du zigzag: 0  
Longueur du point: 4

Coudre deux rangs de points droits, puis tenir le bout des deux fils de dessous en resserrant le tissu jusqu'à la largeur voulue.

# Point invisible

Pied pour couture invisible 016

Aiguille: 80-70

Fil à coudre:  
merc. 60/3-70/3  
ou coton à repriser  
suisse 100  
étranger 50

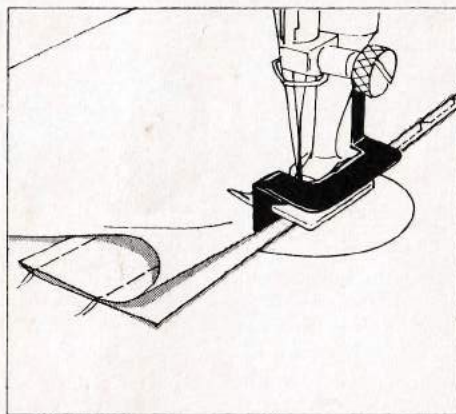
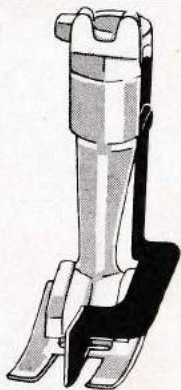

Le travail se place ainsi sous le pied.

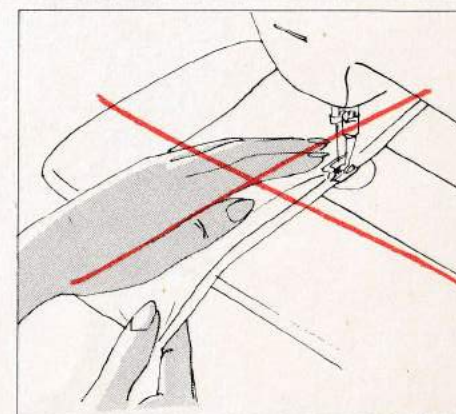

Très mauvaise position.

## Réglage normal

Largeur du zigzag: env. 2 1/2  
Longueur du point: env. 2 1/2  
Position de l'aiguille: à droite  
Griffe d'entraînement: sur couture point invisible  
Automatique: (1)  et 1-20

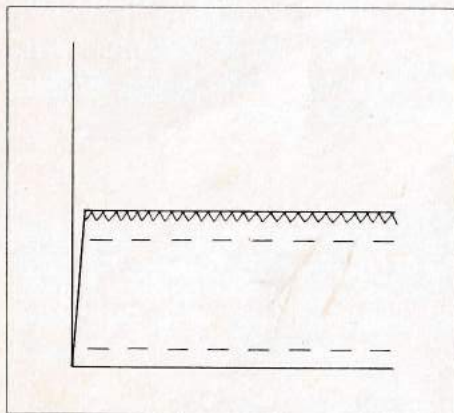

Cet ourlet se fait comme l'ourlet à la main : **faufiler** (à 1 cm de profondeur au moins) - **repasser** - **surfiler le bord coupé**.

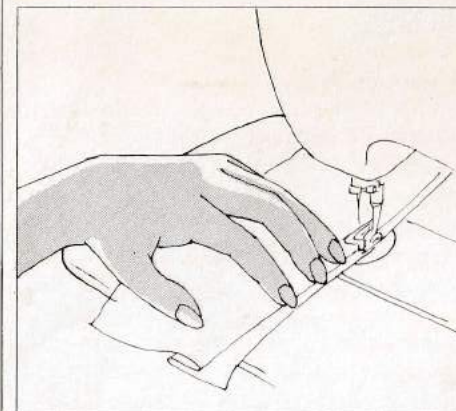
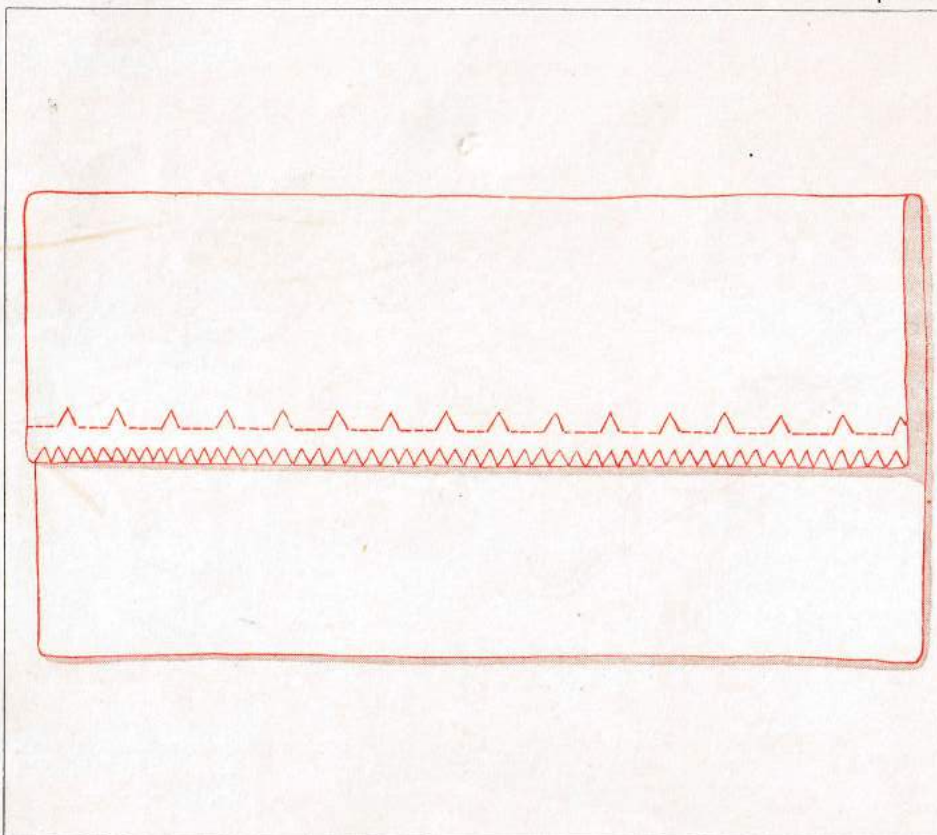

## Position correcte

Les doigts de la main gauche s'appuient sur le bord replié du tissu, afin de « sentir » glisser l'ouvrage. (Un petit truc: Retenir très légèrement le tissu en cousant.)

# Le faufilage

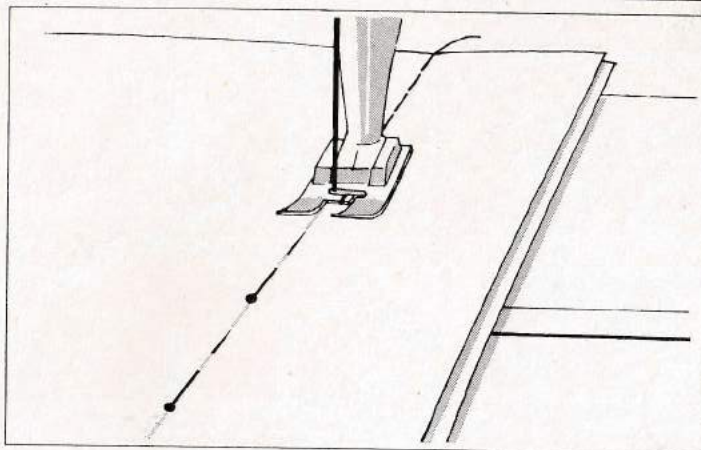

## Le faufilage

- Largeur du zigzag: 4  
Longueur du point: 1½-4  
Position de l'aiguille: à gauche  
point invisible
- Automatique: (1) [VV] et 1-20  
Griffe d'entraînement: sur couture

Les parties à assembler se placent ainsi sous le pied-de-biche:

Important ! Les points de faufilage ne se forment pas au milieu du pied-de-biche, mais à l'extrémité gauche du trou de ce dernier. La couture de surfilage suivra donc le bord gauche du pied. (On facilitera le guidage en tendant le tissu.)

L'aiguille Magic a deux chas superposés. Le chas inférieur sert à la couture normale. Pour le faufilage on passe le fil dans le chas supérieur.

Choisir la longueur du point en fonction du matériel utilisé et du genre de travail, mais pas trop court, afin de pouvoir enlever facilement le faufil.

Il importe d'épingler d'abord (pour les tissus à rayures transversales on piquera les épingles **en travers**).

Faire quelques points (zigzag 0) au début et à la fin de la couture – supprime le nouage des fils.

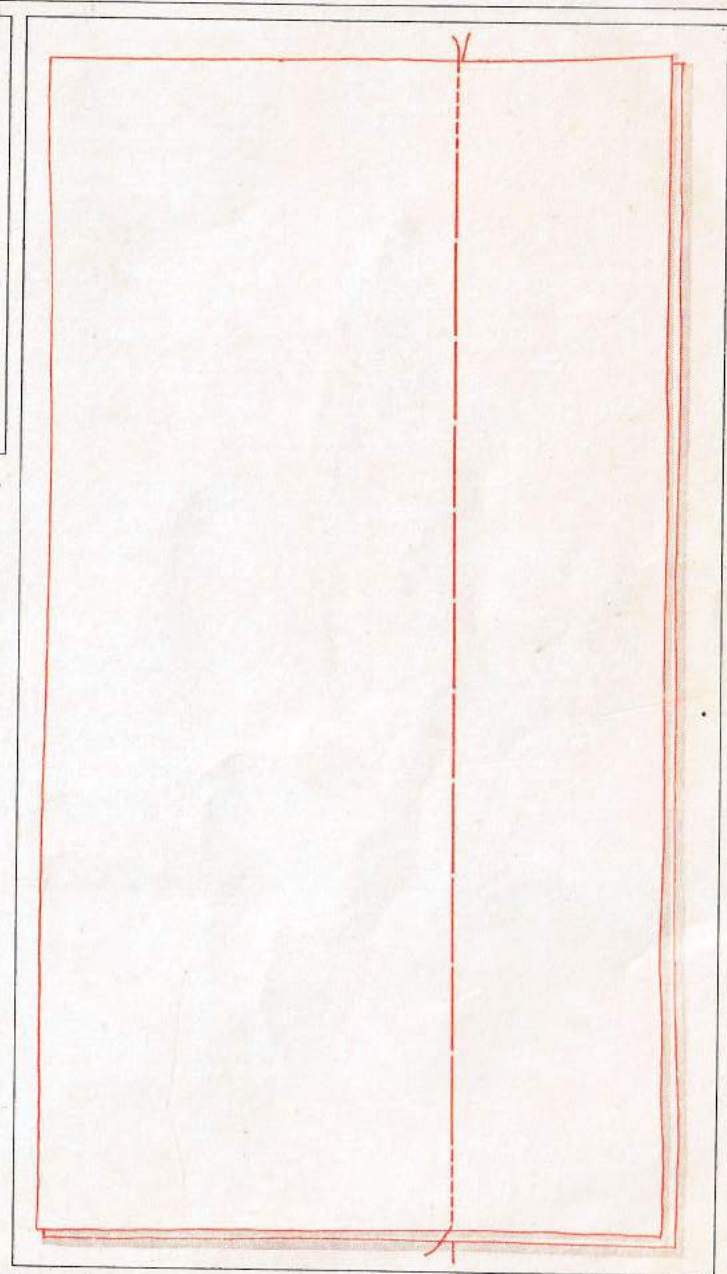

# Les boutonnières

Pied à boutonnières 452

Aiguille: 80-70

Fil à coudre: merc. 60/3-70/3

Fil à broder: 30 ou coton à repriser:

suisse 100 étranger 50

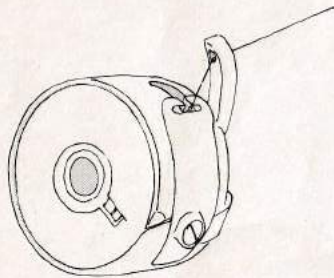

Pour faire les boutonnières on passe le fil par le trou du doigt de la boîte à canette.

## Couture de la boutonnière

Tourner de bouton pour boutonnières (21) en position 1.

Avant de commencer à coudre, abaisser l'aiguille, à peu près jusqu'à la hauteur du pied-de-biche, et vérifier si l'aiguille est au milieu du pied. Au cas contraire, faire faire un tour au volant jusqu'à ce que l'aiguille soit de nouveau en haut.

**Mais ne modifier en aucun cas la position du zigzag et de l'aiguille!**

Glisser maintenant le tissu sous le pied-de-biche et enfoncer l'aiguille exactement au début de la boutonnière.

Régler le serrage de la chenille, c'est-à-dire que le levier de réglage de la longueur du point (22) doit être presque sur 0.

Avant de commencer à coudre, il est indiqué de vérifier le serrage des chenilles sur un reste de tissu.

Dans les limites indiquées ci-dessous, le serrage des chenilles peut être finement réglé, selon l'étoffe et le fil, à l'aide du bouton (22).

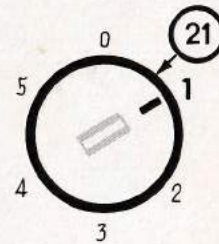
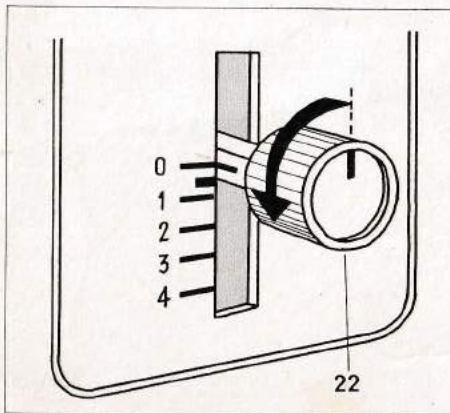

Coudre le première chenille en avant

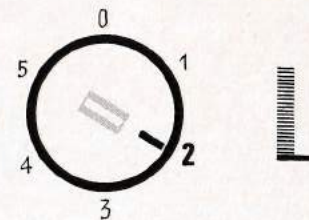

Aiguille en haut  
Mettre le bouton sur le chiffre 2  
La machine coud la bride

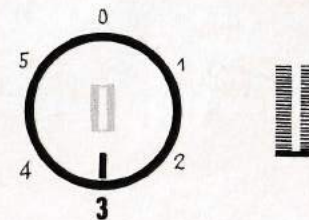

Aiguille en haut  
Mettre le bouton sur 3  
La machine coud la seconde chenille en arrière

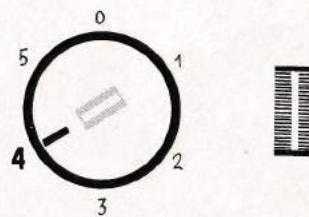

Aiguille en haut  
Mettre le bouton sur le chiffre 4  
La machine coud la bride

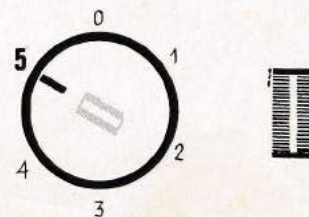

Aiguille en haut  
Mettre le bouton sur 5 et faire quelques points d'arrêt

Mettre le bouton sur le chiffre 0  
Si l'on doit coudre d'autres boutonnières, le bouton (21) doit être remis sur le chiffre 1. Reste de la couture comme ci-dessus.

## Boutonnière avec cordonnet

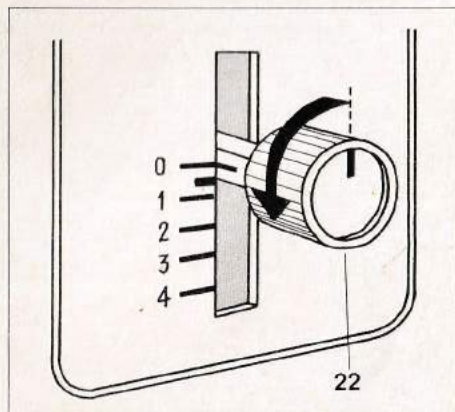

### Réglage de précision de la chenille de boutonnière

Mettre le bouton règle-point (22) sur zéro. En le tournant à gauche, on règle alors la densité voulue de la chenille — selon le tissu et le fil.

Il est recommandé de faire une boutonnière d'essai sur un reste du tissu à utiliser.

Pour que la boutonnière soit plus tard renforcée par la boucle du cordonnet dans le sens de la traction du bouton, il faut toujours introduire l'ouvrage de manière que le bord du tissu repose bien devant le pied-de-biche.

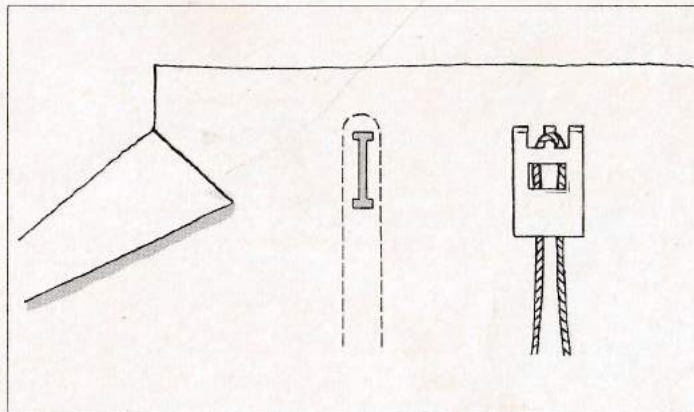

faut toujours placer l'ouvrage de manière que le bord de l'étoffe doit devant le pied-de-biche.

### Comment faire une boutonnière avec cordonnet ?

1. Préparer le dispositif à boutonnières. Abaisser l'aiguille jusqu'à la hauteur du pied-de-biche et vérifier si l'aiguille est bien au milieu de ce dernier. Si ce n'est pas le cas, donner un tour de volant. **Mais ne modifier en aucun cas le réglage du zigzag et du point.** Glisser maintenant le tissu sous le pied-de-biche et piquer l'aiguille à l'endroit exact où la boutonnière doit commencer. Ne pas encore abaisser le pied-de-biche.

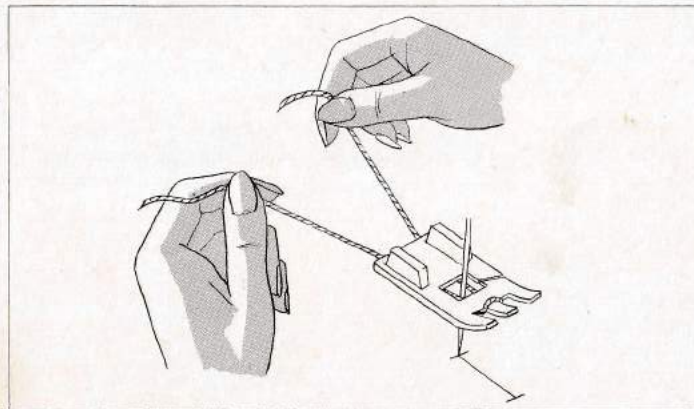

Pour que la boutonnière soit plus tard renforcée dans le sens de traction du bouton par la boucle du cordonnet, il

2. Faire passer le cordonnet par-dessus l'ergot médian du pied-de-biche et ramener les deux bouts en arrière sous le pied, **mais sans tenir le cordonnet**, ce qui nuirait au travail.

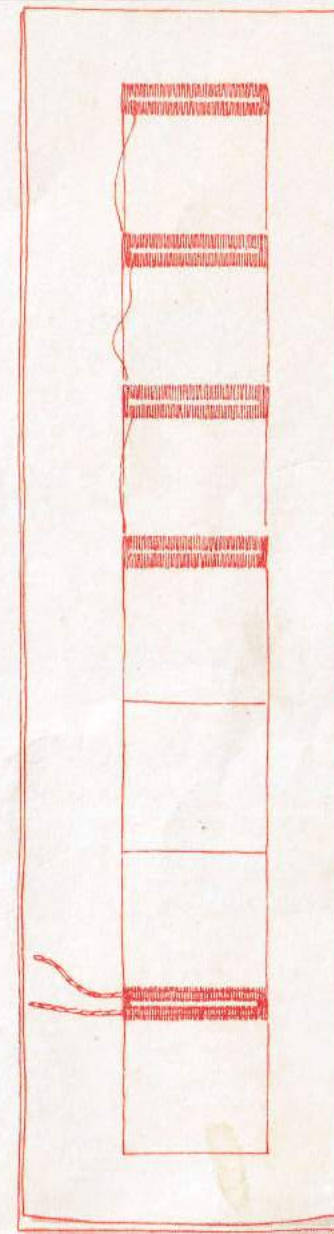

# Raccommodage (pose de pièce)

Pied-de-biche 000  
 Aiguille: 80/70  
 Fil à coudre:  
 merc. 60/3-70/3  
 Fil à repriser:  
 suisse 100  
 étranger 50

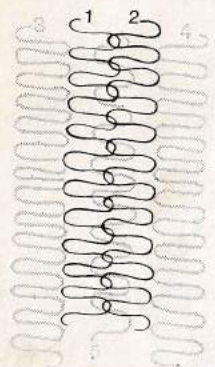
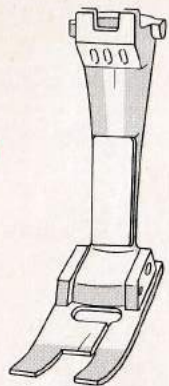

## Pose de pièce (rapiéçage) au point serpentín (zigzag cousu)

Position de l'aiguille: milieu  
 Griffes d'entraînement: sur couture

Coton à repriser ou fil mercerisé fin.

### 1ère opération

Largeur du zigzag: 2  
 Longueur du point: 1-1½  
 Automatique: 0 WWWW et MW

Ne pas couper la partie endommagée, mais épingler simplement la pièce de tissu neuf du bon côté et la fixer à petits points zigzag.

### 2ème opération

Largeur du zigzag: 4  
 Longueur du point: presque 0  
 Automatique: (2) point serp. et 1-20

Recouvrir la couture zigzag d'une couture au point serpentín. (Veiller à ce que les bords soient bien pris dans la couture !)

### 3ème opération

Largeur du zigzag: 0  
 Automatique: 0 WWWW et MW  
 Longueur du point: 1

Faire une couture à points droits le long du bord intérieur de la couture au point serpentín, puis découper la partie endommagée. (La couture à points droits facilite ce travail.)

## «Stoppage» moderne au point serpentín

Largeur du zigzag: 4  
 Longueur du point: presque 0  
 Position de l'aig.: milieu  
 Automatique: (2) point serp. et 1-20  
 Griffes d'entraînement: sur couture

Fil à repriser.

On placera toujours un tissu de coton fin sous l'ouvrage. Coudre 2-5 rangs de point serpentín (zigzag cousu) (selon le genre de tissu).

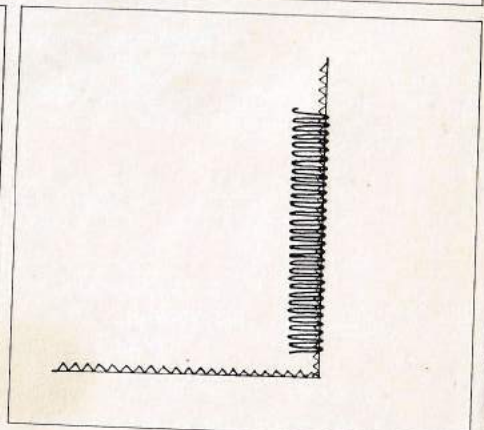
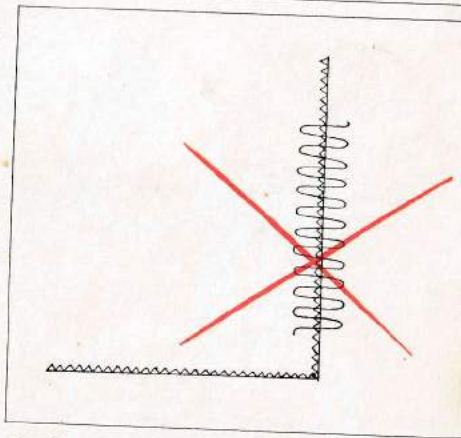
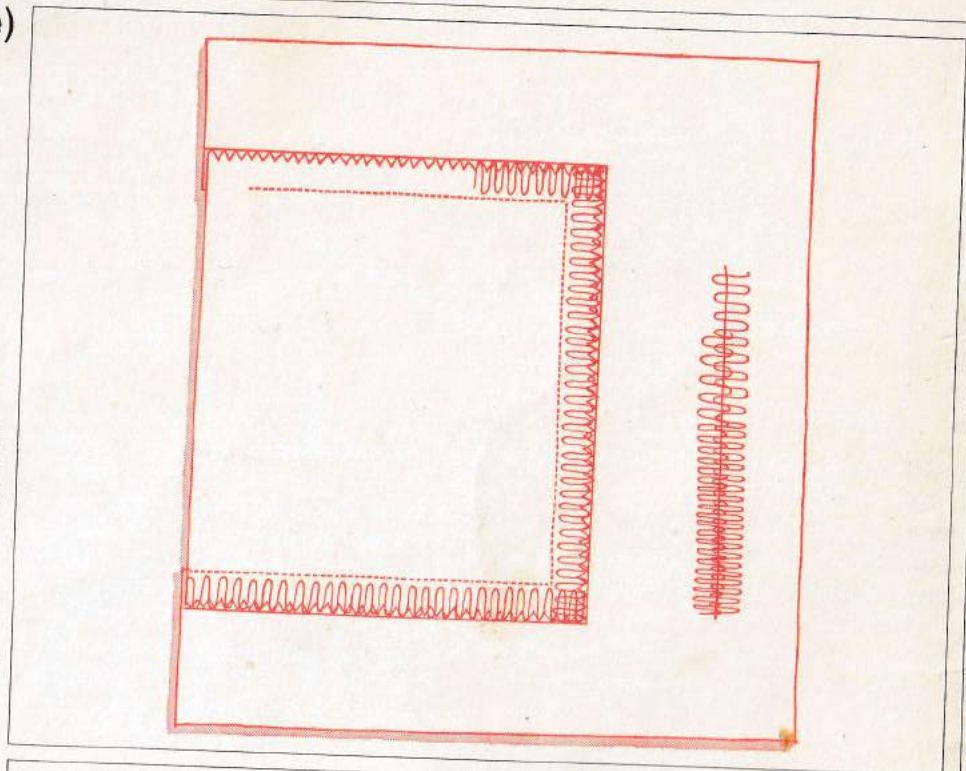

**Broder correctement la pièce:** voir dessin. (Le zigzag ne doit pas être à cheval sur le bord, mais entièrement sur le nouveau tissu, couvrant juste le bord.)

# Reprisage

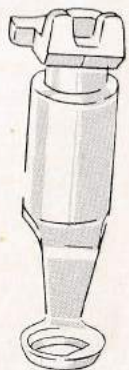

Petit pied à repriser 285

Aiguille: 80-70

Coton à repriser:  
suisse 100  
étranger 50

## Reprisage du tissu

Largeur du zigzag: 0  
Longueur du point: 0  
Automatique: 0 WWWW et MW  
Position de l'aiguille: milieu  
Griffe d'entraînement: escamoté

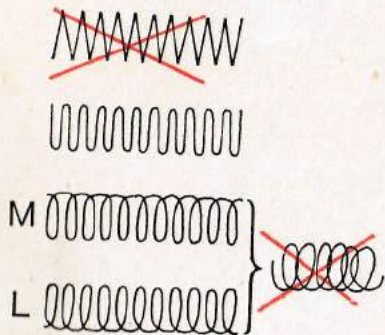

### Comment repriser correctement ?

Non pas en dents de scie, mais en zig-zags arrondis, pour éviter les déchirures. Les mouvements en L ou en M conviennent bien aux débutantes.

(Veiller à ce que les ovales ne dégènerent pas en cercles.)

L'apprentissage rapide des reprises dépend du guidage correct du travail.

Quelques directives :

- Tenir le tendeur correctement.
- Travailler toujours de gauche à droite (comme on écrit).
- Travailler toujours dans le sens de la longueur, non en travers (pour tendre et pour recouvrir).

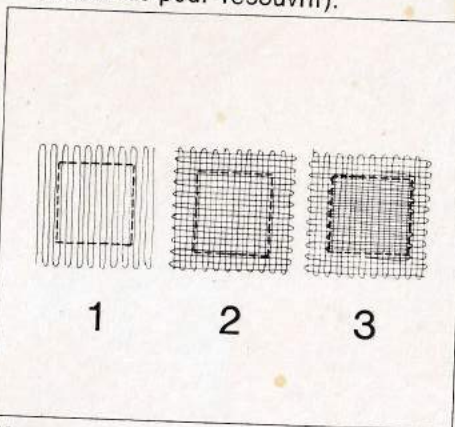

Une reprise soignée se fait en trois temps :

1. Tendre.
2. Recouvrir, mais sans trop serrer, pour ne pas épaissir les bords.
3. Achever la reprise en continuant à travailler dans le même sens, mais seulement sur le trou. Cette dernière grille doit se confondre avec la deuxième.

### Erreurs fréquentes

Si le fil casse souvent : c'est généralement par suite d'un guidage **irrégulier** du travail.

Si le point n'est pas joli et trop long : c'est que le guidage s'est effectué **trop rapidement**.

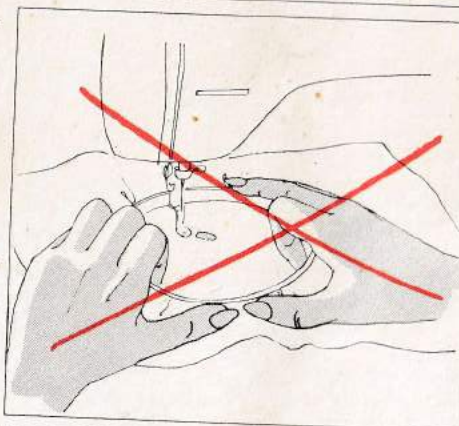

Si l'envers du travail est « granuleux » : l'ouvrage a été guidé **trop lentement**.

### Comment tient-on le cercle ?

Pas ainsi...

Le guidage serait irrégulier et le fil se casserait fréquemment.

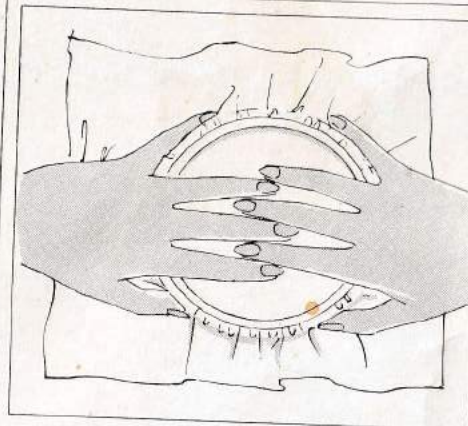

... mais ainsi

(ce qui doit être guidé doit être bien tenu).

Le pouce légèrement replié s'applique de face et l'auriculaire de côté. Les doigts seront d'abord croisés sur le tendeur (voir fig.)...

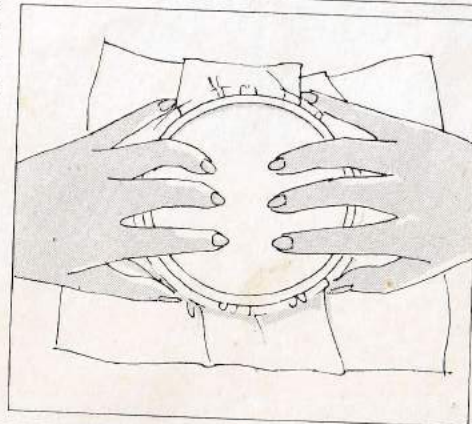

... puis légèrement repliés.

Le cercle, cependant, ne doit être guidé que par le pouce et l'auriculaire.

# Reprisage

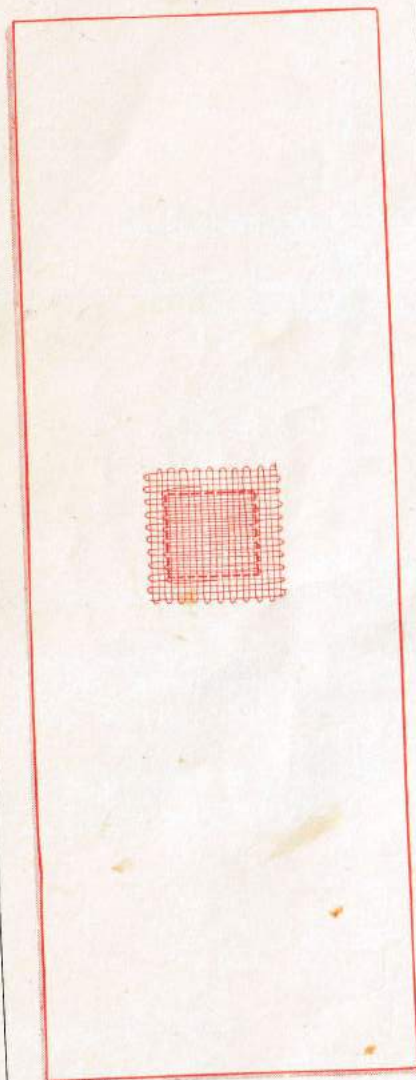

Petit pied à repriser 285  
Aiguille: 80  
Coton à repriser:  
suisse 100  
étranger 50

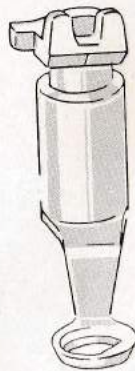

## Reprisage de chaussettes fines, manches, etc.

Largeur du zigzag: 0  
Longueur du point: 0  
Automatique: 0 WWWW et MW  
Position de l'aiguille: milieu  
Griffe d'entraînement: escamoté

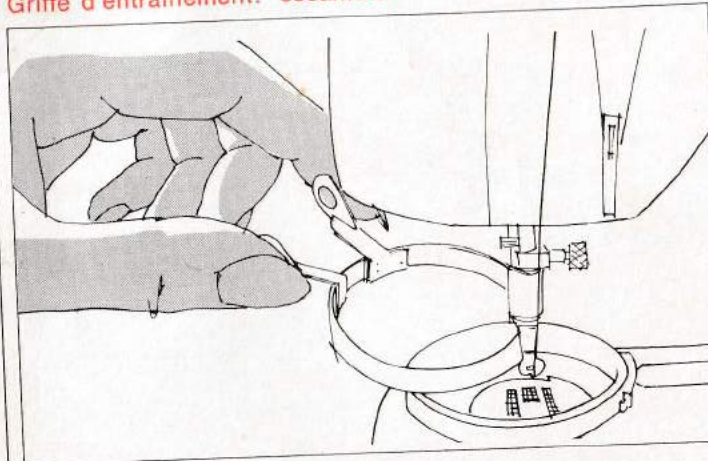

Placer le cercle sur le bras libre, poser la chaussette à repriser dessus (et non pas le contraire).  
Il est très facile de tendre les talons et les pointes si l'on procède comme suit : après avoir glissé la chaussette sur le cercle, tirer celui-ci au maximum, tendre la partie à repriser et ensuite seulement poser l'anneau tendeur.  
Ici les fils seront tendus en travers, puis recouverts en long, étant donné qu'on ne peut pas tourner l'ouvrage.

1. Faux

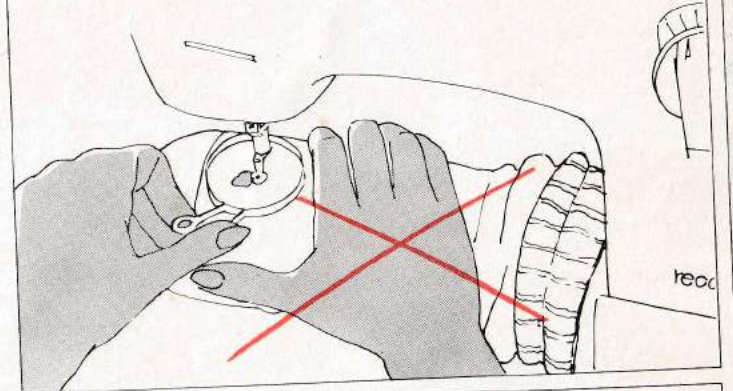

2. Juste

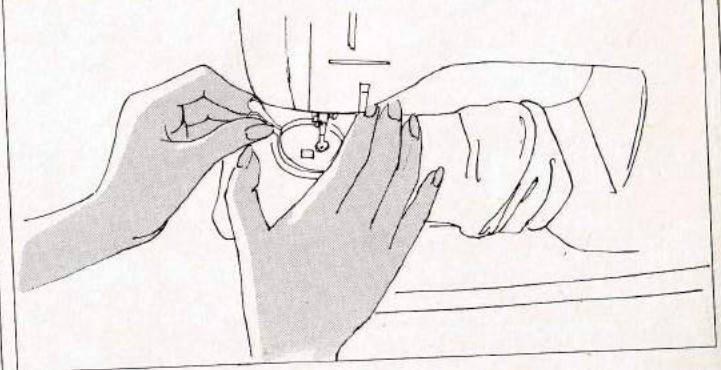

Tendre avec la main droite la pièce à repriser (pouce sur le « front » du bras libre).



# Reprisage des lainages

Pied repriseur  
pour la laine 272

Aiguille: 80-70

Coton à repriser:  
suisse 100  
étranger 50  
laine (coton non  
tordu pour lingerie  
molletonnée)

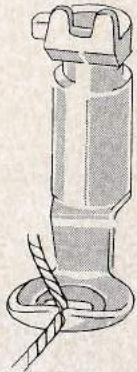

## Reprisage de lainages et de tissu-éponge

Largeur du zigzag: 4-3  
Longueur du point: 0  
Automatique: 0 WWWW et MW  
Position de l'aiguille: milieu  
Griffe d'entraînement: escamotée

Enfiler le coton à repriser approprié dans l'aiguille de la machine. Introduire simplement la laine dans le trou du pied à repriser qui guidera automatiquement la laine.

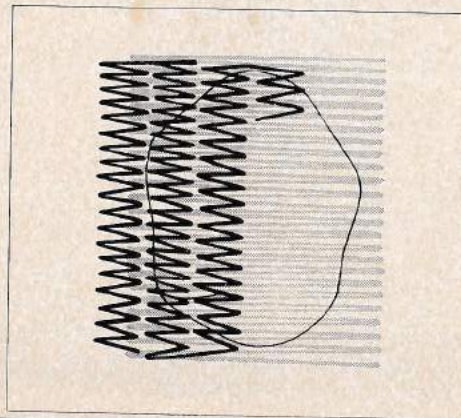
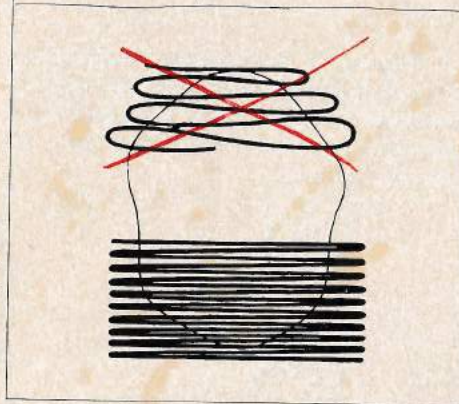
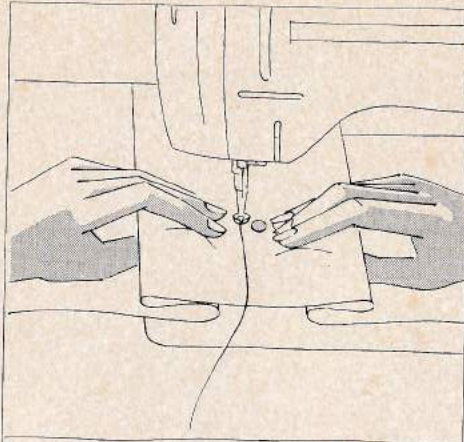

### 1ère opération: passer les fils de laine

Commencer le travail à gauche, un peu au-dessus de trou. Fixer la laine au moyen de quelques points. **Piquer l'aiguille.** Saisir correctement la partie à repriser!

Nepas tirer l'ouvrage dans tous les sens, mais le guider en le tenant fermement et bien tendu.

En passant les fils de laine, observer les points suivants:

- **Exceptionnellement** on renoncera aux zigzags arrondis qui laissent trop d'écart entre les fils.
- Guider l'ouvrage **régulièrement** et non par saccades.
- Tendre les fils assez serrés **sur le trou** (ils peuvent même se chevaucher quelque peu). Tendre toujours en travers.

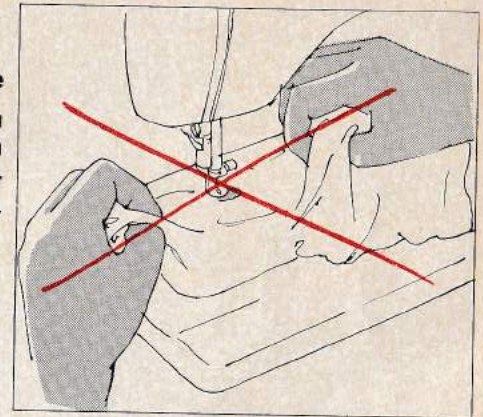

Guidage incorrect

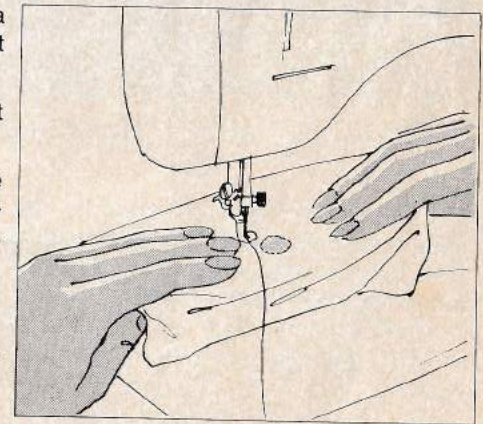

Guidage correct

**2ème opération: Recouvrir les fils de laine.** Couper le fil de laine - saisir l'ouvrage comme au début. Recouvrir les fils tendus de coutures zigzag. Les points doivent ressembler à des mailles. Les lignes de zigzag ne doivent donc pas se chevaucher, il faut les poser exactement l'une à près de l'autre.

# Fixation des boutons

Pied à fixer  
les boutons 152

Aiguille: 80

Fil à coudre:  
merc. 60/3-70/3  
ou

Fil à broder 30-50

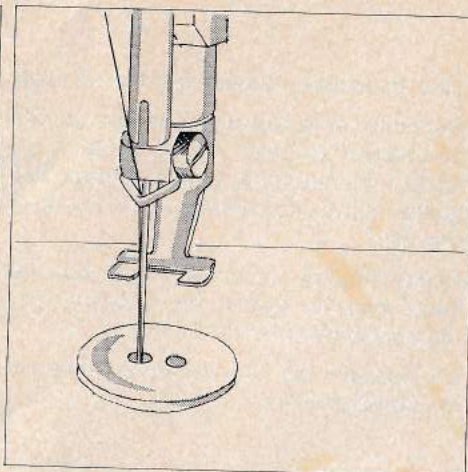
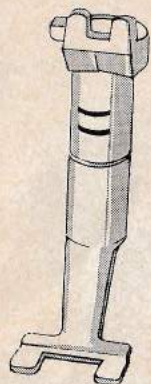

## Fixation des boutons

Largeur du zigzag: 3-4

Longueur du point: 0

Position de l'aiguille: à gauche

Automatique: 0 WWWW et MW

Griffe d'entraînement: escamotée

En principe les boutons peuvent être fixés avec n'importe quel pied zigzag. Mais si vous avez souvent des boutons à coudre, vous aurez avantage à utiliser le pied spécial, dont la partie avant ouverte permet de mieux suivre le travail.

## Marche à suivre:

Escamoter la griffe d'entraînement et régler la machine, mais en laissant provisoirement le zigzag sur 0.

Glisser l'ouvrage sous le pied; placer le bouton à l'endroit marqué et piquer l'aiguille dans le trou de gauche. Alors seulement abaisser le pied.

Tourner le volant à la main, pour faire remonter l'aiguille, régler la largeur du zigzag et faire un point d'essai en tournant le volant à la main. Vérifier que l'aiguille se plante exactement dans le trou de droite du bouton. Modifier au besoin le réglage du zigzag. Coudre le bouton en comptant quelques points de moins pour les tissus minces que pour les tissus épais. Puis remonter l'aiguille, régler le zigzag sur 0 et faire quelques points d'arrêt.

La largeur du zigzag varie toujours entre 3 et 4, car l'écart entre les trous est presque le même pour les petits boutons que pour les grands (sauf pour les boutons fantaisie).

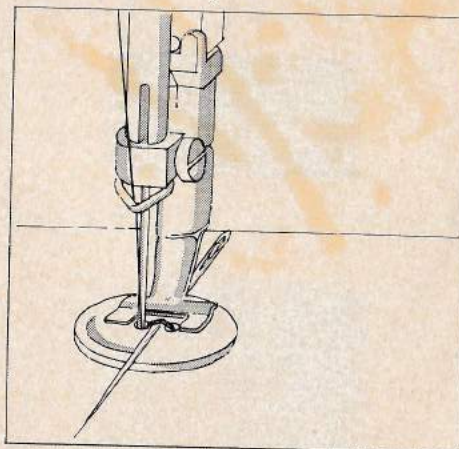

Pour confectionner un bouton à tige, il suffit de placer une aiguille à repriser sur le bouton et de coudre par-dessus en comptant quelques points de plus que pour un bouton normal.

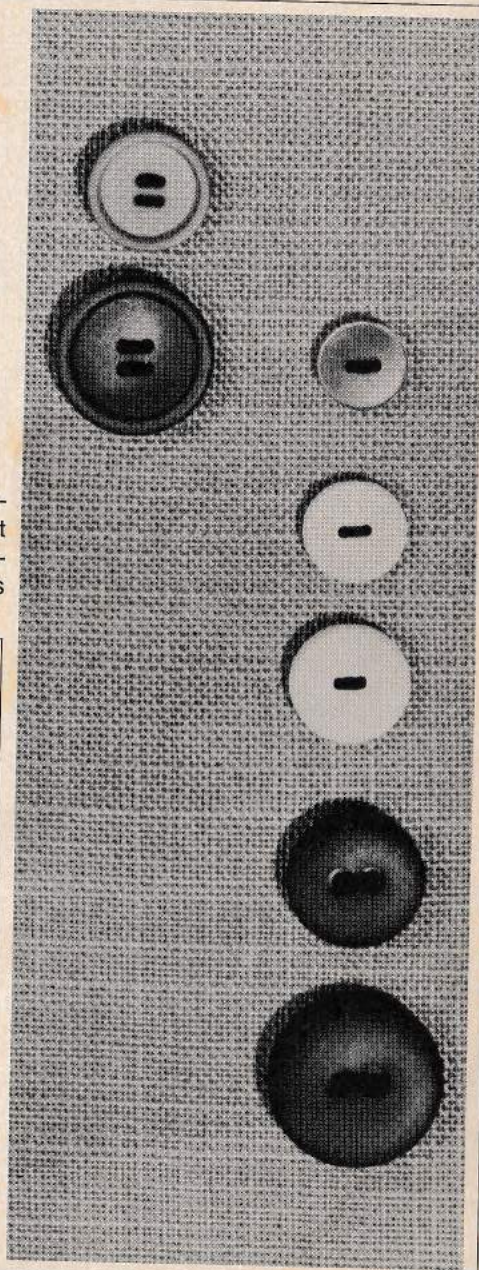

## Pose de fermetures-éclair



Pied à coudre les  
fermetures-éclair 007

Aiguille: 80

Fil à coudre ou  
soie à coudre

Largeur du zigzag: 0  
Longueur du point: 1½-2  
Automatique: 0 WWWW et MW  
Position de l'aiguille: gauche ou droite selon opération  
Griffe d'entraînement: sur couture

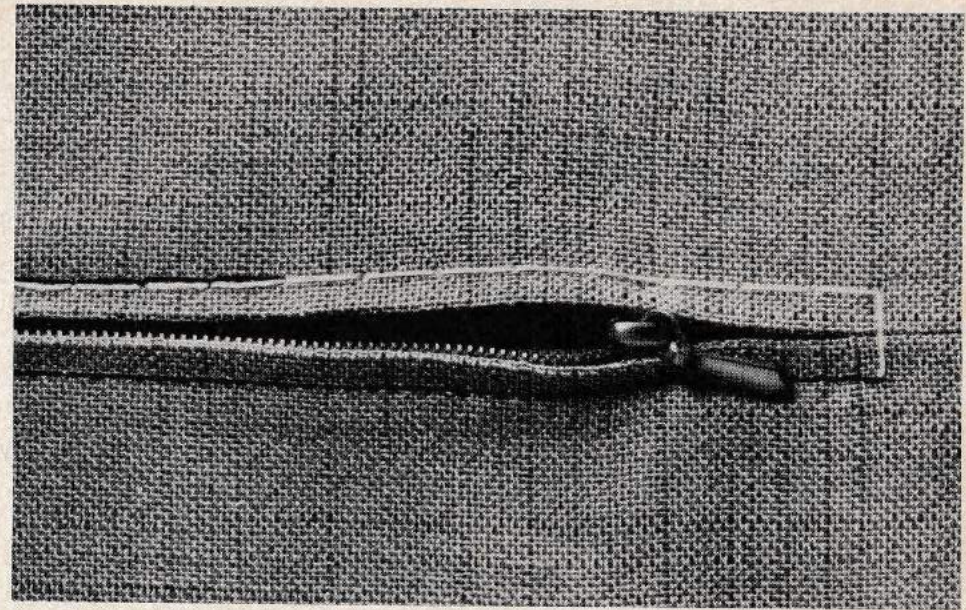

Faufiler la fermeture-éclair à petits points, de manière à ce que les griffes soient entièrement recouvertes par le tissu.

Ouvrir la fermeture avant de la poser.

Coudre chacun des côtés de haut en bas, en plaçant l'aiguille une fois à droite, une fois à gauche.

### Un conseil

Avant de poser la fermeture-éclair:

Faire une couture d'assemblage à longs points droits (longueur 4) sur une longueur égale à celle de la fermeture-éclair. Ouvrir cette couture au fer (éventuellement humide), la surfiler, puis la rouvrir (chose aisée vu la longueur des points).

Ainsi préparés, les bords du tissu ne se déforment pas à la pose de la fermeture-éclair.

# Marquage (points tailleur)

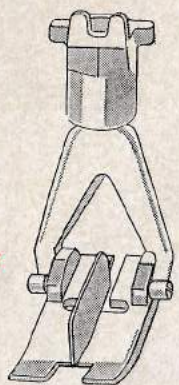

Pied à marquer 419

Aiguille Fil:  
selon tissu  
et couleurs

Automatique: 0 WWWW et MW  
Position de l'aiguille: milieu  
Griffe d'entraînement: sur couture

## Marquage avec fil à coudre

Aiguille: 80  
Largeur du zigzag: 2—env. 1<sup>3</sup>/<sub>4</sub>  
Longueur du point: 4

## Marquage avec faufil

(spécialement pour tissus de laine)

Faufil **seulement** en haut;  
dans la canette: fil ordinaire.

Aiguille: 90  
Largeur du zigzag: 2  
Longueur du point: 4

## Marquage avec fil à reprendre

(pour tissus fins)

Aiguille: 70  
Largeur du zigzag: env. 1<sup>3</sup>/<sub>4</sub>  
Longueur du point: 4

## Préparation importante

1. Enclencher tout d'abord le zigzag et remonter complètement l'aiguille, **alors seulement** fixer le pied (afin de ne pas abîmer l'aiguille).
2. Relâcher un peu la tension supérieure pour obtenir des boucles lâches. (Le travail terminé, rétablir la tension normale).

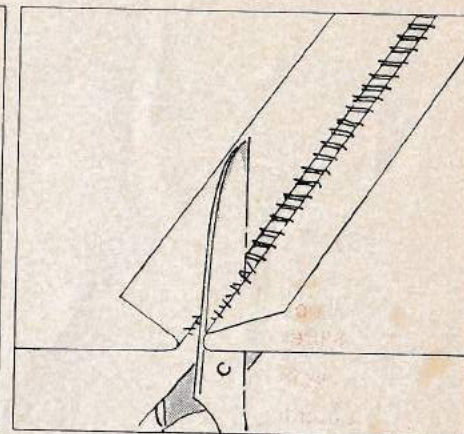
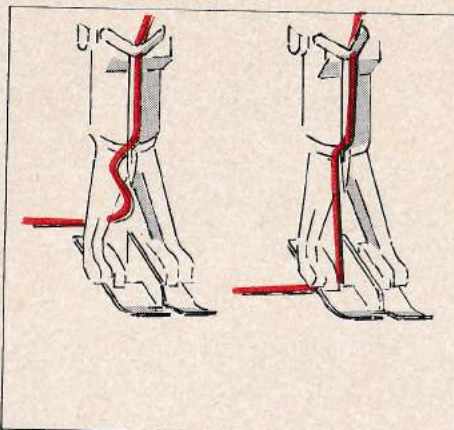

Tirer le fil à travers le pied vers l'arrière. Ecarter ensuite les deux couches de tissu et couper les fils tailleur. Pour commencer à coudre, placer toujours le fil de côté, sous le pied.

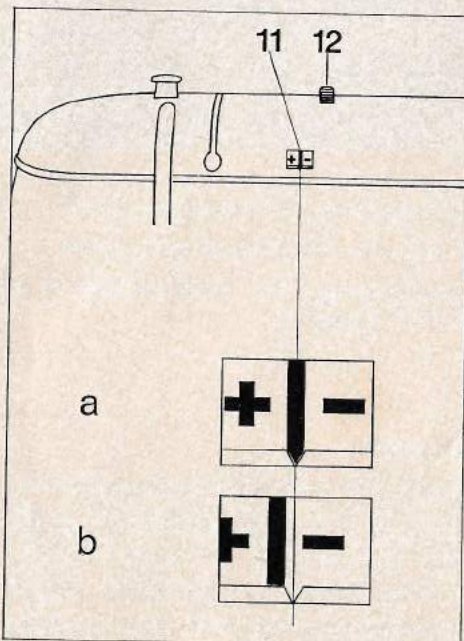

a Position de l'indicateur de tension pour tous travaux normaux

b Position de l'indicateur de tension pour marquer le tissu (approx.)

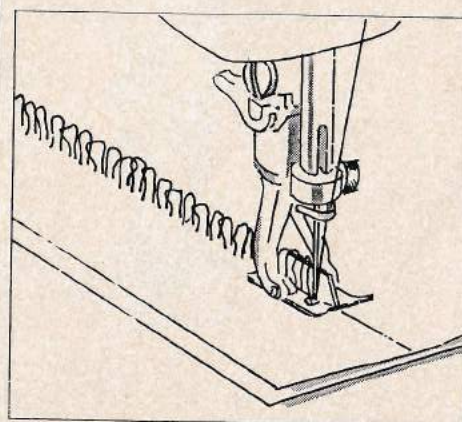

Le marquage sert à reporter un patron sur le tissu. Ce travail se fait au moyen du pied à marquer. Bernina qui forme d'une manière très simple les boucles du point tailleur.

Pour le marquage à la main, on passe les points tailleur en suivant les contours du patron. Pour le marquage à la machine — plus rapide — on recommande généralement de reporter le patron à la craie sur le tissu, puis de retirer le patron. Il est évident que les parties coupées doivent être épinglées loin du tracé avant le marquage pour éviter tout déplacement du tissu.

# Marquage (points tailleur)

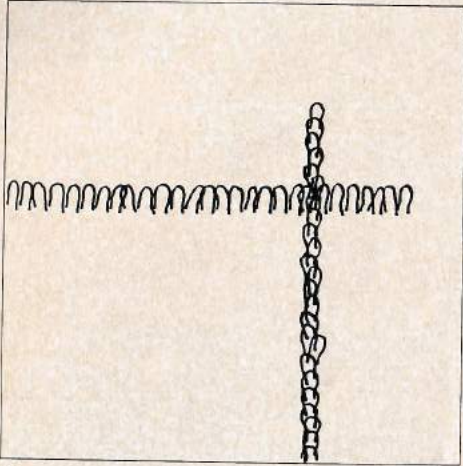

Marquage des angles ...

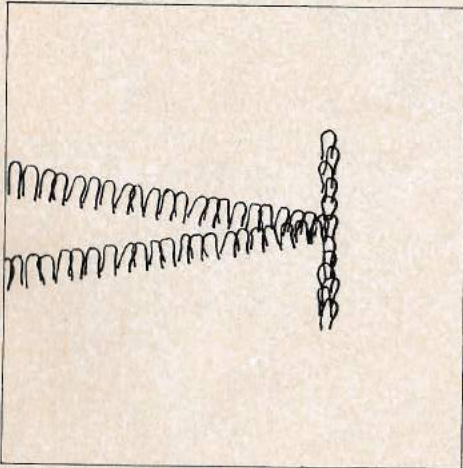

... et des pinces

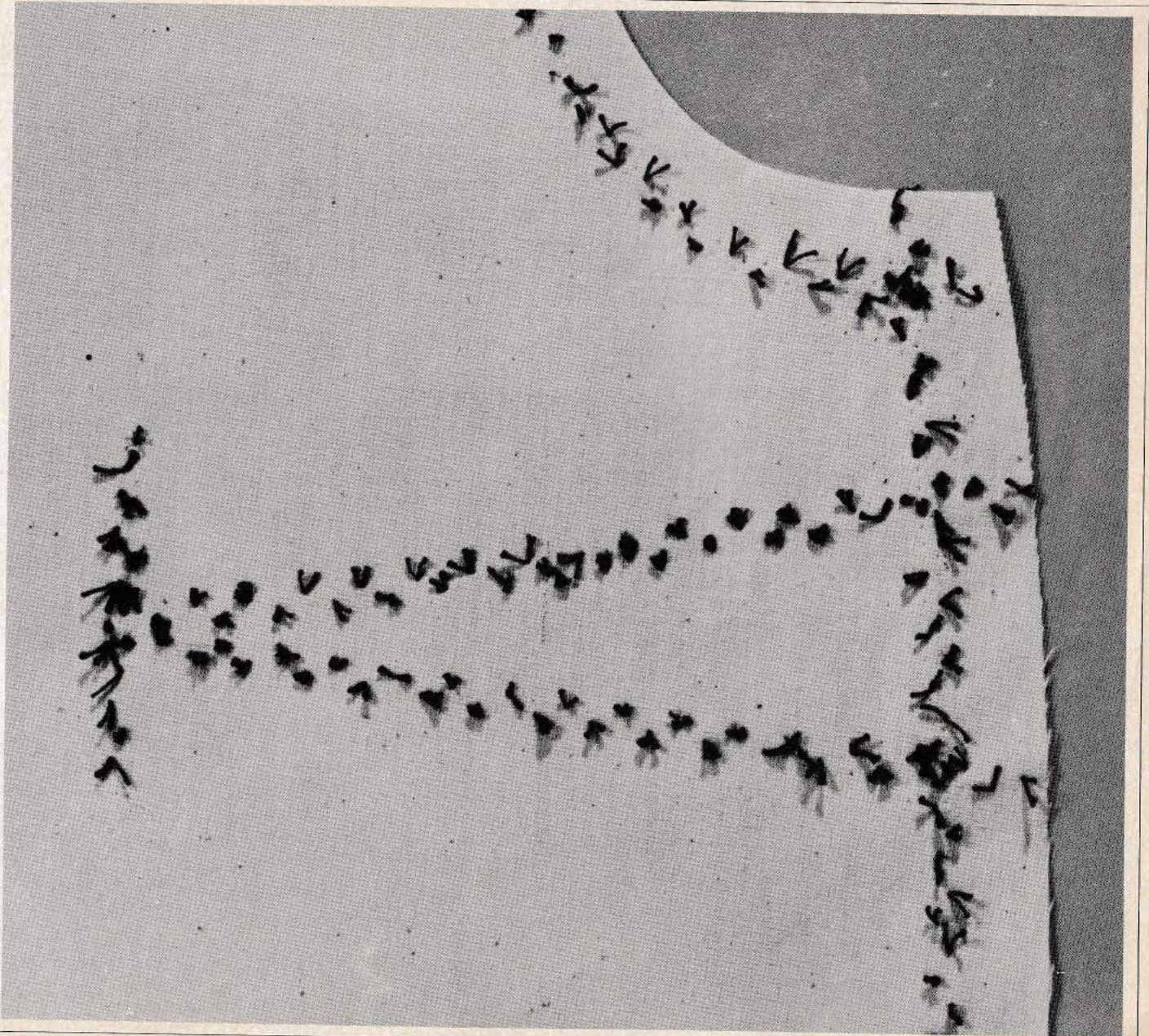

# Ourleur

Ourleur 003  
Aiguille: 80-70  
Fil à coudre:  
merc. no 60/3-70/3



Largeur du zigzag: 0  
Longueur du point: 1½-2  
Automatique: 0 WWWW et MW  
Position de l'aiguille: milieu  
Griffe d'entraînement: sur couture

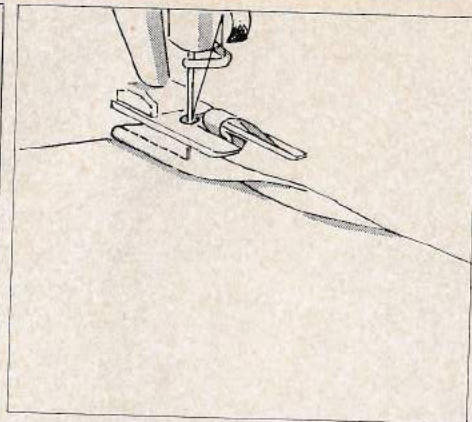

**Début du travail:** replier deux fois le bord du tissu (pas trop large). Placer l'ouvrage sous le pied et faire quelques points. Piquer l'aiguille, relever le pied.

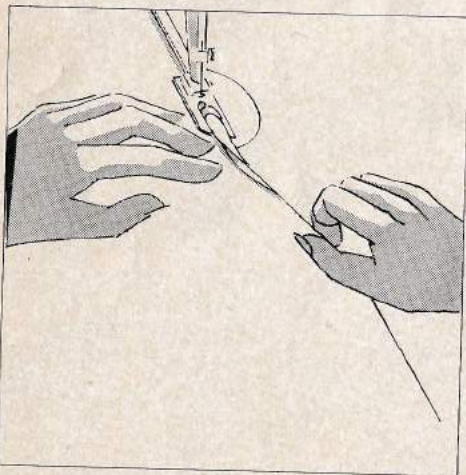

## Guidage du travail

Tendre le tissu et le soulever légèrement. Le bord du tissu doit se présenter verticalement et — chose importante — en ligne droite.

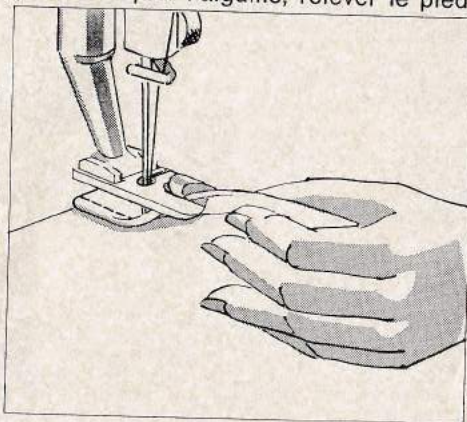

Saisir le premier repli de la main gauche, près du pied-de-biche; le tenir bien tendu et le faire glisser dans la coquille de l'ourleur.

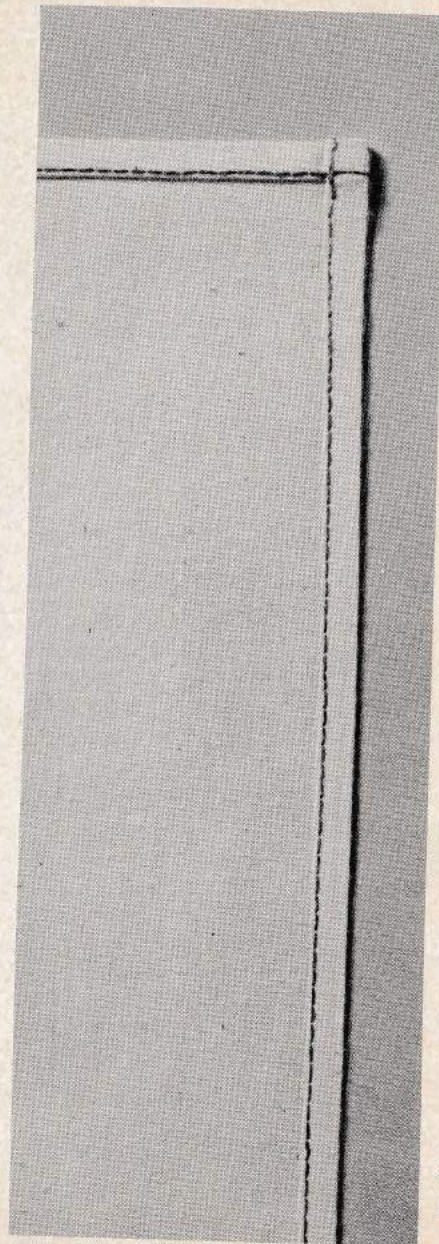

**Les angles:** Ils se font en 2 temps. La meilleure manière de faire est la suivante:

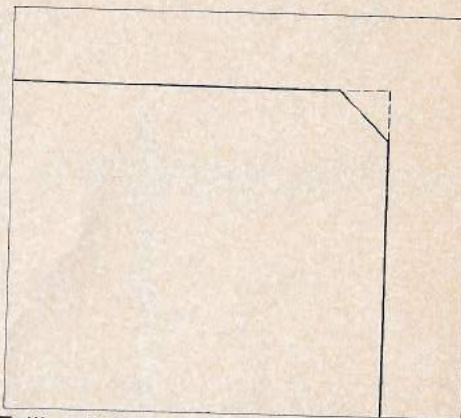

Tailler d'abord légèrement tous les coins (pas trop, car ils se déchireraient). Coudre le premier ourlet.

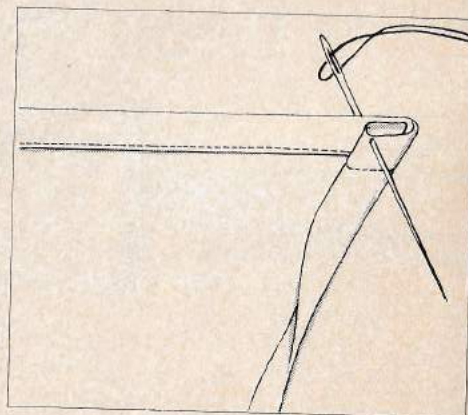

Replier deux fois le bord du côté suivant et y passer — à la main — un fil solide.

## Ourleur — Pied pour ourlet-coquille

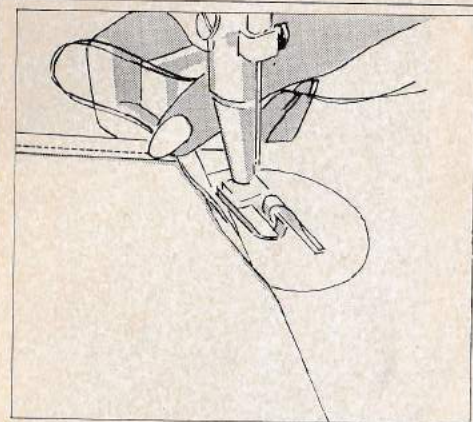

Tenir le coin (avec le fil) entre le pouce et l'index de la main droite et placer l'ouvrage à côté du pied.

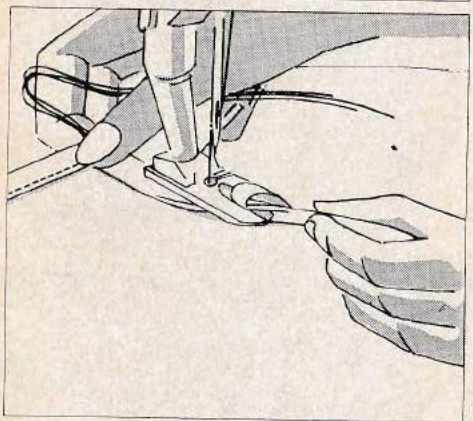

Saisir le premier repli de la main gauche, près du pied, tendre le tissu, le glisser dans la coquille du pied et le tirer vers soi jusqu'à ce que le début de l'ourlet se trouve sous l'aiguille. Abaisser le pied, piquer l'aiguille.

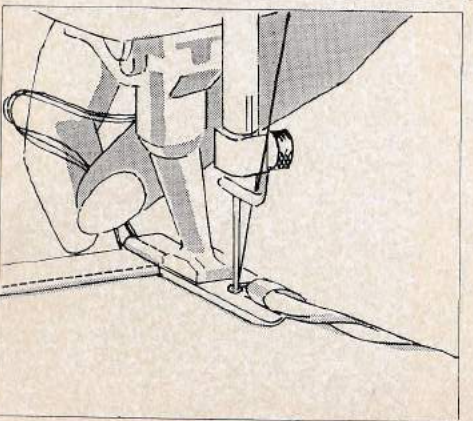

Pour faciliter le départ de l'angle, on tient solidement le fil auxiliaire et les fils de la couture en les tirant légèrement jusqu'à ce que le pied-de-biche ne repose plus sur le coin.

Pied pour  
ourlet-coquille 166  
Aiguille: 80-70  
Fil à coudre:  
merc. no 60/3



Largeur du zigzag: 4  
Longueur du point: 2½-3  
Automatique: 0 WWWW et MW  
Position de l'aiguille: milieu  
Griffe d'entraînement: sur couture

Procéder comme pour l'ourlet normal.

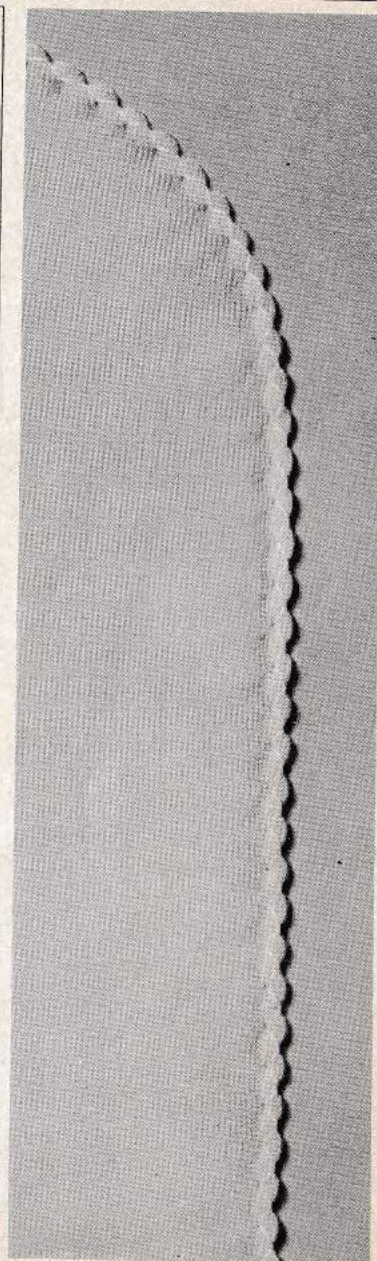

# Rabatteur



Rabatteur 174

Aiguille: 80-70

Fil à coudre:  
merc. no 60/3-70/3

Largeur du zigzag: 0  
Longueur du point: 1½-2  
Automatique: 0 WWWW et MW  
Position de l'aiguille: milieu  
Griffe d'entraînement: sur couture

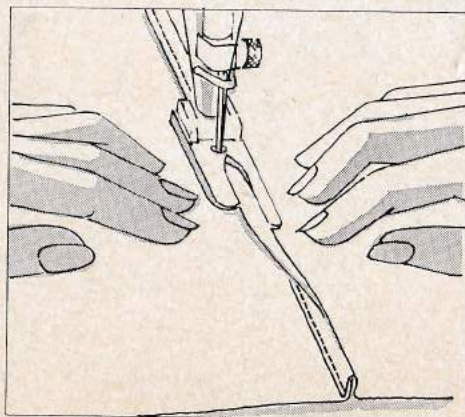
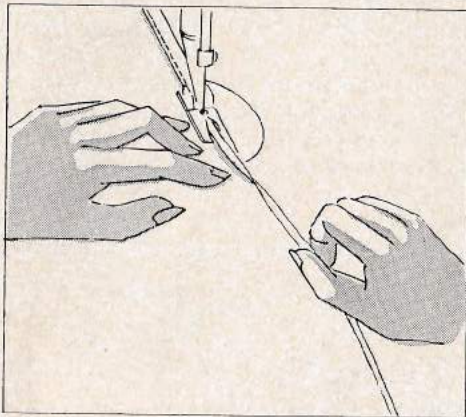
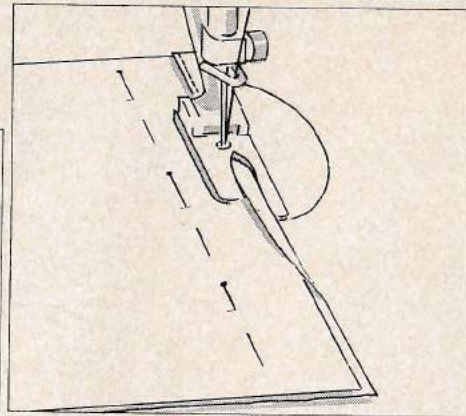

## 1ère opération:

Epingler les deux parties à assembler de telle manière que celle de dessous dépasse d'environ 3 mm. Replier la partie qui dépasse, la glisser sous le pied et faire quelques points. Piquer l'aiguille, relever le pied et glisser l'ouvrage dans le rabatteur.

Maintenir en cousant la distance de 3 mm entre les deux bords pour éviter que la couture ne soit trop épaisse ou qu'elle ne se déchire.

Guider le tissu comme avec l'ourleur.

## 2e opération:

Repasser soigneusement la couture, la glisser à nouveau dans le rabatteur et faire la seconde couture. Ecarter légèrement le tissu de chaque côté du pied.

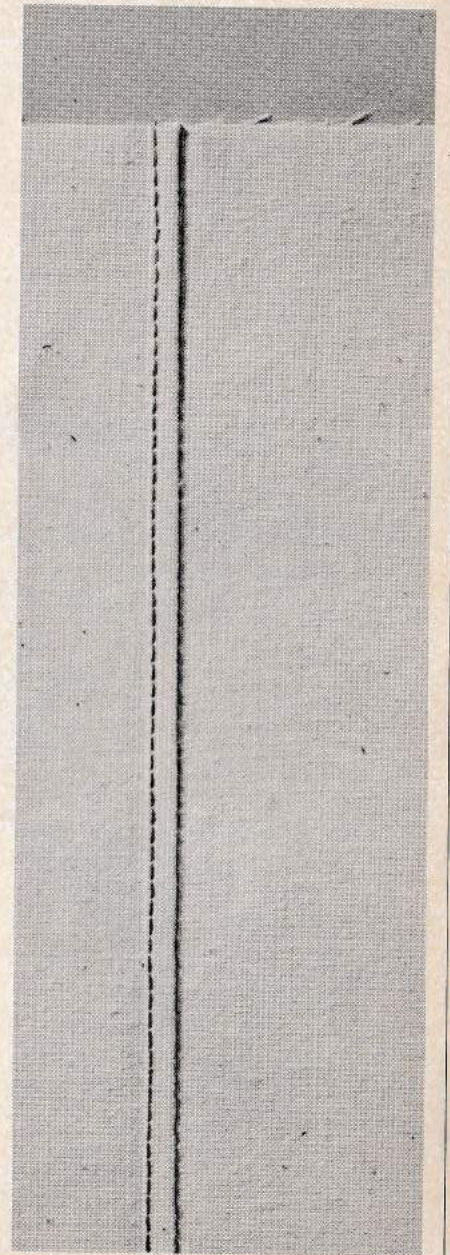



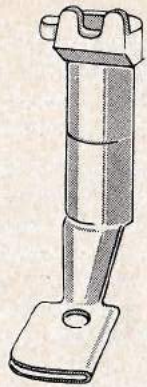

Pied: fronceur 179  
Aiguille: 80-70  
Fil:  
merc. no 60/3-70/3

Largeur du zigzag: 0  
Longueur du point: 1½-4  
Automatique: 0 WWWW et MW  
Position de l'aiguille: milieu  
Griffe d'entraînement: sur couture

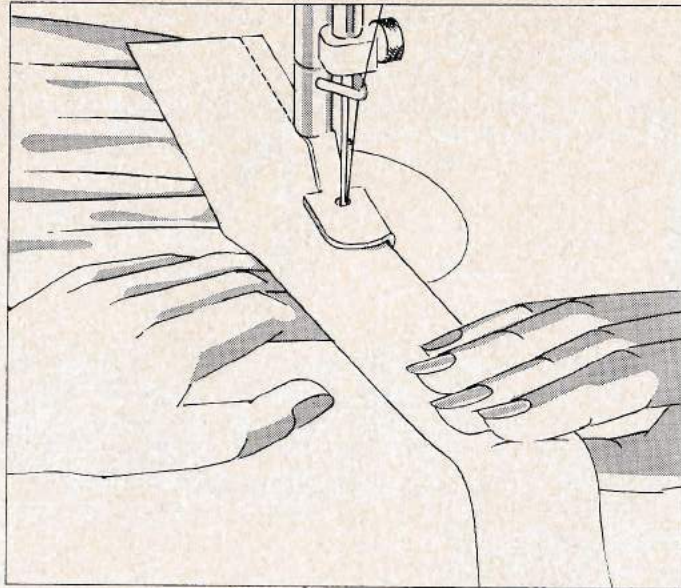

Comme l'étoffe de dessus n'est prise que dans la fente transversale, elle a tendance à glisser dehors. Il est donc recommandé de guider le tissu comme indiqué dans la figure ci-dessus: la main gauche maintient le tissu de dessous, la main droite celui de dessus, tout en tirant légèrement l'ouvrage vers l'angle droit du pied.

Calcul des fronces: La densité du fronçage dépend en premier lieu de la longueur du point. Plus le point est long, plus les fronces sont profondes.

Pour avoir un fronçage plus marqué, on peut également retenir un peu le tissu de dessus.

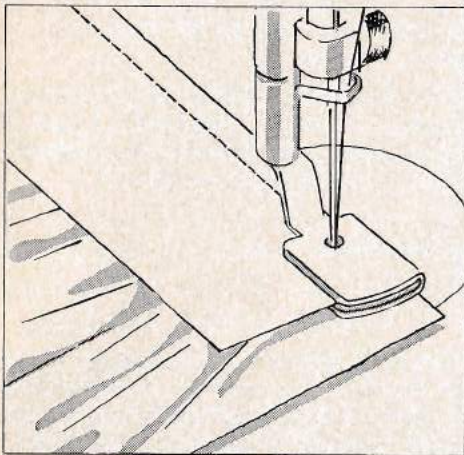

Le tissu à froncer se trouvera toujours sous le pied, la partie plate glissera entre les deux parties de la fente transversale.

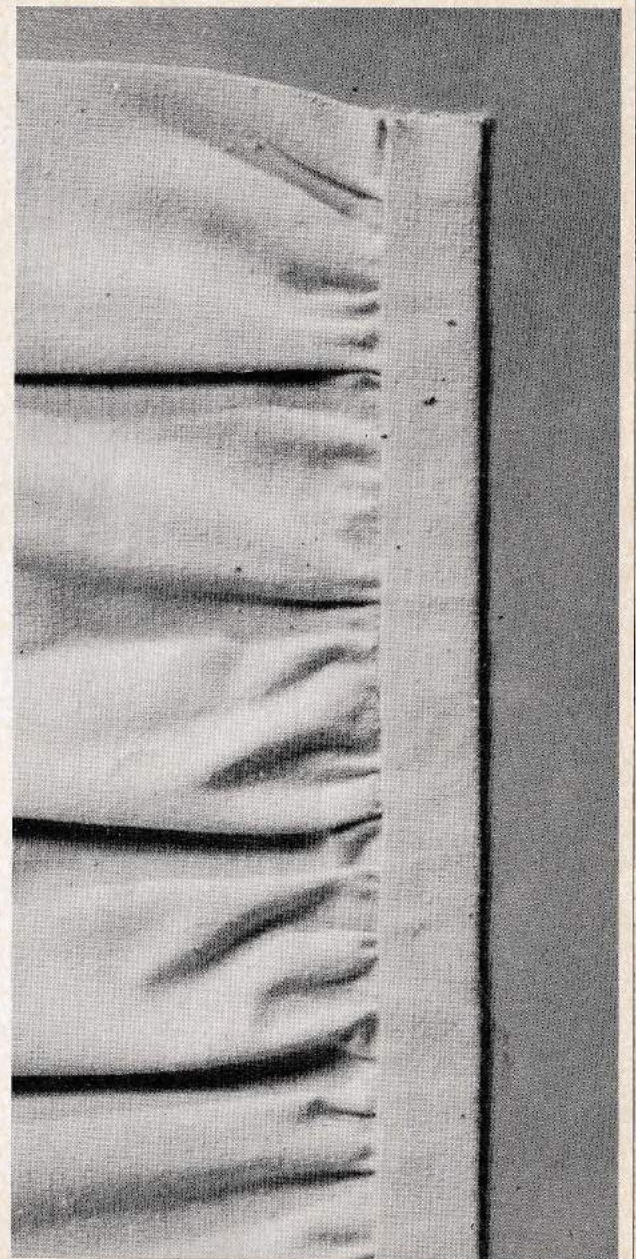

# Applications

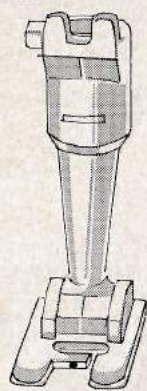

Pied à broder 030  
Aiguille: 80-70  
Fil: fil à broder  
no 50/100

Automatique: 0 WWW et MW  
Position de l'aiguille: milieu  
Griffe d'entraînement: sur couture

## Guidage du travail

On travaille avec ou sans tambour, mais le tambour facilite le guidage du tissu.

**Important:** Par l'entraînement de la machine l'ouvrage avance automatiquement, mais toujours en ligne droite. Dans les arrondis, le guidage doit se faire à la main, c'est-à-dire que le tambour (ou le tissu) doit être guidé librement, soit des deux mains pour le tissu, soit d'une seule main pour le tambour, mais toujours sans le presser sur la table de couture.

Il est rare que l'on puisse exécuter un motif d'un trait. Il faudra donc souvent reprendre l'ouvrage en main. Ces changements de position des mains ne devront toutefois **jamais** se faire au cours du travail, sinon la machine coudrait inévitablement au-delà du dessin.

**Guidage avec tambour:** Le tambour doit être tenu fermement de la main gauche, car c'est elle qui devra, le plus souvent, guider et tourner le tambour au cours du travail (la main droite reste souvent libre pour le volant).

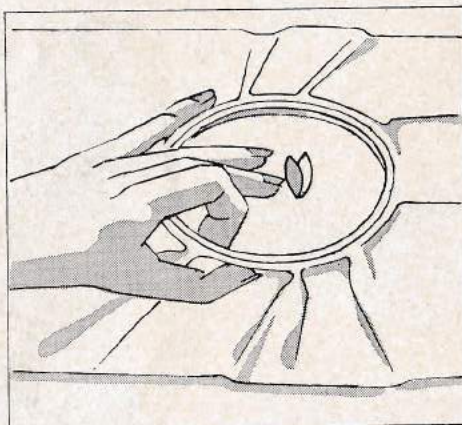

Placer la main comme pour le reprisage. Puis ramener l'index **tout droit** en arrière jusqu'au bord intérieur du tambour. Le majeur et l'annulaire sont tendus. Ainsi le tambour est bien tenu et la main dispose d'une entière liberté de mouvements.

**(Très important:** ne pas placer l'index en face du pouce, ce qui diminuerait la mobilité de la main.)

**Guidage sans tambour:** «On ne conduit bien que ce que l'on tient en main!» Il est également indispensable de tendre un peu le tissu, afin de pouvoir tourner l'ouvrage selon les exigences du dessin.

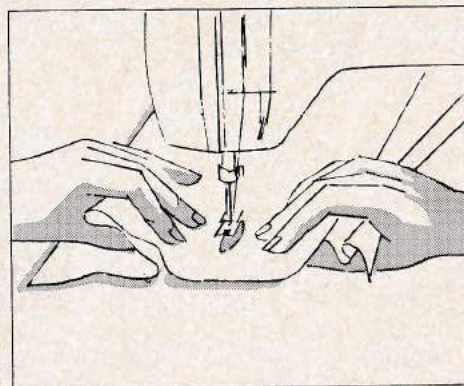

**Juste:** Les pouces sont placés **sous** le tissu. Si l'ouvrage est grand, on fera un pli (voir figure ci-dessus). Guider près du pied-de-biche!

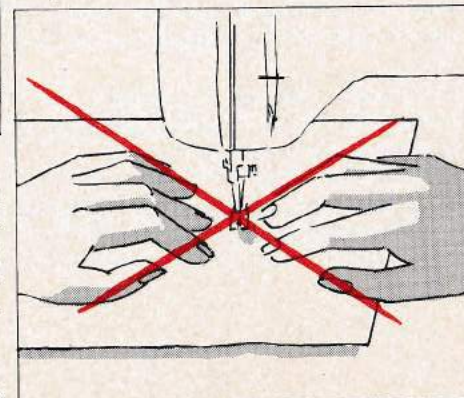

**Faux:** Cette manière de guider l'ouvrage est tout à fait mauvaise, car elle provoque inévitablement une pression sur le tissu.

## Marche à suivre

**Préparation:** Calquer le dessin sur l'envers du tissu au moyen de papier carbone pour tissu, en se rappelant que le motif doit être inversé.

On peut aussi calquer le dessin sur de la vilexite (Vliseline collante) et appliquer celle-ci au fer chaud sur l'envers du tissu. — Ce procédé est indiqué pour les tissus grossiers ou irréguliers sur lesquels il est difficile de dessiner. (Si l'on désire utiliser plusieurs fois le même dessin, on le reportera sur une fine vli-seline et, de là, sur le tissu.)

Renforcer le tissu à appliquer avec de la vilexite W (Vliseline collante) et le faufiler sur l'endroit.

## 1ère opération:

**Largeur du zigzag:** 1/2-1  
**Longueur du point:** 1/4

1. Piquer sur l'envers en suivant les lignes du dessin.
2. Couper proprement le surplus du tissu appliqué le long des lignes piquées, après avoir sorti l'ouvrage du tambour. Tenir les ciseaux correctement!

## 2e opération:

**Largeur du zigzag:** 1 1/2  
**Longueur du point:** presque 0

Bon côté: border l'application au point de bourdon. (Commencer toujours avec la partie inférieure.) Les coins et les petits arrondis se feront point par point, en tournant le volant à la main. Pour terminer calquer les lignes qui n'ont pas été travaillées (œil, griffes, rides etc.) et les broder du bon côté.

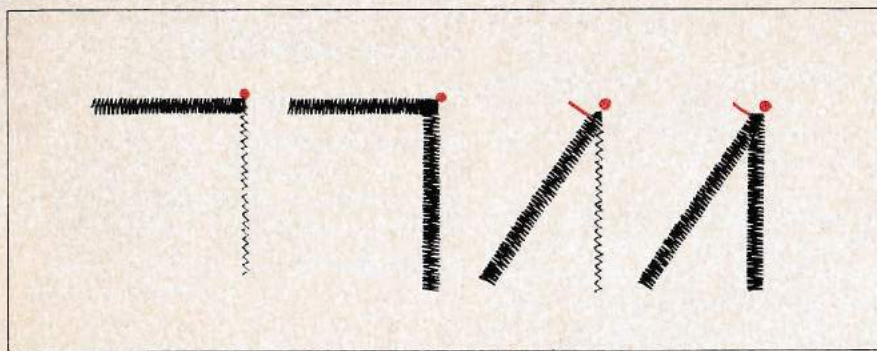

## Les angles

**1. Angle droit:** Piquer l'aiguille au bord extérieur, tourner l'ouvrage et continuer le travail. Ainsi le coin sera brodé deux fois.

**2. Angle aigu:** Coudre jusqu'à 1/2 cm avant le coin. Puis, **tout en cousant**, ramener le point zigzag sur 0. Remonter le pied-de-biche, tourner l'ouvrage. Ramener le zigzag sur 1 1/2 et continuer soigneusement le travail.

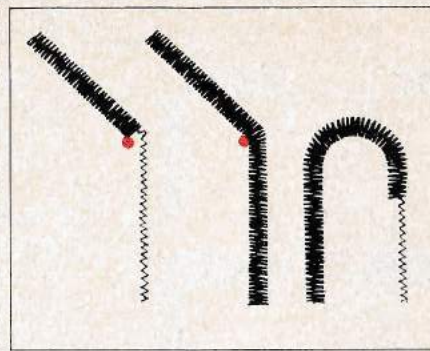

**3. Angle obtus:** Coudre jusqu'à ce que l'aiguille se trouve exactement au milieu de l'angle. Puis coudre le coin en éventail: repiquer l'aiguille au milieu de l'angle après chaque point, remonter le pied et tourner très légèrement l'ouvrage.

**Les arrondis:** également en éventail.

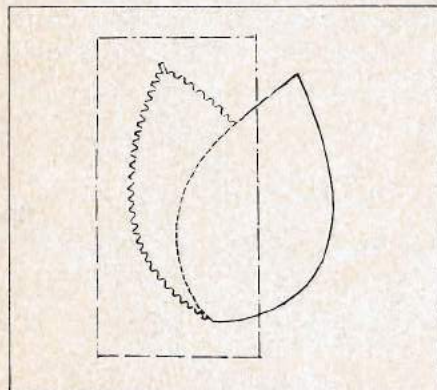

## Application à plusieurs couleurs

### Partie inférieure:

1. Faufiler seulement le tissu de cette partie. Piquer le premier tour: au point droit où les couleurs se croisent, ailleurs au point zigzag.

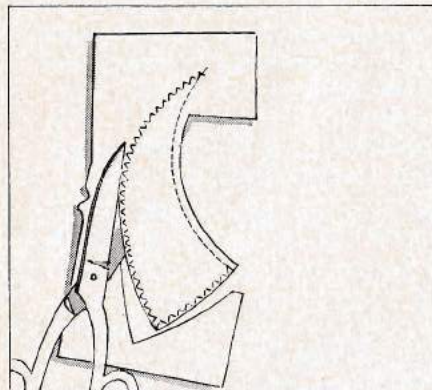

2. Couper le surplus du tissu appliqué. **Attention:** laisser 2 mm de tissu de long des points droits, mais couper le tissu au ras du zigzag.

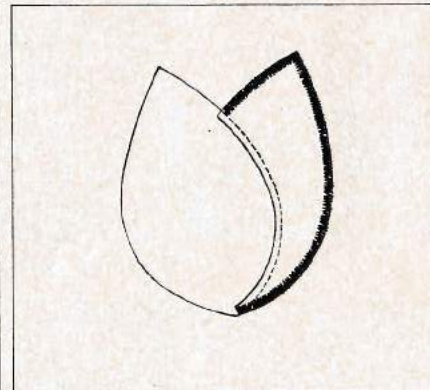

3. Broder les contours en laissant de côté les lignes de points droits qui seront recouvertes par la partie suivante.

**Partie supérieure:** se travaille comme une application ordinaire.

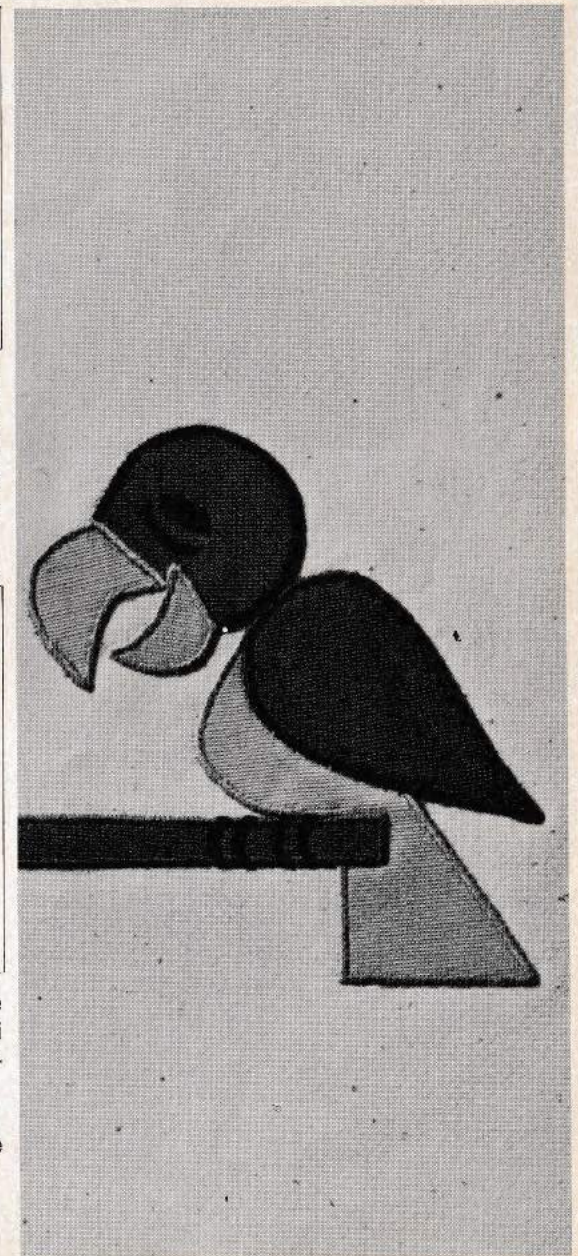

# Broderie automatique

Pied à broder 030

Aiguille: 80

Fil: fil à broder  
no 30/60

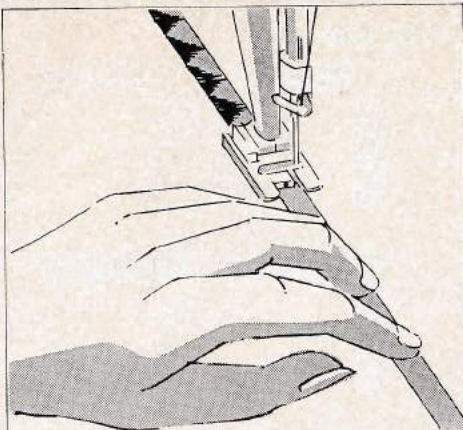
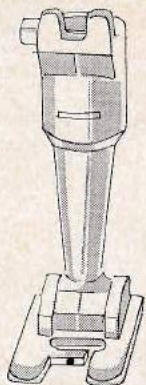

Lorsqu'on brode un motif à un côté, on surveille seulement le côté gauche du galon, car le motif doit recouvrir complètement le bord. (Poser le galon bien droit sur le tissu. Guider tout près du pied, tendre légèrement l'ouvrage.)

Pour les motifs symétriques, on surveillera alternativement le bord gauche et le bord droit du galon, afin que la broderie recouvre bien chacun des deux bords. (Observer l'avance du travail dans l'encoche du pied à broder.)

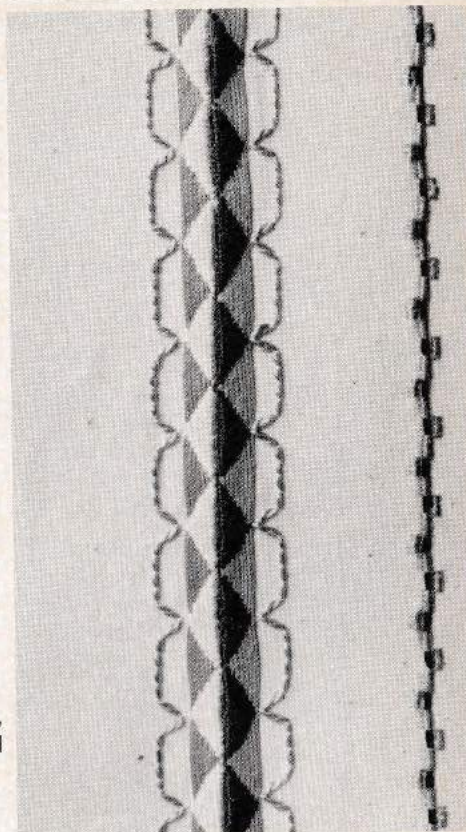

Tout comme la broderie à la main, la broderie à la machine exige quelques notions de base. Il vaut la peine de les acquérir par quelques exercices.

## Règles valables pour tous les travaux de broderie:

1. Fixer le pied à broder, mettre le papier en place.
2. Utiliser du fil à broder; fils supérieur et inférieur de même couleur.
3. Faire un essai sur un reste du tissu choisi (également avec papier dessous).
4. Observer le travail dans l'**encoche** du pied.
5. En général broder d'abord; assembler et coudre ensuite.

## Broderie sur galons

Largeur du zigzag: 4  
Longueur du point: presque 0  
Automatique: selon désir  
et 1-20  
Position de l'aiguille: milieu  
Griffe d'entraînement: sur couture

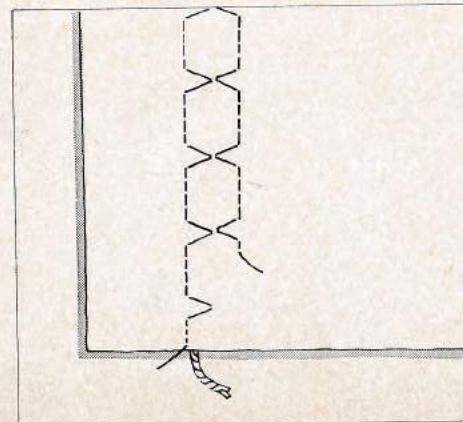
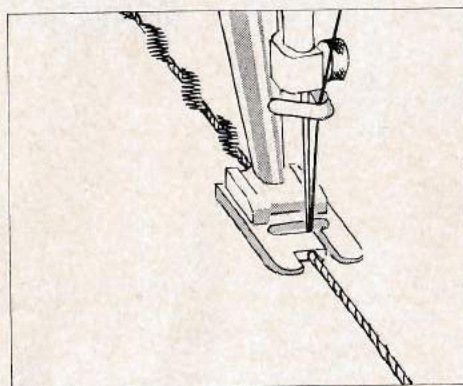



## Coton perlé rebrodé

Largeur du zigzag: 4-3  
Longueur du point: presque 0  
Automatique: selon désir  
et 1-20  
Position de l'aiguille: milieu  
Griffe d'entraînement: sur couture

Faire passer un cordonnet (fil métallique, laine, soie ou raphia) par le trou du pied à broder, et broder dessus.

## Coton perlé dans la navette

(ou coton mat, ou fil métallique)

Largeur du zigzag: 4  
Longueur du point: 2-3  
Automatique:  ou  et 1-20  
Position de l'aiguille: milieu  
Griffe d'entraînement: sur couture

Travailler côté envers. Reporter le dessin sur papier ou vilexit (Vliseline collante). Relâcher la tension inférieure (n'utiliser qu'une navette spéciale). Tension supérieure un peu plus forte.

# Broderie automatique

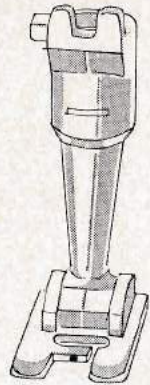

Pied à broder 030  
Aiguille: 80  
Fil: fil à broder  
no 30/60

Largeur du zigzag: 4-2  
Longueur du point: 1/4-1/2  
Automatique: selon désir  
et 1-20  
Position de l'aiguille: milieu  
Griffe d'entraînement: sur couture

## Allongement des motifs

Il est recommandé d'exercer quelque peu cette technique avant de broder des fleurs et des étoiles. (Surveiller l'avance du travail dans l'encoche du pied-de-biche.)

1. Garder la main droite sur le volant.
2. Après avoir brodé la moitié de **chaque** motif (une feuille = deux motifs), ralentir l'allure pour ne pas dépasser la fin du motif.
3. Le voyant de repérage indique la fin du motif.
4. Pour que les feuilles soient parallèles, le pied doit être orienté parallèlement à la ligne médiane de la feuille précédente.

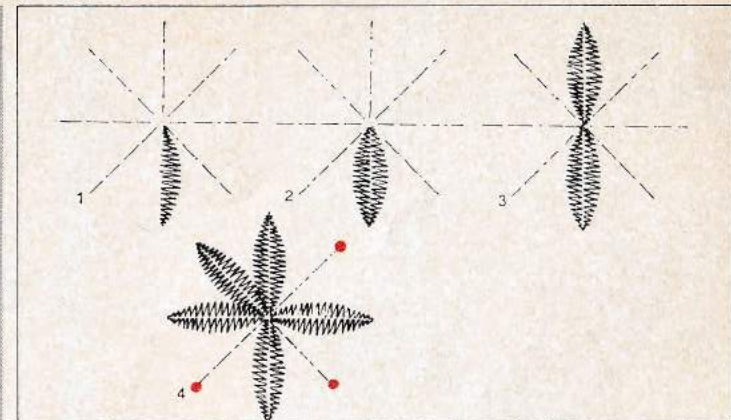
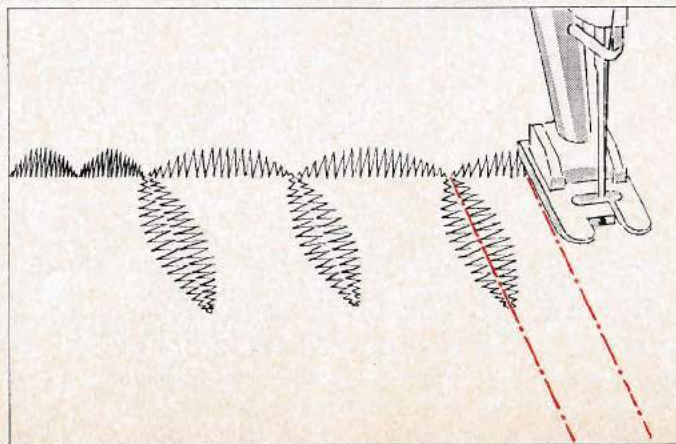
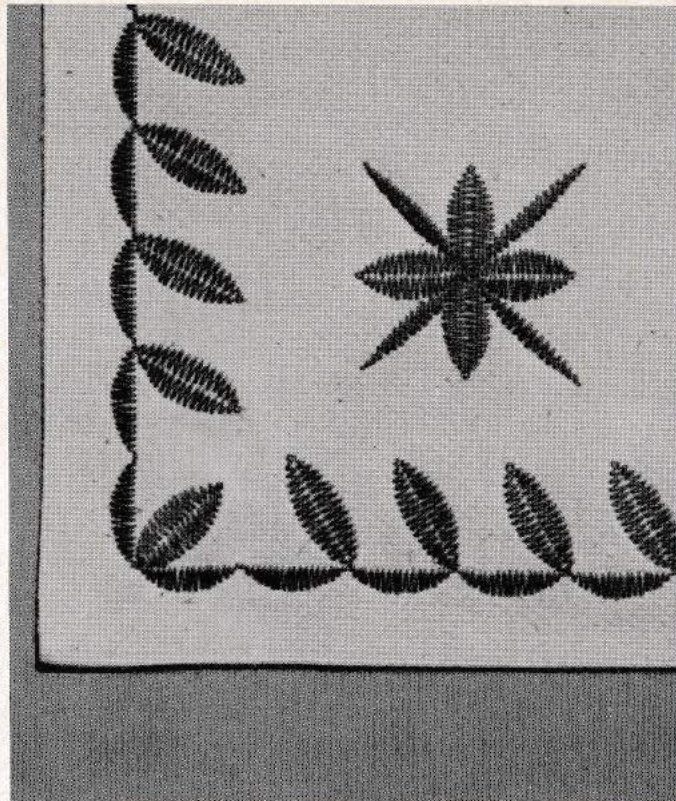

## Fleurs et étoiles

1. Commencer toujours au milieu.
2. Ne jamais dépasser la fin du motif au centre de l'étoile, afin de ne pas allonger, raccourcir ou déplacer la feuille suivante.
3. Arrivé au centre, contrôler **chaque fois** si l'aiguille est bien réellement au milieu de la fleur ou de l'étoile. Si non, repiquer l'aiguille au milieu.
4. Pour broder les feuilles intermédiaires, l'aiguille suivra la ligne médiane séparant les feuilles déjà brodées.

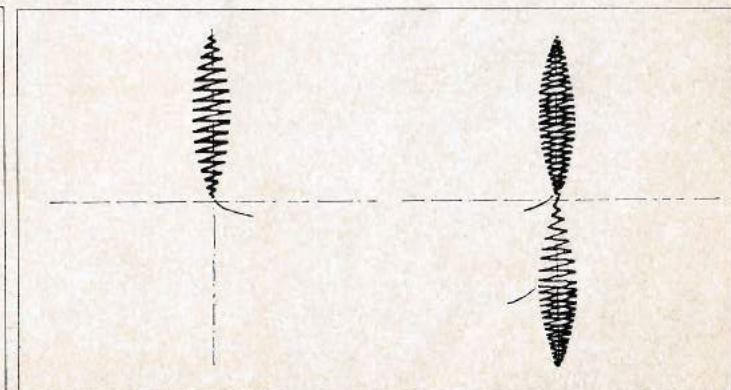

Repasser une seconde fois sur chacune des feuilles de ce motif.

# Broderie automatique

Pied à broder 030  
Aiguille: 80  
Fil: fil à broder  
no 30/60

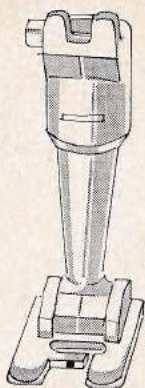

Largeur du zigzag: 4-2  
Longueur du point: presque 0  
Automatique: selon désir et  
1-20  
Position de l'aiguille: milieu  
Griffe d'entraînement: sur couture

## Dessins face-à-face

Pour ce travail, un côté du pied à broder repose toujours sur la couture déjà brodée, ce qui freine l'avance du travail et provoque un décalage des motifs. On compensera ce retard en aidant un peu l'avance du tissu. Il vaut la peine de bien exercer cette technique du guidage qui procure beaucoup de plaisir lorsqu'on la possède à fond.

**Voici la meilleure manière de s'exercer:** Utiliser une toile de coton lisse (de 20 x 20 cm env.) que l'on aura repassée et sous laquelle on aura glissé du papier. Longueur du point: à peine arrêté presque 0.

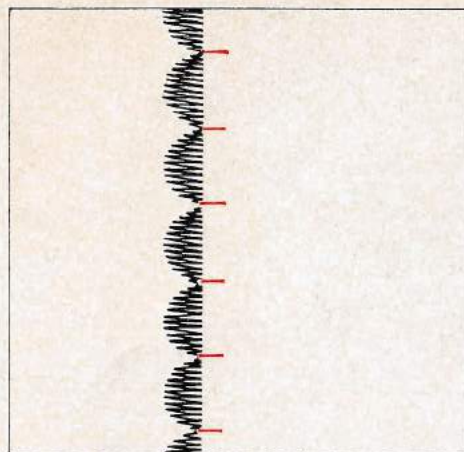

1. Broder le premier côté. Tourner le travail et marquer d'un trait la fin de chaque motif (uniquement pour s'exercer).

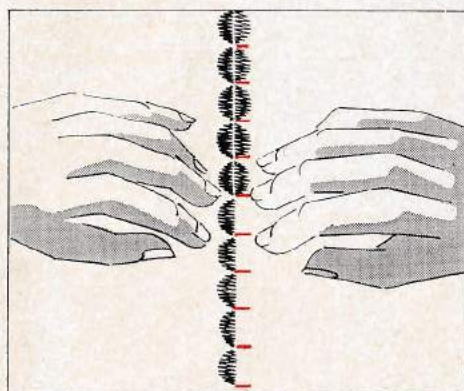

2. Broder le deuxième côté en guidant l'ouvrage tout près du pied et de telle manière que tous les doigts reposent sur le tissu; mais ce sont **surtout** les majeurs qui guident le tissu. Ces deux doigts devront toujours être placés **exactement sur le trait auxiliaire**. (Ils passent donc après chaque motif au trait plus bas.)

3. Il est rare que l'on réussisse dès le début à faire coïncider les motifs, car il faut acquérir une certaine «sensation» du guidage. Mais il ne faut **en aucun cas** remonter le pied-de-biche et piquer l'aiguille au début du motif suivant.

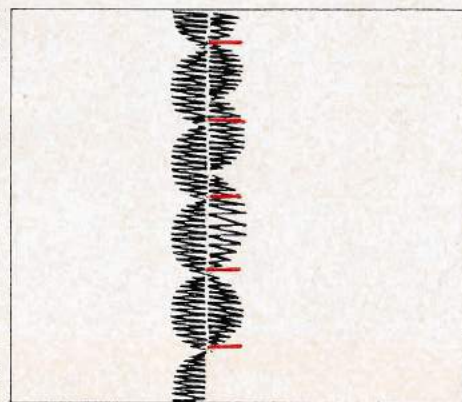

4. Si les motifs ne correspondent pas, on placera simplement les doigts en face du trait suivant et l'on **s'efforcera** de faire aboutir le nouveau motif à cet endroit. Cet effort l'allongera passablement, mais la fin du motif coïncidera de nouveau avec celle du motif opposé. On continue ainsi jusqu'à ce que — **tout en cousant** — les doigts glissent automatiquement d'un trait à l'autre pour surveiller et aider le moment où le dessin doit coïncider.

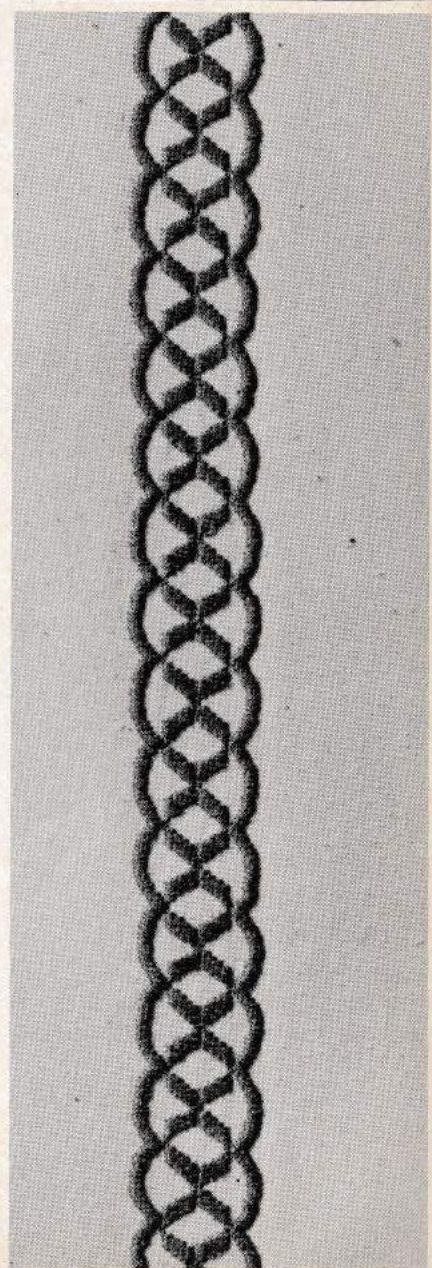

# Broderie automatique

**Pied à broder 030**  
**Aiguille: 80**  
**Fil: fil à broder**  
**no 30/60**

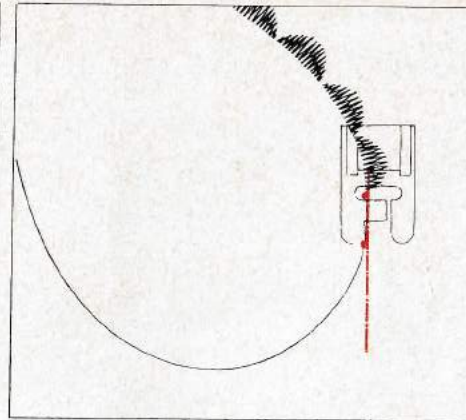
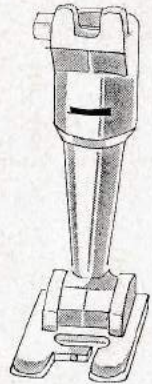

Nous procéderons donc ainsi: Dès qu'un motif est terminé, piquer l'aiguille, remonter le pied et tourner légèrement l'ouvrage. Point de repère: Le point • placé en avant du pied-de-biche devra se trouver exactement en face l'aiguille.

Pour les très petits arrondis, on pourra – tout en cousant – aider un petit peu à la progression du tissu (pouce sous le tissu, voir applications: Guidage sans tambour).

**Largeur du zigzag: 4-2**  
**Longueur du point: presque 0**  
**Automatique: selon désir et 1-20**  
**Position de l'aiguille: milieu**  
**Griffe d'entraînement: sur couture**

## Les petits arrondis

Si l'on se représente qu'une courbe se compose de petits tronçons droits, on comprend facilement que chacun des motifs qui forment un arrondi peut être brodé selon une ligne droite.

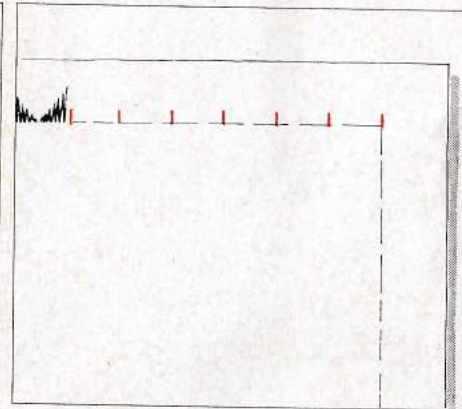
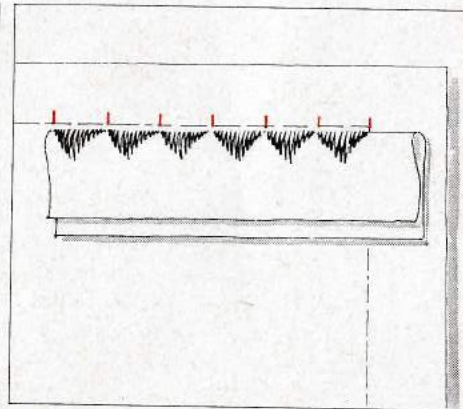
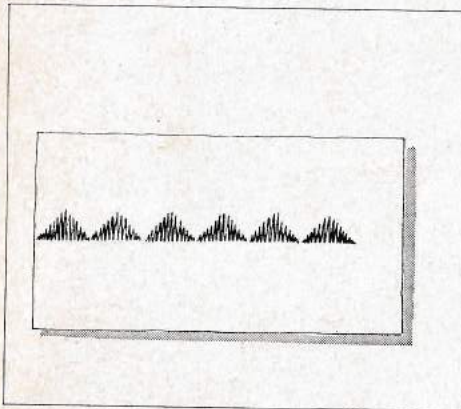

## Préparation d'un angle

Faire un essai sur un reste du tissu choisi (glisser du papier en dessous).

Poser cet échantillon sur le tracé de l'angle et le reporter sur le tissu (6 motifs au moins).

On verra alors s'il y a lieu de pousser ou de retenir un peu le tissu pour régulariser la marche du travail.

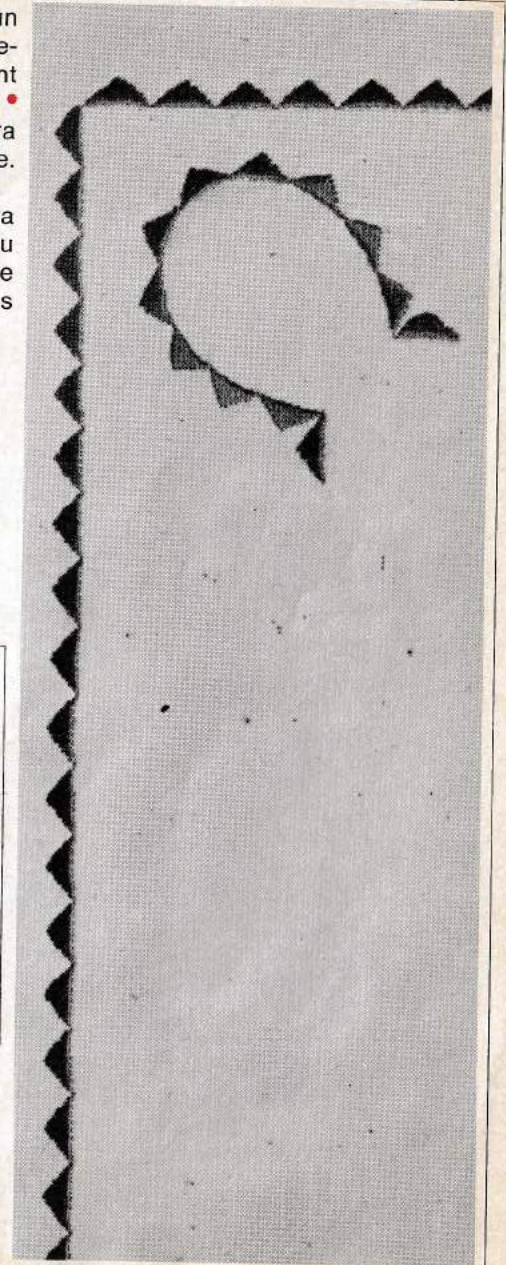

# Aiguille double

Pied à broder 030

Fil: fil à broder  
no 30 ou 50

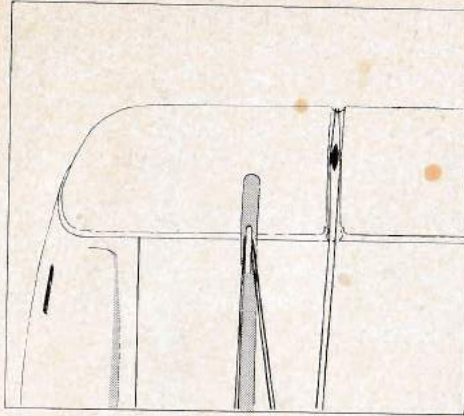
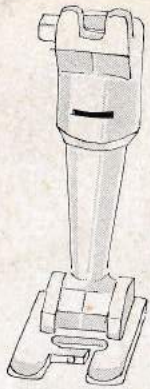

## Aiguille double – Aiguille triple

Utilisées pour les tissus fins, ces aiguilles spéciales permettent d'obtenir des effets ravissants ton sur ton ou de diverses couleurs.

En enfilant par la tension de fil, faire de sorte qu'un des fils passe à gauche et l'autre à droite du disque intermédiaire.

## Réglage

Automatique: selon désir et  
1-20  
Position de l'aiguille: milieu  
Griffe d'entraînement: sur couture

## Aiguille double

Largeur du zigzag:  $2\frac{1}{2}$   
Longueur du point:  $\frac{1}{4}$ -1 (selon motif)

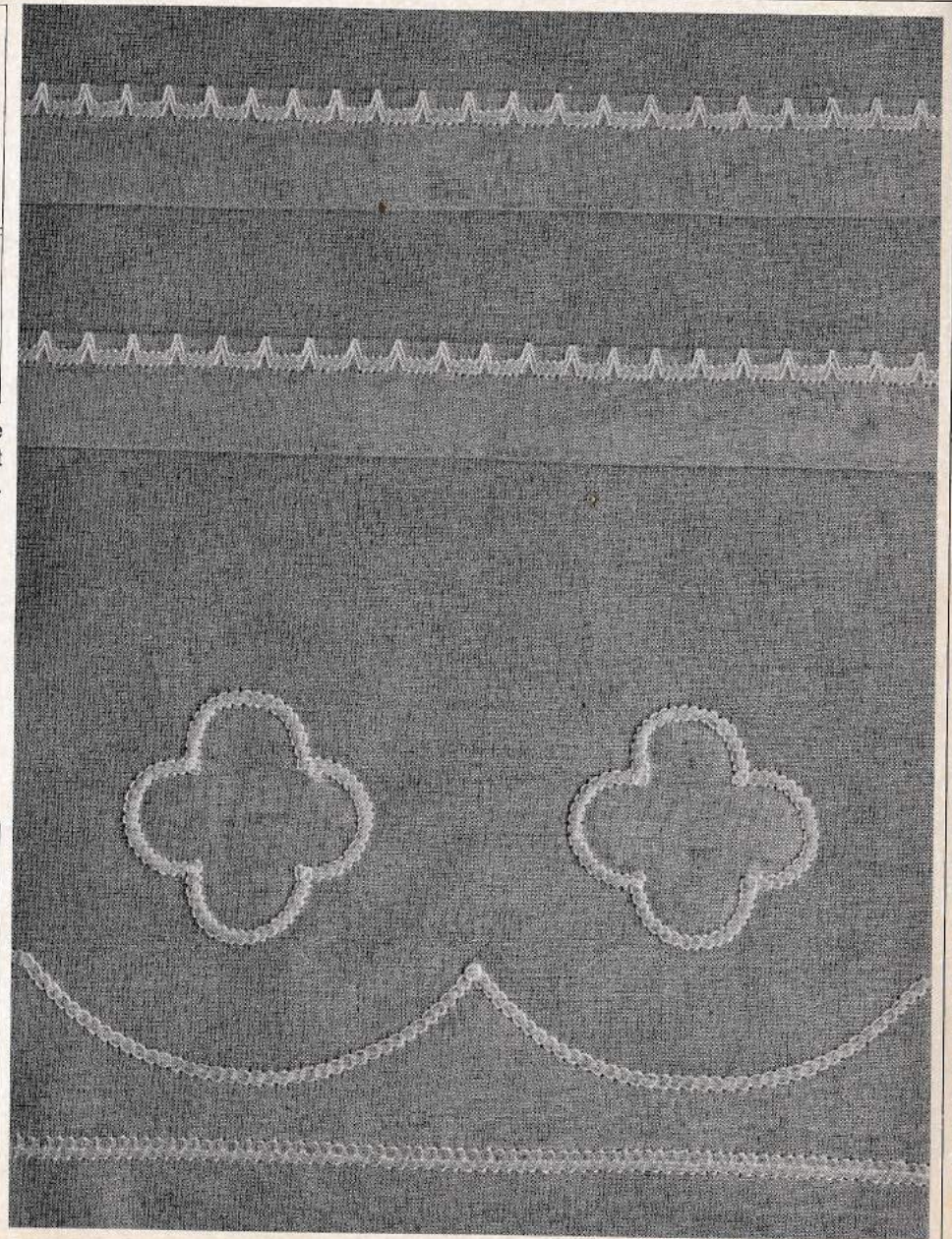
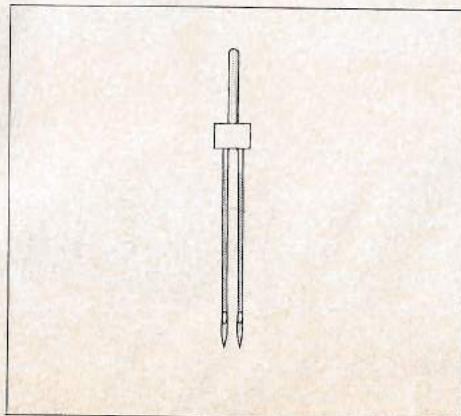



# Nervures

Pied à nervures  
028

Aiguille double

Fil mercerisé  
60/3-70/3 ou

Fil à repriser  
suisse 100  
étranger 50

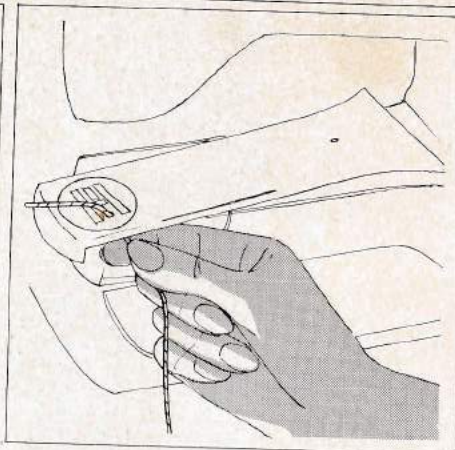
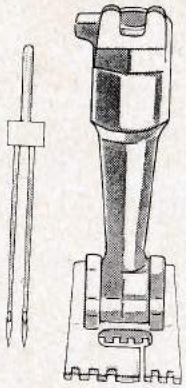

Le coton de bourrage se glisse ainsi

## Exécution des nervures

Largeur du zigzag: 0  
Longueur du point: env. 1 1/2  
Automatique: 0 WWWW et MW  
Position de l'aiguille: milieu  
Griffe d'entraînement: sur couture

Les nervures se font avec deux fils de dessus (pour aiguille double). Veiller à ne pas tordre les fils en les enfilant, mais à les amener correctement du tendeur de fil à l'aiguille.

## Préparation rapide de la machine:

Mettre la navette en place (ne pas encore remonter le fil de dessous), fixer l'aiguille double et enfiler, fixer le pied à nervures.

Placer le coton de bourrage dans le trou rond de la plaque à aiguille, ensuite seulement remonter le fil de dessous.

La distance régulière entre les nervures est donnée automatiquement par les rainures du pied. (Si l'on prévoit des motifs d'ornement entre les nervures, on réservera à cet effet un espace exactement égal à la largeur du pied.)

## Angles de nervures

L'aiguille double ne permet pas de tourner l'ouvrage comme d'habitude pour faire les angles. On procédera donc ainsi: Piquer l'aiguille double dans le tissu, tourner le tissu à moitié (demi-angle), tourner le volant à la main pour faire un point et laisser l'aiguille dans le tissu. Tourner le tissu à angle droit et continuer la couture.

Points d'ornement avec aiguille double  
(Enlever le coton de bourrage utilisé pour les nervures)

Largeur du zigzag: 2 1/2  
Longueur du point: env. 1/4  
Position de l'aiguille: milieu  
Automatique: à volonté  
Griffe d'entraînement: sur couture  
Fil à broder: 30 ou 50

Pour broder des motifs entre les nervures ou juste à côté, on utilisera le pied à nervures qui assure le guidage. Mais habituellement les points d'ornement se font en principe au moyen du plied à broder.

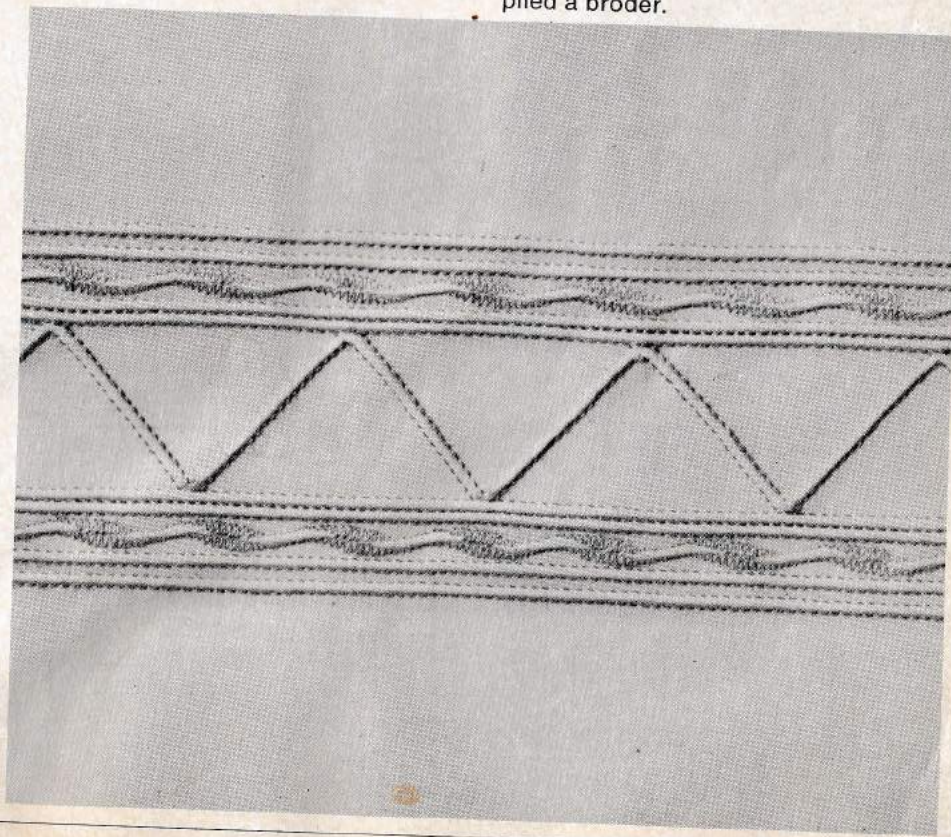

Pied à broder 030

Aiguille:  
aiguille à jours  
simple (à ailettes)

Fil: fil à broder  
no 50/100

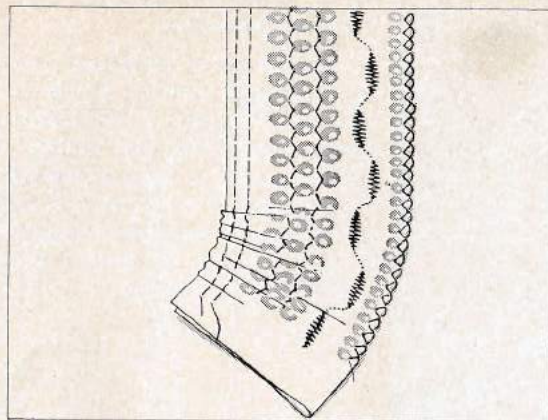
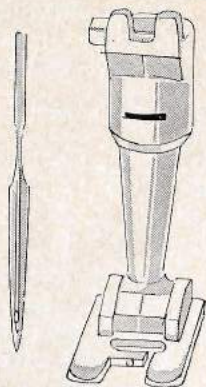

## Aiguille à jours simple

### Réglage

Largeur du zigzag: 2  
Longueur du point: 1  
Position de l'aiguille: milieu  
Automatique: 0 WWWW et MW  
Griffe d'entraînement: sur couture

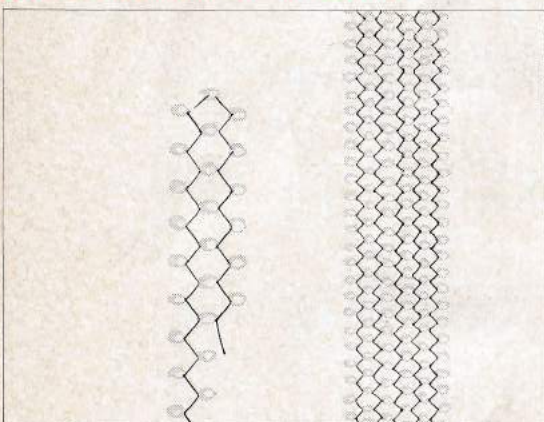

### Marche à suivre

Faire la première couture, piquer l'aiguille, tourner l'ouvrage et faire un deuxième rang de jours (l'aiguille pique d'un côté dans les trous de la première couture). Ne pas retenir l'ouvrage!

## Volants

Plier en deux une bande d'organdi coupée dans le biais et la repasser. Broder des jours sur la brisure du pli et à distance voulue de celle-ci. Le point d'ornement prévu dans l'intervalle se fera avec l'aiguille ordinaire. Puis on froncera le volant. Les entre-deux se font de la même manière.

### Application ajourée

(sur organdi double coupé dans le biais).

Faire les jours comme indiqué plus haut, de manière à former une grille que l'on pourra travailler comme une application ordinaire. Puis découper le tissu qui se trouve sous la grille.

### Grille rebrodée de fil métallique

Peut être travaillée en bordure (par exemple pour une étoile): On obtient un très joli effet en guidant un double fil métallique par le trou du pied à broder.

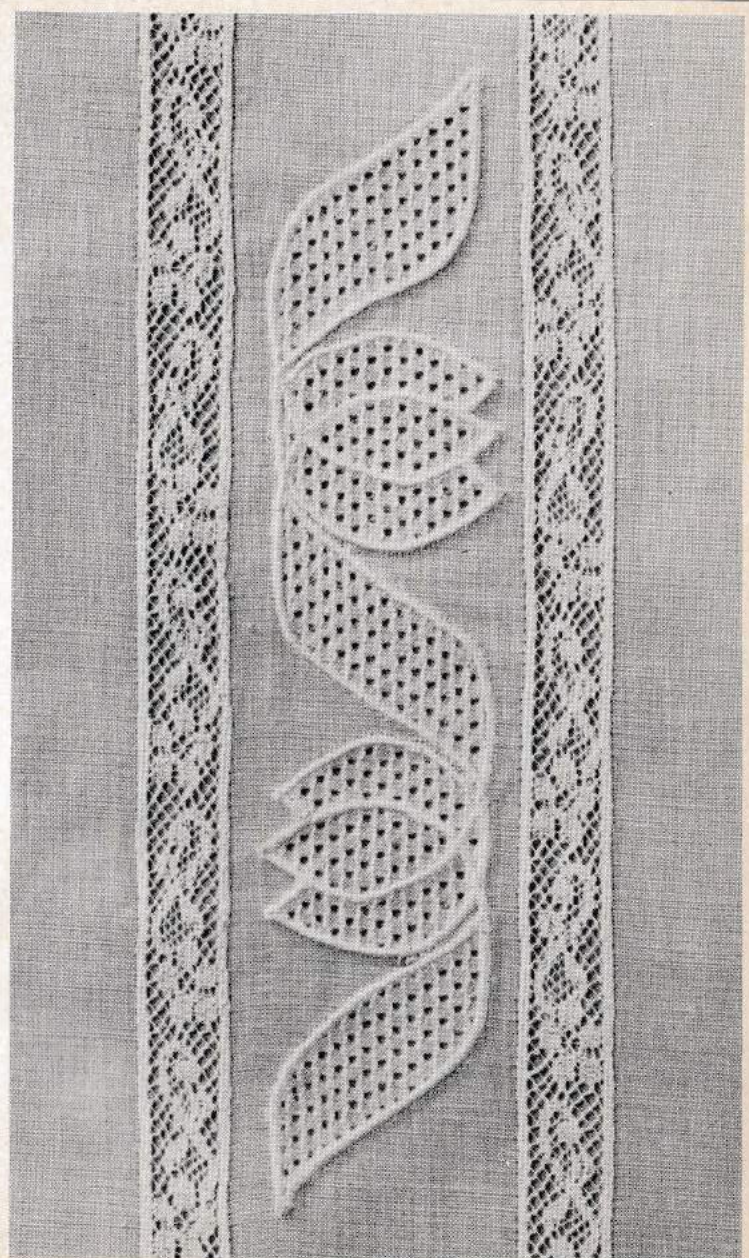

Pied-de-biche  
000

Aiguille:  
aiguille à jours  
double (duo)

Fil: fil à broder  
no 50/100

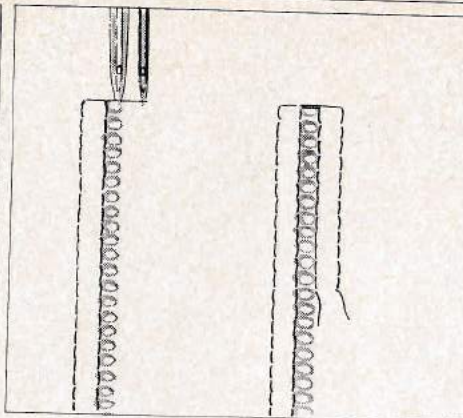
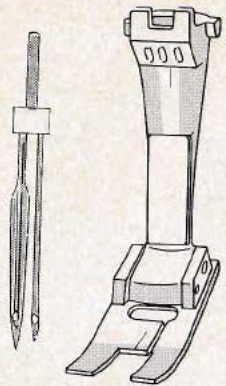

## Jour ordinaire

Largeur du zigzag: 0  
Longueur du point:  $1\frac{3}{4}$

Faire un premier rang de jours, remonter l'aiguille et le pied, tourner l'ouvrage. Piquer l'aiguille à jour double dans le premier trou de la couture déjà faite et poursuivre le travail. Ne pas retenir le tissu, afin que l'aiguille à jour pique exactement dans les trous de la première couture.

## Aiguille à jours double (duo)

Automatique: 0 WWWW et MW  
Position de l'aiguille: milieu  
Griffe d'entraînement: sur couture

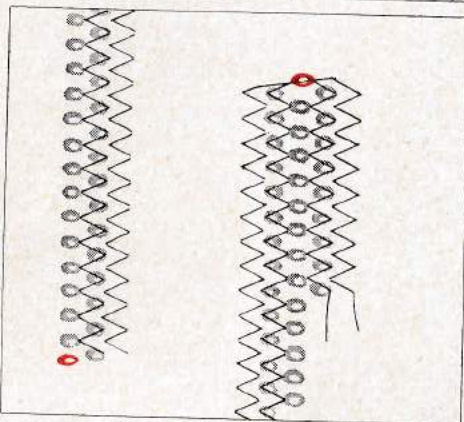

## Jour zigzag

Largeur du zigzag:  $1\frac{3}{4}$   
Longueur du point:  $1\frac{1}{2}$

Coudre un premier rang de jours. Marquer le dernier **point à gauche** en piquant l'aiguille dans le tissu, puis ramener le volant en arrière, remonter le pied et tourner l'ouvrage. Repiquer l'aiguille à jours dans le trou de repérage et poursuivre le travail. Ne pas retenir le tissu.

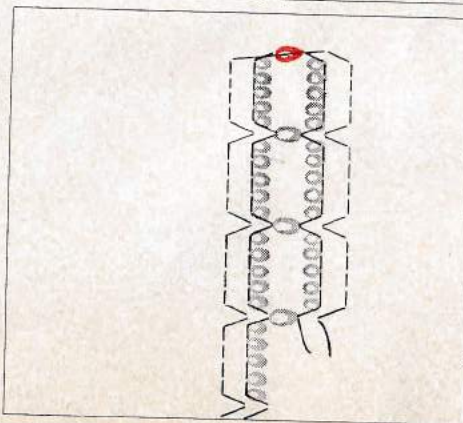

## Jour fantaisie

Largeur du zigzag:  $1\frac{3}{4}$   
Longueur du point:  $1\frac{1}{2}$   
Automatique:  et 1-20

Se travaille comme le jour zigzag.

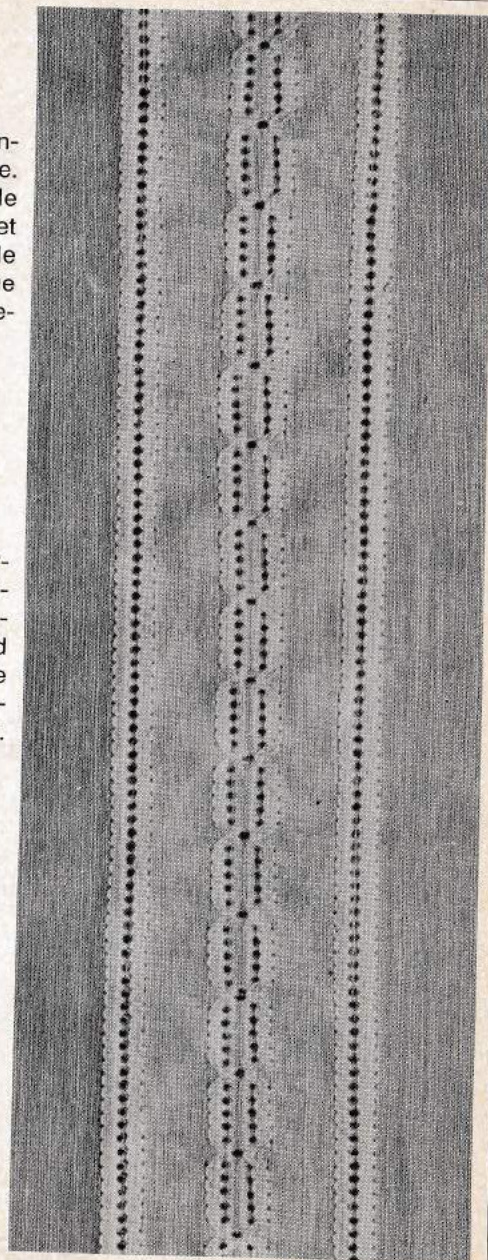

# Broderie circulaire

**Pied à broder 030**  
**Aiguille: 80**  
**Fil: fil à broder**  
**no 30/60**

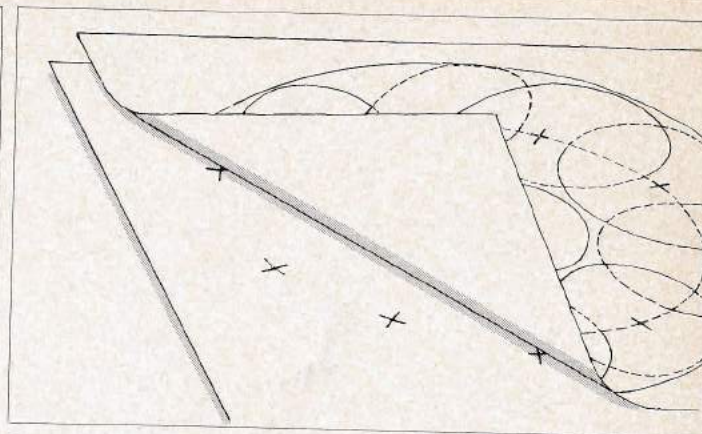
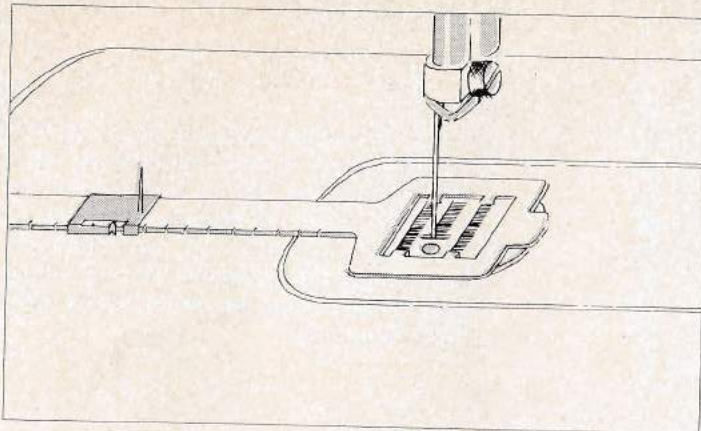
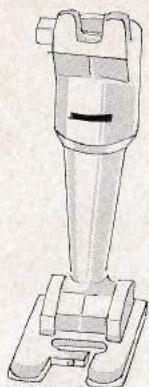

**Largeur du zigzag:** 4-2  
**Longueur du point:** presque 0  
**Automatique:** selon désir et 1-20  
**Position de l'aiguille:** milieu  
**Griffe d'entraînement:** sur couture

Mise en place de l'appareil à broderie circulaire.

Reporter les centres de tous les cercles sur le tissu à l'aide de papier carbone.

Pour la broderie circulaire, il est indispensable de tendre le tissu ou de le renforcer avec de la vilexit (Vliseline collante). Si la pièce à broder est très grande, il faut en rabattre les coins et les fixer avec des épingles de sûreté pour qu'ils ne gênent pas le travail.

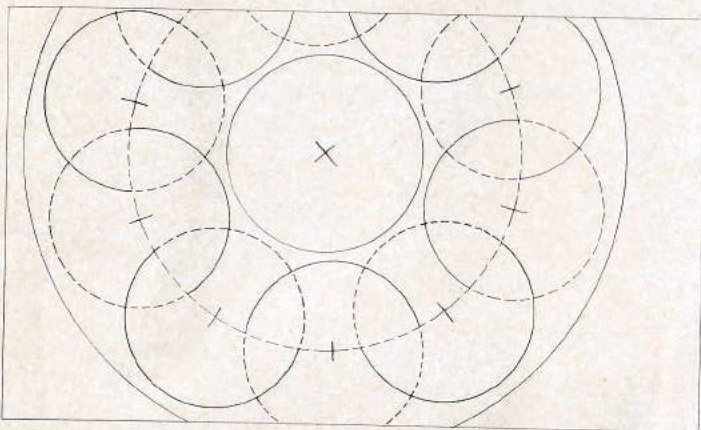

## Broderie circulaire simple (cercles concentriques)

Piquer le tissu à broder sur la pointe de centrage, à la distance voulue de l'aiguille et exécuter la broderie. Pour broder d'autres cercles, on déplacera la pointe de centrage.

## Cercles combinés

Faire d'abord un croquis au compas sur du papier et marquer visiblement le centre de chaque cercle.

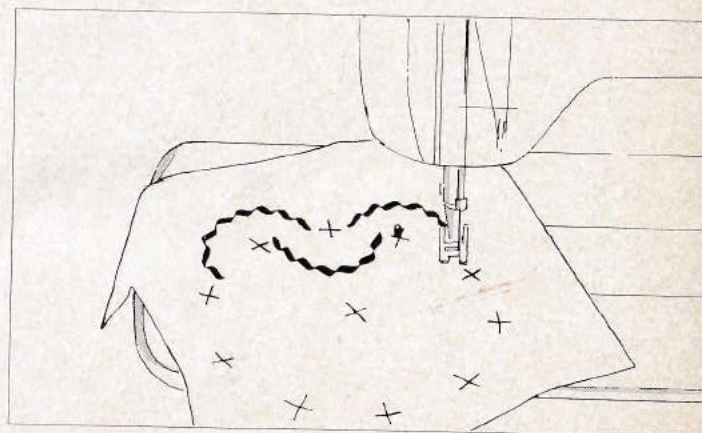

Piquer tour à tour le centre de chaque cercle sur la pointe de centrage et broder à volonté des fragments de ces cercles.

Broderie circulaire

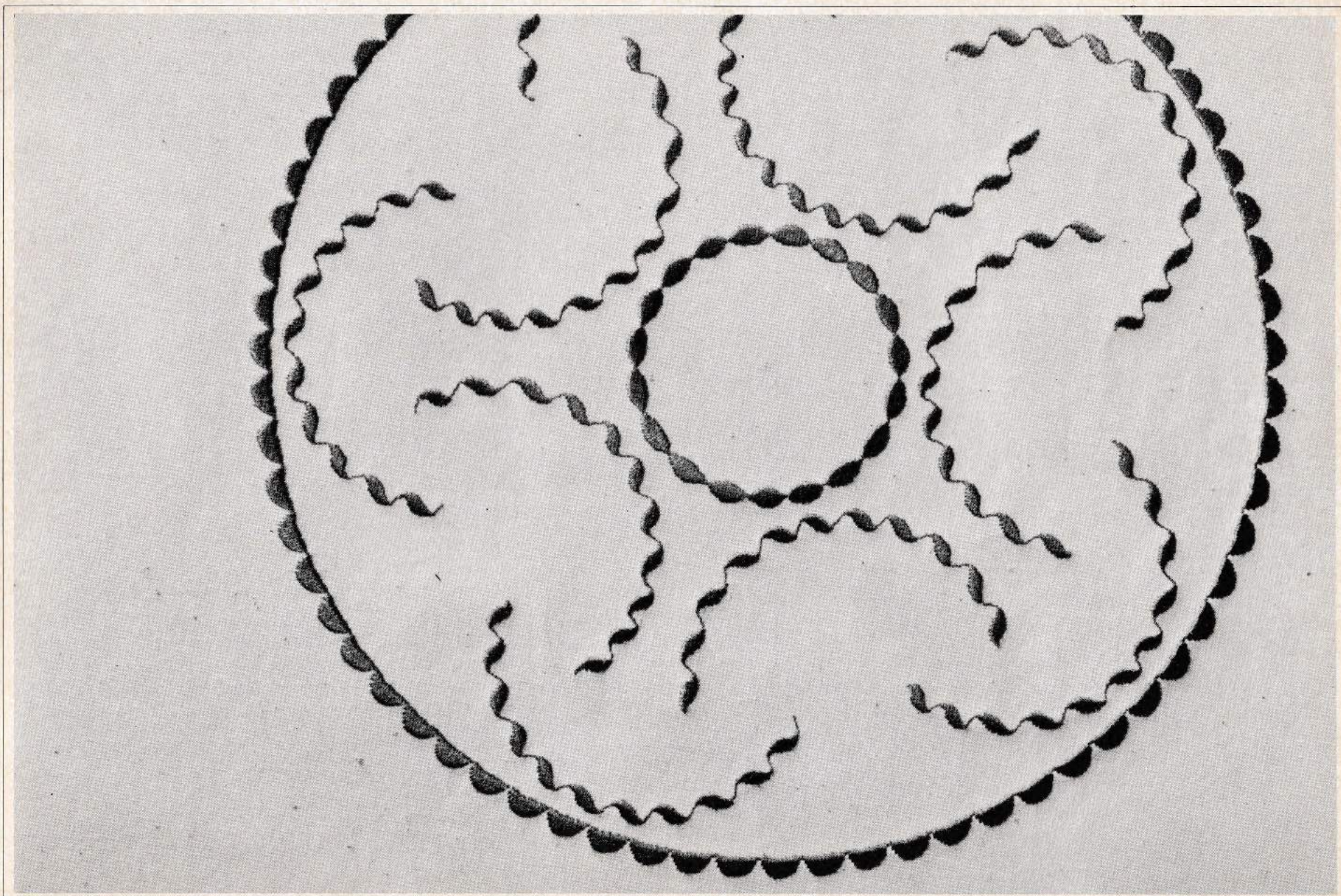

# Broderie anglaise

Pied spécial pour broderie anglaise 194

Aiguille: 80-70

Fil: fil à repriser  
Suisse 100  
Etranger 50

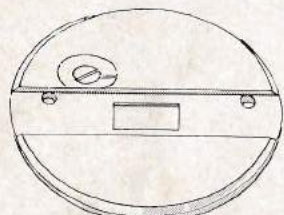
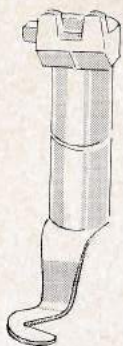

Plaque à aiguille spéciale



Glissière  $\phi$  2 mm



Glissière  $\phi$  3 mm

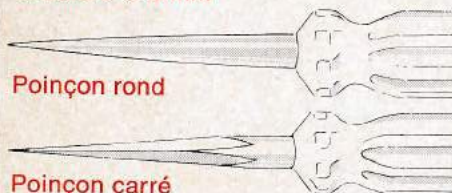

Poinçon rond

Poinçon carré

Largeur du zigzag:  $2\frac{1}{2}$   
Longueur du point: 0  
Automatique: 0 WWWW et MW  
Position de l'aiguille: à gauche  
Griffe d'entraînement: escamotée

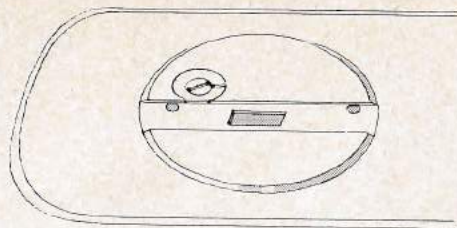

## Préparation

1. Préparer la machine, changer la plaque à aiguille (vis de fixation à gauche).

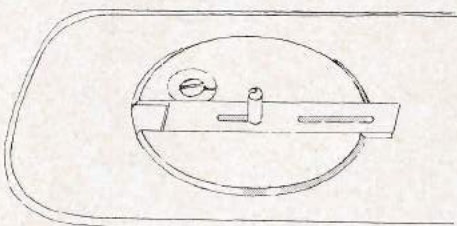

2. Desserrer la vis de fixation. Placer la glissière (côté ouvert du tourillon à gauche), mais sans visser.

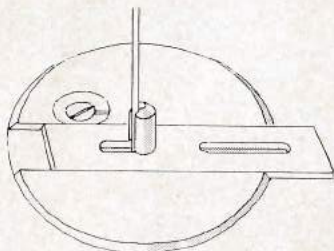

3. Zigzag: position de l'aiguille à droite. Piquer à droite dans le tourillon. Déplacer la glissière jusqu'à ce que l'aiguille se trouve non au milieu du tourillon, mais légèrement du côté de l'ouverture. Fixer soigneusement la glissière.

## Marche à suivre

1. Travailler toujours au tambour. Bien tendre le tissu.

2. Faire les trous à l'endroit prévu au moyen du poinçon rond. Mais attention: ils ne doivent pas être trop grands! Retendre le tissu. (N'utiliser le poinçon carré que pour le feutre et le cuir.)

3. Placer l'ouvrage sur le tourillon et exécuter la broderie anglaise. Border deux fois les petits trous, trois fois les grands.

**Important:** Tourner le tambour plus rapidement pour le premier tour (a), plus lentement pour le second (b), mais sans modifier l'allure de la machine.

4. Pour terminer, régler le zigzag sur 0. Tourner à nouveau le travail et faire quelques points d'arrêt.

## Guidage du travail

(Si l'ouvrage est de grandes dimensions, rabattre les coins du tissu en les fixant avec des épingles de sûreté afin qu'ils ne freinent pas le travail.)

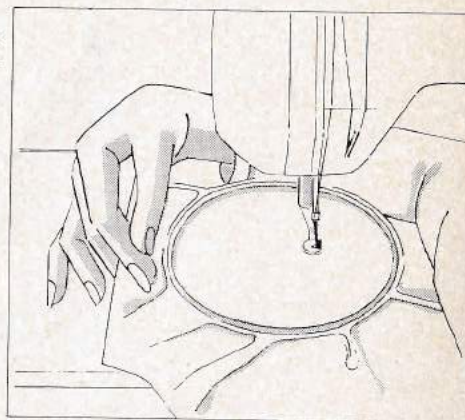

Tenir l'ouvrage de manière à pouvoir broder un tour complet sans devoir arrêter la machine ou reprendre l'ouvrage en mains. **Tourner régulièrement.**

Actionner la machine à vitesse moyenne et **très régulièrement.**

**Important:** Commencer à tourner le tambour dès que la machine se met en marche. De même, arrêter la machine dès que l'on cesse de tourner le tambour, afin d'éviter toute épaisseur disgracieuse.



a



b

## Broderie anglaise entourée de points d'ornement

(se fait également au tambour)

Largeur du zigzag: 4  
Longueur du point: 0  
Automatique: selon désire et  
1-20  
Position de l'aiguille: milieu  
Griffe d'entraînement: escamotée

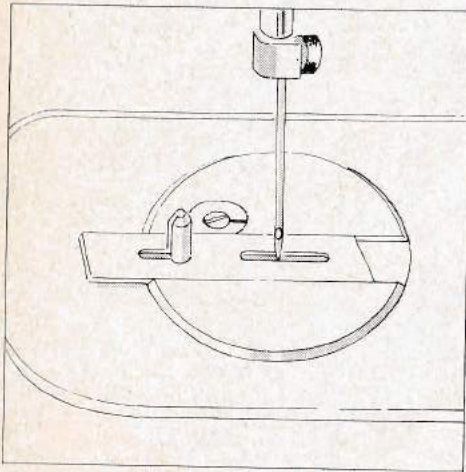
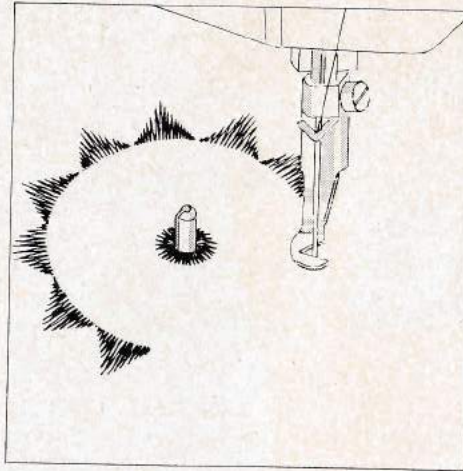

Placer le trou brodé sur le tourillon. Enclencher le motif automatique et exécuter la broderie circulaire. Comme la griffe d'entraînement est escamotée, il faudra également tourner le tambour à la main. Il est bien entendu que le cercle ne pourra être brodé d'un trait comme la broderie anglaise.

Remonter l'aiguille. Desserrer la vis de fixation et déplacer la glissière à gauche, selon la grandeur de cercle désirée. Resserrer la vis de fixation.

La meilleure manière de faire consiste à interrompre le travail après avoir brodé quelques motifs et de reprendre le tambour en main. Pour obtenir un travail régulier et soigné, il est indispensable de travailler lentement et avec une **régularité absolue**. Il est recommandé d'enclencher pour cela la vitesse réduite.

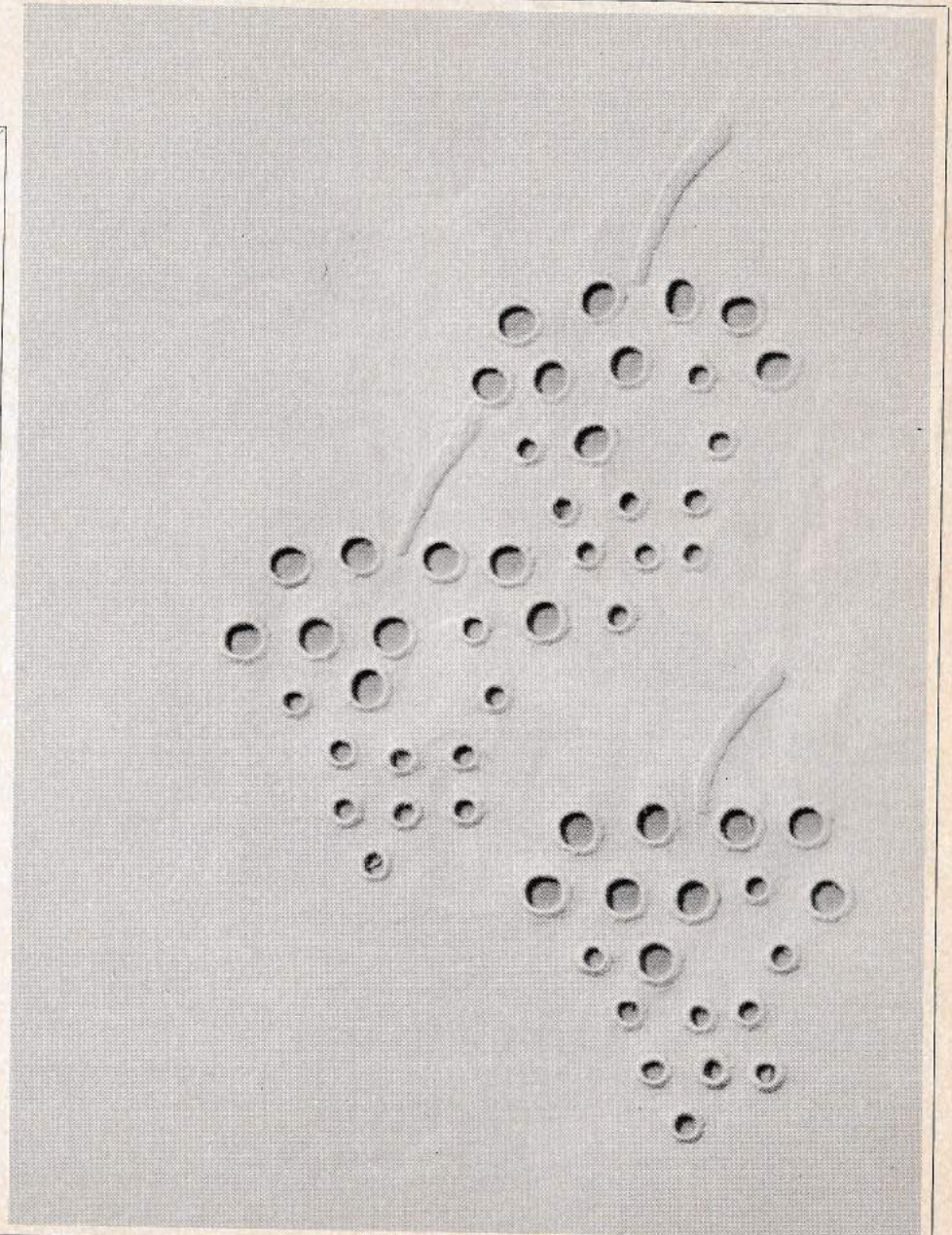

# Monogrammes

Sans pied-de-biche

Aiguille: 80-70

Fil: fil à repriser

Suisse 100

Etranger 50

Largeur du zigzag: 4-2

Longueur du point: 0

Automatique: 0 WWWW et MW

Position de l'aiguille: milieu

Griffe d'entraînement: escamotée

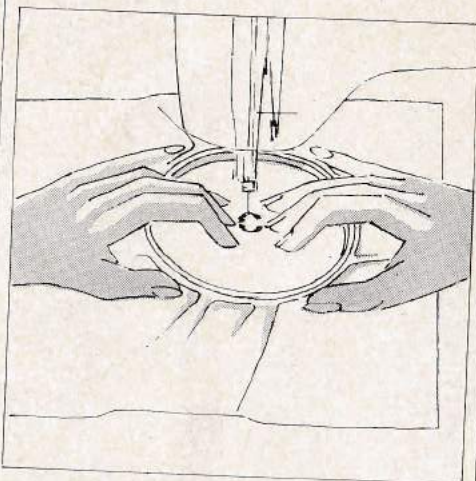

## Guidage du travail

Tenir le tambour comme pour repriser. Veiller à ce que le tambour seul soit guidé. Toute pression des doigts sur le tissu imprime inévitablement au tambour un mouvement irrégulier et saccadé qui nuit à la régularité du monogramme.

Pour obtenir un monogramme sans aucune irrégularité, il importe avant tout de tenir fermement le tambour. Plus vous vous appliquerez à le tendre et à le tenir correctement, mieux vos monogrammes seront réussis.

**Important:** Faire marcher la machine assez rapidement, mais guider le tambour lentement et tranquillement.



## Marche du travail

Faire remonter le fil de dessous à travers le tissu; faire quelques points droit, puis couper les deux bouts de fil. Enclencher le zigzag, piquer l'aiguille à l'endroit où doit commencer le travail et faire un point d'essai. La ligne dessinée doit se trouver au milieu du zigzag. Mouvoir le tambour comme pour écrire, mais **ne jamais le faire tourner sur lui-même.**





# Piqûres ornementales avec cordonnet (cordonnet de soie, de coton ou synthétique)



Pied de biche 000  
Pied pour  
cordonnet 499  
(surtout pur  
tissus durs)

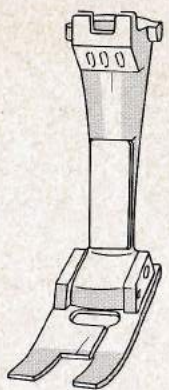

## A. cordonnet comme fil supérieur

Aiguille no 110 à 100  
Pied-de-biche 000 – si nécessaire pied à cordonnet 499  
Fil inférieur: fil à coudre normal, respectivement fil synthétique

Largeur de point: 0  
Longueur de point: 4  
Position aiguille: milieu  
Automatique: 0 WWWW et MW  
Griffe d'entraînement: sur couture

### Faire un essai.

Si nécessaire adaptez la tension de fil supérieur.

## B. cordonnet dans la boîte à canette

Si le tissu ne supporte pas la grosse aiguille, le cordonnet doit être placé dans la boîte à canette. Dans ce cas, on travaille sur le côté envers du tissu. Si la ligne de couture n'est pas visible, par exemple lors de la pose de poches, celles-ci sont d'abord posées avec du fauil (couleur contrastée) sur le côté endroit, longueur de point 4. Ce fauilage marque la ligne de couture sur l'envers et s'enlève facilement une fois le travail terminé.

Il existe deux possibilités de travailler avec le cordonnet dans la boîte à canette.

### 1. Point de piqûre normal

Aiguille no 80  
pied-de-biche 000  
fil supérieur: fil à coudre normal, respectivement fil synthétique, de couleur identique au cordonnet.

Largeur de point: 0  
Longueur de point: 4  
Position de l'aiguille: milieu  
Automatique: 0 WWWW et MW  
Griffe d'entraînement: sur couture

Point droit normal, longueur de point 4

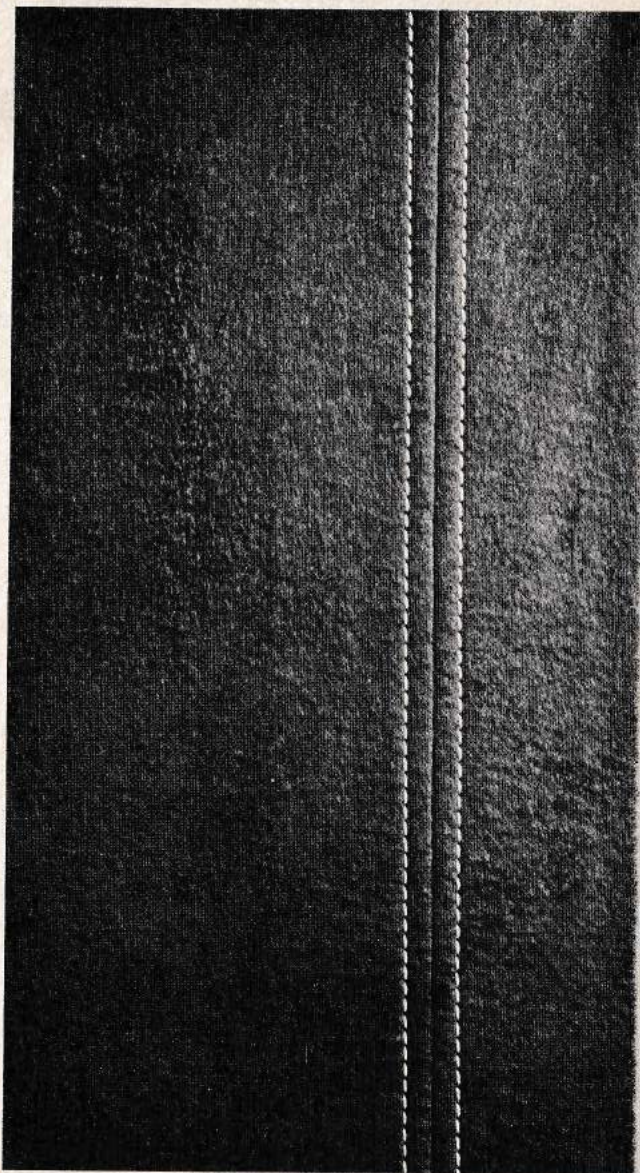

Le cordonnet peut être travaillé de deux manières:

- A – comme fil supérieur
- B – comme fil inférieur

### Important:

L'aiguille de la machine à coudre possède à l'avant une longue rainure. Pour le processus de couture, le fil doit se placer entièrement dans cette rainure, sinon il résulte un manque de points, la rupture du fil, une irrégularité de la couture. La grosseur de l'aiguille doit donc correspondre, comme d'habitude, à la grosseur du fil. En outre, l'emploi du cordonnet synthétique est de plus en plus courant. Il y a donc une

**règle de base:**  
cordonnet comme fil supérieur:  
aiguille no 110

Il est naturellement possible d'obtenir déjà avec l'aiguille no 100 (év. 90) un résultat impeccable – ceci pour certains genres de tissu. **Faire un essai.**

Introduire la canette avec le cordonnet dans la boîte à canette (utiliser la boîte à canette pour cordonnet reconnaissable à son clapet noir). **Faire un essai.**

## 2. Point sellier

(uniquement pour machines Bernina avec crochet CB)

Si vous désirez un point particulièrement long (plus de 4 mm), vous devez utiliser l'aiguille «Magic» et le point zigzag (pas le point invisible).

Enfiler le fil dans le chas supérieur de l'aiguille «Magic».

Pied-de-biche 000

fil supérieur: fil à coudre normal, respectivement synthétique, couleur identique à celle du cordonnet

Largeur de point: 4  
Longueur de point: 2-4  
Position de l'aiguille: milieu  
Automatique: 0 WWWW et MW  
Griffe d'entraînement: sur couture

Mettre le cordonnet dans la boîte à canette comme sous 1.

Le travail s'exécute également sur l'envers.

**Faire un essai.**

**Attention:** La couture se forme, comme pour le faufilage lorsque l'aiguille pique à gauche (voir Guide Bernina page faufilage).

L'aiguille «Magic» n'existe qu'en 80. Vous ne pouvez donc pas utiliser le cordonnet comme fil supérieur. Voir texte d'introduction de ce chapitre.

Point sellier ►

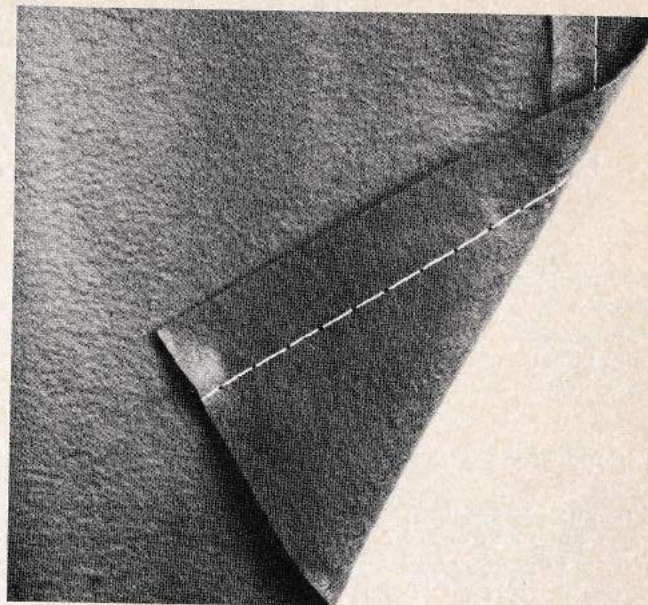

## 3. Point sellier fantaisie

Le point universel Bernina donne un joli point sellier fantaisie.

Enfiler le fil également dans le chas supérieur de l'aiguille «Magic».

Pied-de-biche 000

fil supérieur: fil à coudre normal, respectivement synthétique, couleur: contrastée au cordonnet

Largeur du point: 4  
Longueur du point: 2-3  
Position de l'aiguille: milieu  
Automatique: 3 WWWW  
Griffe d'entraînement: sur couture

**Faire un essai.**

Les points sellier et sellier fantaisie conviennent à des matériaux moelleux.

Point sellier fantaisie ►

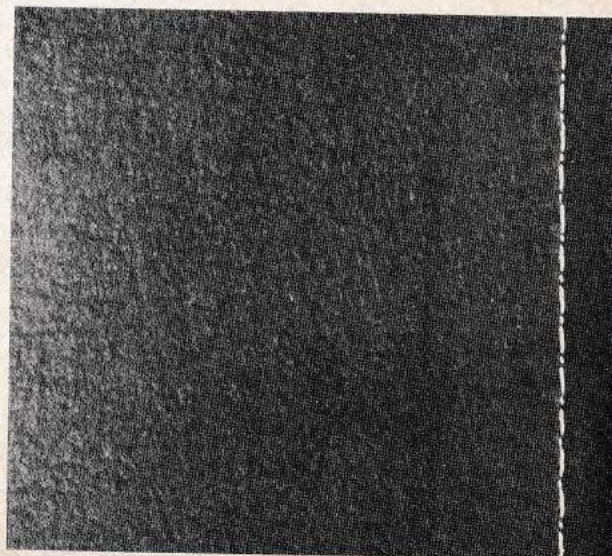

# Moyens d'éviter des dérangements

**1. Généralités.** Dans la plupart des cas, les dérangements sont imputables à un emploi irrationnel de la machine. En cas de dérangements, il y a lieu de vérifier:

- a) si l'aiguille est fixée correctement. (Le côté **plat** du talon de l'aiguille doit se trouver derrière);
- b) si l'aiguille utilisée est de la bonne grosseur (voir tableau des fils et aiguilles);
- c) si la machine est bien nettoyée. Enlever le couvercle du bras libre et éliminer tous les déchets;
- d) si la coursière a été nettoyée et huilée;
- e) si aucun débris de fil n'est coincé entre les disques de tension ou sous le ressort de la navette.
- f) si le volant soit bien fixé.
- g) Avant de commencer à coudre veuillez toujours veiller à ce que la marque du bouton de changement No 21 se trouve sur position «0».

**2. Rupture du fil supérieur.** Elle peut avoir les causes suivantes:

- a) la tension supérieure du fil est trop forte;
- b) l'aiguille utilisée est de mauvaise qualité. (Il est préférable d'acheter les aiguilles chez le représentant Bernina);
- c) l'aiguille est mal posée. Le côté plat doit se trouver **derrière**;
- d) l'aiguille est émoussée ou tordue;
- e) le fil est de mauvaise qualité ou se noue. Le fil est desséché par un long entreposage;
- f) le trou de la plaque à aiguille a été abîmé par l'aiguille et doit être repoli par le spécialiste (apporter le couvercle du bras libre au spécialiste);
- g) la pointe du crochet est endommagée (s'adresser au spécialiste).

**3. Rupture du fil inférieur.** Elle peut avoir les causes suivantes:

- a) la tension inférieure du fil est trop forte;
- b) la canette est bosselée et se coince dans la navette; remplacer la canette!
- c) le trou de la plaque à aiguille a été abîmé par l'aiguille et doit être repoli (faire changer la plaque à aiguille par le spécialiste).

**4. Points manqués.** Ils peuvent avoir les causes suivantes:

- a) emploi d'aiguilles non appropriées. Utiliser uniquement les aiguilles du système 705;
- b) l'aiguille est tordue ou mal posée (enfoncer l'aiguille tout en haut);
- c) aiguilles de mauvaise qualité, mal polies.

**5. Rupture de l'aiguille.** Elle peut avoir les causes suivantes:

- a) la vis de fixation de l'aiguille n'est pas assez serrée;
- b) l'ouvrage a été retiré en avant du pied-de-biche, ce qui a courbé l'aiguille. (Il faut toujours sortir l'ouvrage en arrière du pied-de-biche);
- c) l'ouvrage a été poussé en cousant sur des parties épaisses de l'étoffe pendant que l'aiguille se trouvait dans l'étoffe. Ainsi l'aiguille fut courbée et pique sur la plaque à aiguille ce qui est la cause de sa rupture.
- d) on a utilisé du fil de mauvaise qualité ou qui présente des nœuds.

**6. Coutures défectueuses.** On obtient une couture défectueuse:

- a) s'il y a des débris de fil entre les disques de tension;
- b) s'il y a des débris de fil sous le ressort de tension de la navette.

**7. Ralentissement de la marche**

- a) le moteur ne fonctionne pas d'une manière impeccable (s'adresser au spécialiste);
- b) la pédale ne fonctionne pas d'une manière impeccable (s'adresser au spécialiste);
- c) les courroies sont trop ou trop peu tendues;
- d) une huile de mauvaise qualité peut résinifier la machine et entraver son fonctionnement. Il faut faire démonter et nettoyer la machine par un spécialiste;
- e) la machine se trouvait dans un local froid.

**Si vous apportez la machine au spécialiste, veuillez toujours joindre tous les accessoires et la pédale.**

# Nettoyage et huilage

**Nettoyage de la machine.** Au cours des travaux de couture, des débris de fil s'accumulent sous la plaque à aiguille et autour du crochet. Il faut donc enlever de temps à autre le couvercle du bras libre pour évacuer ces déchets.

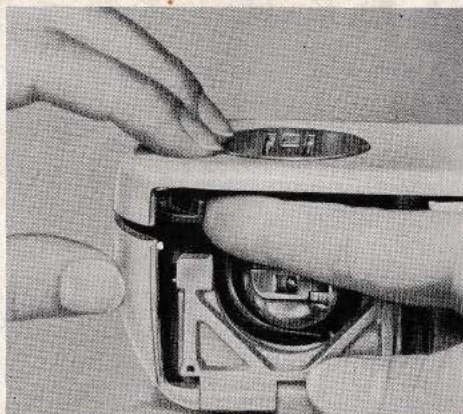

**Comment ôter le couvercle du bras libre.** Enlever le pied-de-biche et l'aiguille et rabattre le couvercle à charnière. Tenir le couvercle du bras libre de la main gauche et appuyer l'index droit sur le levier du cliquet.

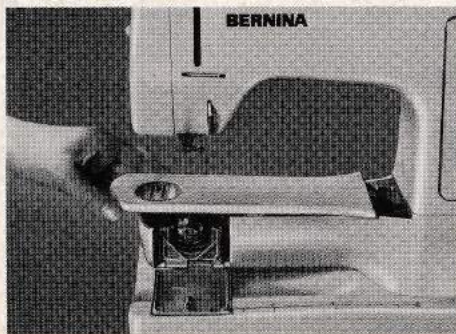

Si la machine séjourne dans un local froid, il faudra la transférer dans un local chaud environ une heure avant de l'utiliser, afin qu'elle prenne la température ambiante et que l'huile des paliers redevienne fluide.

Le couvercle enlevé, nettoyer soigneusement la griffe d'entraînement ainsi que le dessous de la plaque à aiguille.

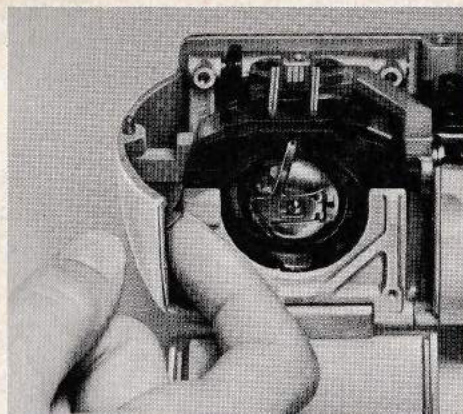

**Nettoyage et huilage du crochet.** Retirer la navette. De l'index droit pousser le levier à gauche pour pouvoir rabattre l'étrier de fermeture avec le couvercle de la coursière.

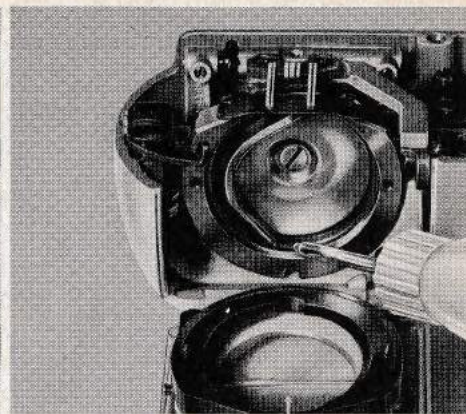

Après le nettoyage, mettez quelques gouttes d'huile sur la coursière. Replacez de la main gauche le crochet dans la coursière dont vous rabattez le couvercle avec l'étrier de fermeture qui doit être bien encliqueté. Donnez un tour de volant à titre de contrôle. Remettez en place le couvercle du bras libre en veillant à ce que la languette du couvercle pénètre dans le logement aménagé sur le montant. Appuyez sur le couvercle. Le cliquet s'engage de lui-même. Après avoir remis la navette en place, refermez le couvercle à charnière.

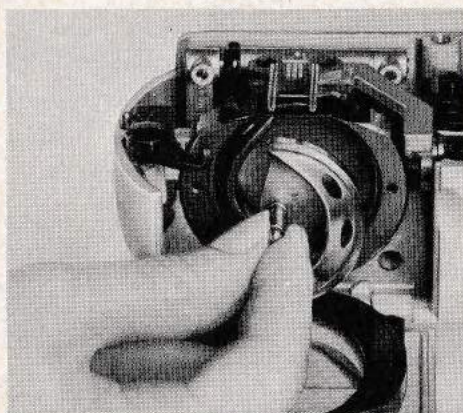

Après avoir retiré le crochet, nettoyez la coursière à l'aide du pinceau et d'un chiffon de coton. Ne pas utiliser d'objets durs, tels que tournevis, ciseaux, etc. pour enlever les débris de fil.

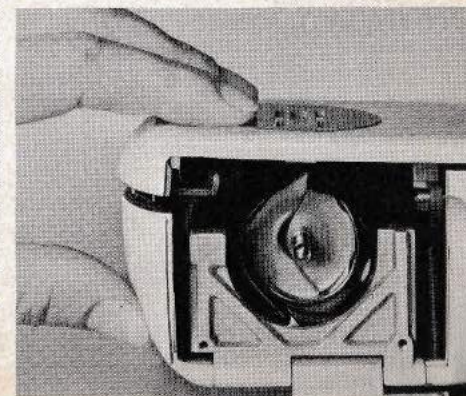

# Observations

Observations du représentant Bernina concernant les instructions données, les visites du service clientèle et les prestations de garantie éventuelles

## Avis important (prescription de sécurité)

En cousant, veuillez toujours regarder l'endroit de la couture. L'aiguille constamment en mouvement constitue une source de danger (risque de se blesser les doigts).

Quand vous remplacez l'aiguille, le pied, la canette, la plaque à aiguille, quand vous interrompez le travail sans surveillance, et lors de travaux d'entretien et de nettoyage, vous devez séparer la machine du réseau en retirant la fiche de la prise de courant.

Date	Observations
1981 <sup>10</sup> 15	

Modifications de construction réservées par rapport au texte et aux illustrations.