

Mon
guide
BERNINA

Table des matières

	Page		Page		Page
Aiguille double	46	Eclairage	3	Ourleur	34
Aiguille triple	46	Elastique	17	Partie électrique	3
Aiguille à jour double	49	Enfilage du fil supérieur	6	Pied pour ourlet-coquille	35
Aiguille à jour simple	48	Escamotage de la griffe d'entraînement	6	Points automatiques	12
Ajuster la tension des courroies	55	Faufilage	23	Point de bourdon	12
Applications	38	Fermeture-éclair (pose)	31	Point et couture zigzag	11
Application ajourée	48	Feston	38	Point droit	10
Arrêt des coutures (fixation)	10	Fil élastique (pose)	19	Points d'ornement	12
Bobinage du fil inférieur	4	Fil métallique rebrodé	42	Point stretch pour ourlets interlock	22
Bord festonné	40	Fin de couture (arrêt)	10	Points tailleur (marquage)	32
Bords (finitions)	18	Finition des bords	17	Pose de la canette	5
Boutonnière	24	Finition des coutures	11	Pose de fermetures-éclair	31
Boutonnière avec cordonnet	25	Fixation des boutons	30	Pose de fil élastique (lastex)	19
Branchement	3	Fleurs	43	Position de l'aiguille	10
Broderie anglaise	52	Fronçage ordinaire	19	Rabatteur	36
Broderie automatique	42-45	Fronçage du tissu	19	Raccommodage de tissu	21
Broderie circulaire	50	Fronces	19	Raccommodage de tricot (jersey)	15
Broderie au point de bourdon	40	Fronceur	37	Raccordement électrique	3
Canette et navette	4	Grille rebrodée de fil métallique	48	Rebrodage de galons	42
Changement des pieds-de-biche	7	Huilage	56	Réglage de la longueur des points	6
Comment sortir et ranger la machine	3	Indicateur de broderie (voyant)	13	Reprisage automatique de tissu	21
Coton perlé rebrodé	42	Jours	48	Reprisage des chaussettes fines	27
Coupe-fil	7	Lainages (reprisage)	28	Reprisage des lainages	28
Coutures (surfilage)	11	Lastex (pose)	19	Reprisage des manches	27
Couture d'assemblage plate	22	Lycra (couture)	22	Reprisage des tissus	26
Couture éclair	16	Marche arrière	10	Reprisage du tissu-éponge	28
Couture d'empiècement	16	Marquage (points tailleur)	32	Surfilage des coutures	11
Couture plate	16	Marquer deux couches de tissu	32	Table de couture	7
Couture au point de bourdon	8	Monogrammes	54	Tableau des aiguilles	4
Couture stretch	22	Moteur à régime variable	3	Tableau des fils	4
Coutures super-élastiques	22	Navette et canette	4	Tension des courroies	55
Coutures sur tricot	16	Nervures	47	Tension du fil	6
Déformation du tricot	14	Nettoyage et huilage	56	Tenue correcte du fil	14
Dentelles sur tissu	18	Ourlet-coquille	17	Tenue correcte des ciseaux	15
Dentelles sur tricot	18	Ourlet invisible	20	Volants	48
Dérangements	55	Ourlet sur tricot	14	Voyant de repérage	13

Nom et prénom :

Localité :

Date de livraison :

No de la machine :

Madame et chère Cliente Bernina !

Vous voici l'heureuse propriétaire d'une nouvelle Bernina !
Nous vous en félicitons chaleureusement et vous remercions
de votre confiance.

C'est intentionnellement que nous avons intitulé ce petit manuel
d'initiation à la couture « Mon guide Bernina », car nous sommes
persuadés que tout au long des années qui viennent et à
mesure que vous saurez mieux utiliser toutes les ressources
de votre machine à coudre, ce petit cahier vous deviendra
toujours plus cher ; il résumera en quelque sorte vos expériences
personnelles dans l'art de la couture.

L'agence officielle Bernina où vous avez acheté la machine à
coudre Bernina, vous donnera le cours d'initiation à la couture
à l'aide de ce cahier. Vous exercez les divers travaux des pages
4 à 17 et ensuite vous collez les essais les plus réussis sur les
modèles correspondants imprimés en rouge. Ainsi vous
constituerez un album précieux que vous pourrez consulter
en tout temps. Au moment où vous posséderez à fond la
technique de tous les travaux décrits dans ce cahier que vous
connaîtrez la joie durable de confectionner, de réaliser par vous-
même tant de choses jolies ou utiles.

Nous vous souhaitons plein succès pour vos futurs travaux de
couture.

Fr. Gegauf SA, fabrique de machines à coudre Bernina
8266 Steckborn TG / Suisse

Les diverses parties de la machine

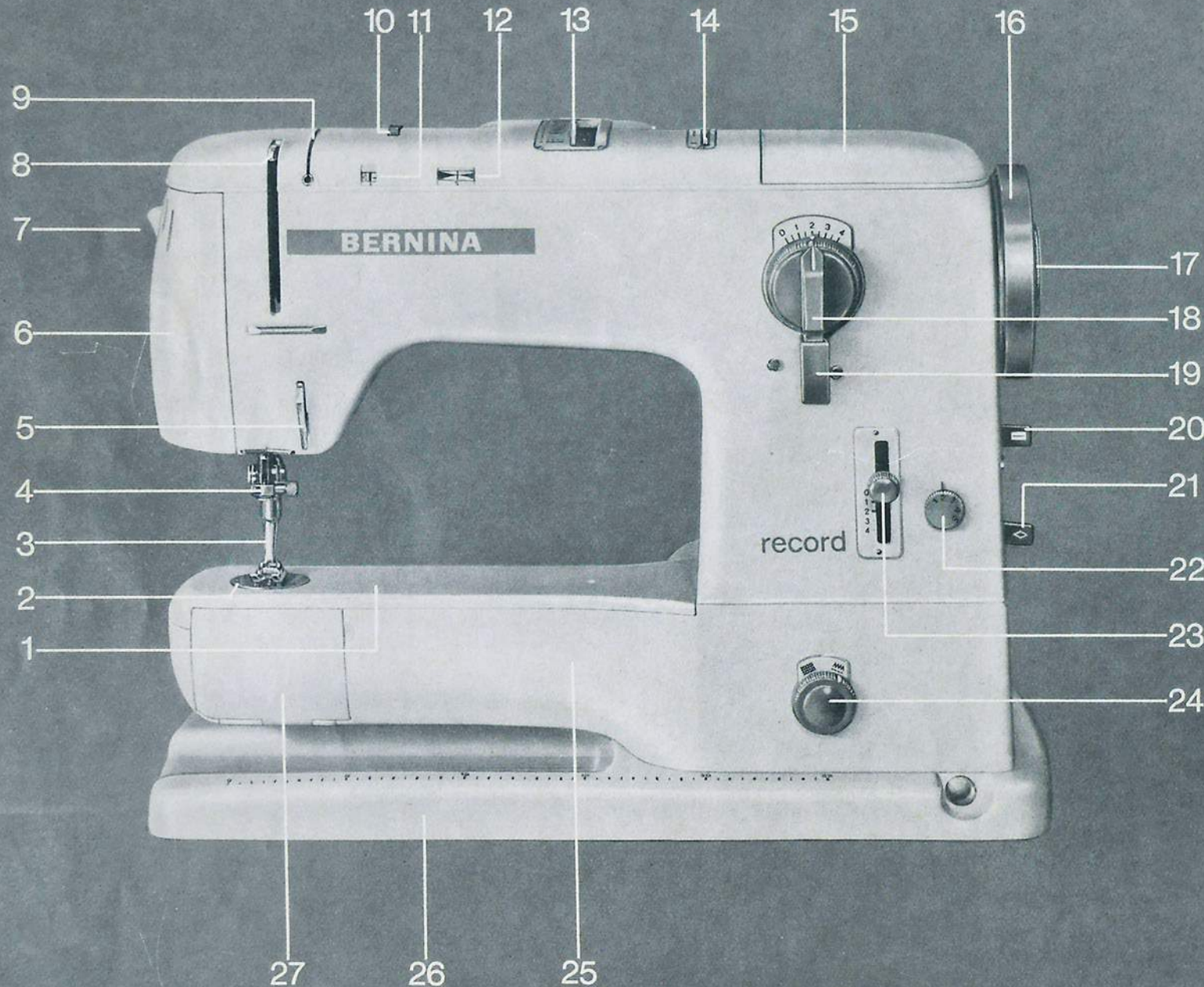

- 1 Couvercle du bras libre
- 2 Plaque à aiguille
- 3 Pied-de-biche
- 4 Serre-aiguille
- 5 Régulateur du fil
- 6 Couvercle frontal
- 7 Interrupteur pour éclairage
- 8 Tendeur de fil
- 9 Tension et guidage du fil
- 10 Mollette de réglage de la tension du fil
- 11 Fenêtre de l'indicateur de tension
- 12 Voyant de repérage (pour point d'ornement)
- 13 Levier sélecteur de motif automatique
- 14 Levier commutateur
- 15 Couvercle à charnière recouvrant le dévidoir
- 16 Volant
- 17 Débrayage du volant
- 18 Bouton de changement gauche-milieu-droite (position de l'aiguille)
- 19 Commutateur pour point droit, zigzag et boutonnières
- 20 Levier d'enclenchement du dispositif pour boutonnières
- 21 Levier d'enclenchement pour arrêt du point bourdon
- 22 Bouton de réglage du serrage (densité) des points de boutonnière et bourdon
- 23 Réglage de la longueur du point (levier de réglage)
- 24 Bouton d'escamotage de la griffe d'entraînement
- 25 Bras libre
- 26 Plateau de base
- 27 Couvercle à charnière

La machine à coudre, la pédale et la table de couture sont logées dans la mallette.



La façon la plus simple de sortir la machine est de placer la mallette par terre, de l'ouvrir et de poser les deux parties du coffre bien à plat. Il ne vous reste qu'à la soulever pour la déposer à votre place de travail.

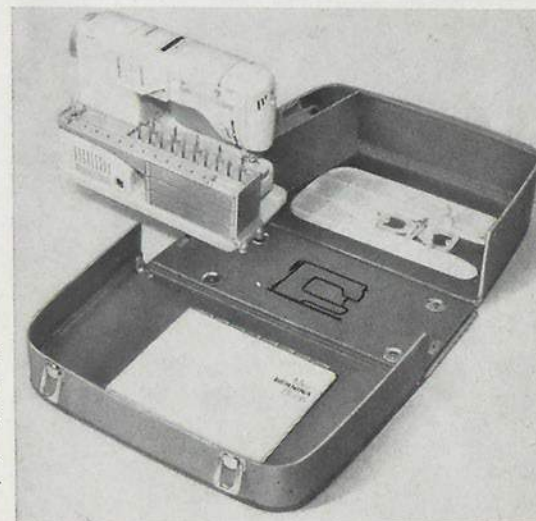

Pour replacer la machine correctement dans la mallette, référez-vous au plan imprimé sur le fond de celle-ci. Si la machine n'est pas rangée correctement, il n'est pas possible de fermer la mallette.

Branchement

Attention ! Comparer le voltage indiqué sur la plaque de tension au voltage du réseau local.

Retirer la pédale de la mallette. La pédale et le câble du réseau sont munis d'une fiche spéciale. Brancher cette fiche à la machine puis insérer celle du réseau dans la prise. Une légère pression sur la pédale suffit à mettre la machine en marche.

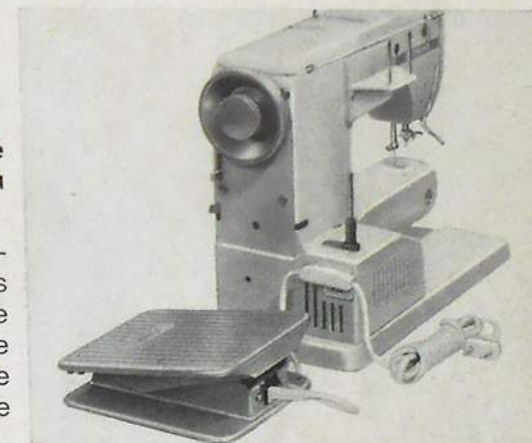

Moteur à régime variable. Certains travaux se font de préférence à vitesse réduite. Il suffit pour cela de pousser le commutateur à droite. Le nombre de tours sera réduit de moitié et la machine pourra être réglée avec une grande précision.

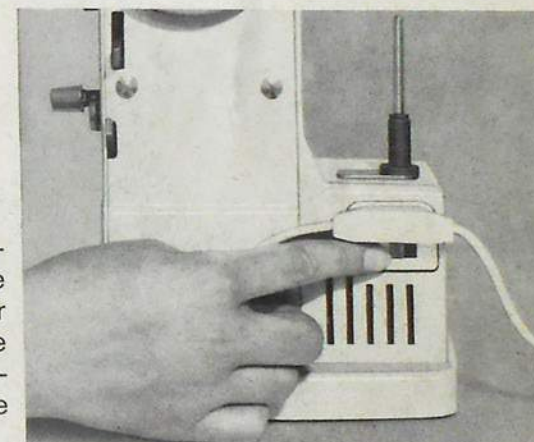

Eclairage. Une simple pression sur l'interrupteur à bascule (6) permet d'enclencher et de déclencher l'éclairage encastré non éblouissant. On remplace l'ampoule électrique en ouvrant le couvercle frontal, puis on pousse celle-ci vers le haut, la tourne vers la gauche puis on l'abaisse. Pour l'insérer, il y a lieu de procéder dans le sens contraire.

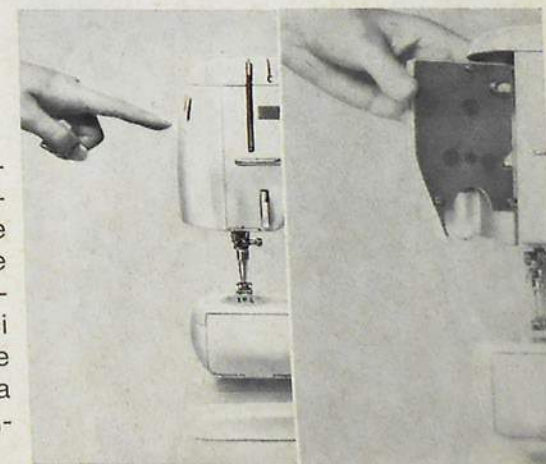

Comment sortir la navette

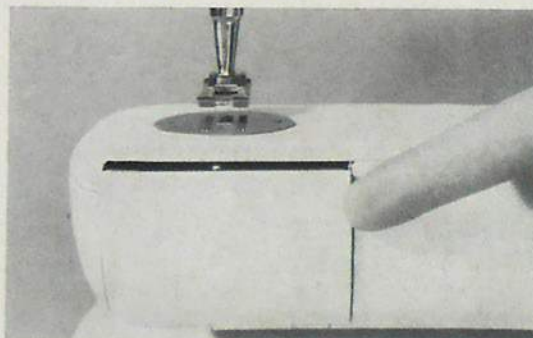

Ouvrir le couvercle et tourner le volant (vers soi) pour que l'aiguille soit en haut.

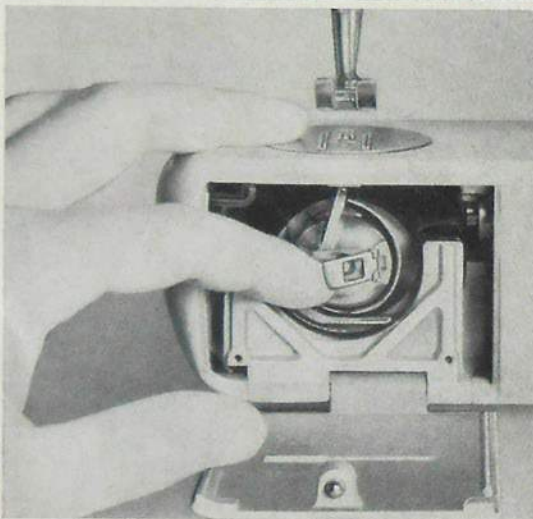

Saisir la navette par son loquet (entre le pouce et l'index de la main gauche) et la retirer.



Tableau des aiguilles et des fils

	très fin	fin	moyen	gros	très gros
Aiguille système 705 B	60	70	80	90	100
Fil à coudre merc. (3 brins)		70-60	60-50	50-40	40
Fil à repriser (2 brins)					
Suisse	160	140-120	100		
Etranger	80	70-60	50		

Bobinage du fil inférieur

Débrayer tout d'abord le volant : tenir le volant de la main gauche et desserrer la vis de débrayage de la main droite en la tournant vers soi.

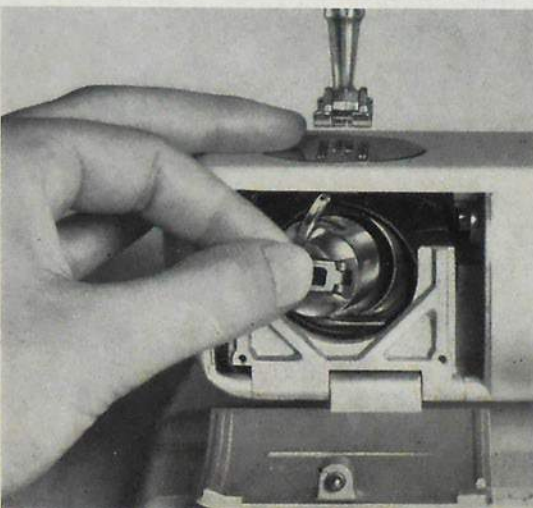
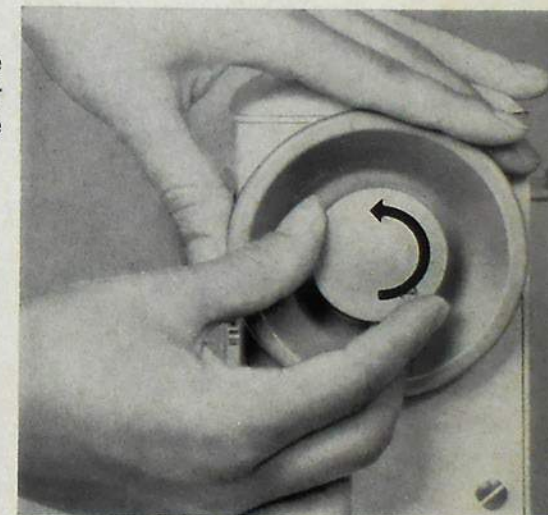

Lever le couvercle du bras supérieur, sous lequel se trouve le dévidoir automatique.

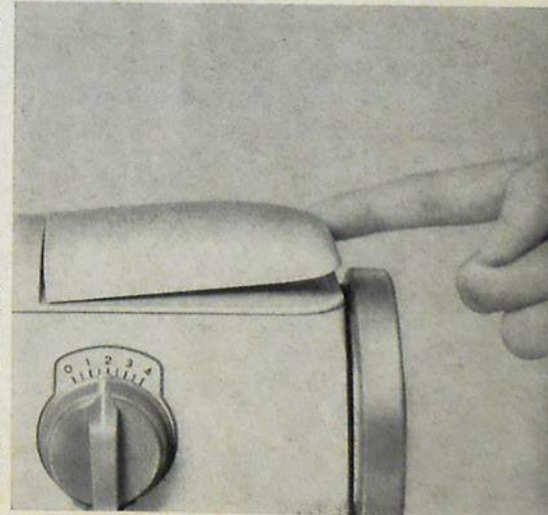

Choix de l'aiguille et du fil

Pour la machine à coudre Bernina, CI.730, on utilisera exclusivement les aiguilles système 705 B. Veuillez suivre exactement les indications du tableau ci-contre pour accorder aiguille et fil. On utilise généralement des aiguilles nos 80, 90 et 100 pour coudre et nos 70 et 80 pour repriser.

Faire pivoter en arrière le levier de tension préalable du fil.

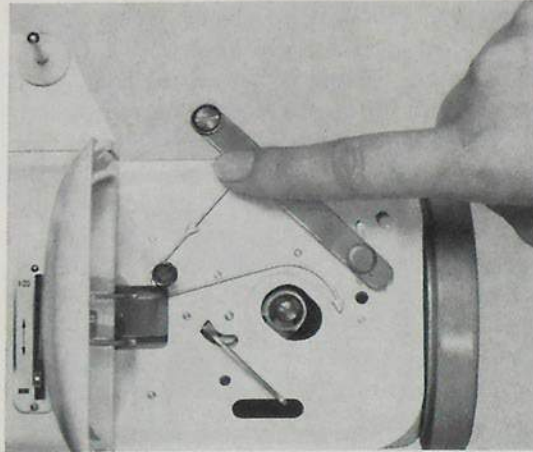

Tirer le fil de la bobine — dans le contre-sens des aiguilles de la montre — pour le faire passer autour du dispositif de tension préalable et de là, en suivant la flèche, à la canette déjà placée.

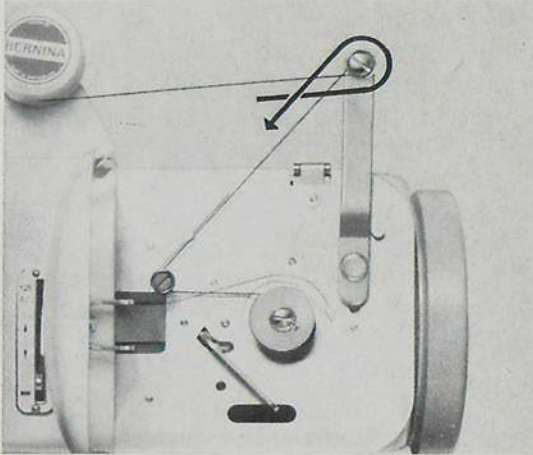

Appuyer le levier contre la canette pour enclencher le dévidoir.

Mettre le moteur en marche en appuyant sur la pédale. Dès que la canette est pleine, le dévidoir se déclenche automatiquement.

Retirer la canette pleine — replier le levier de tension et rabattre le couvercle. Resserrer la vis de débrayage du volant.

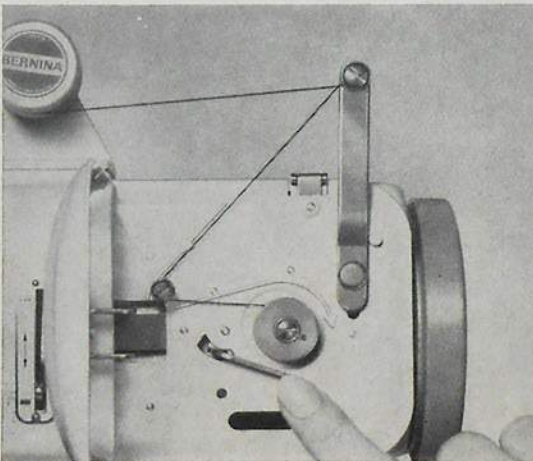

Pose de la canette dans la navette. Placer la canette dans la navette de façon que le fil se déroule dans le sens de la flèche.

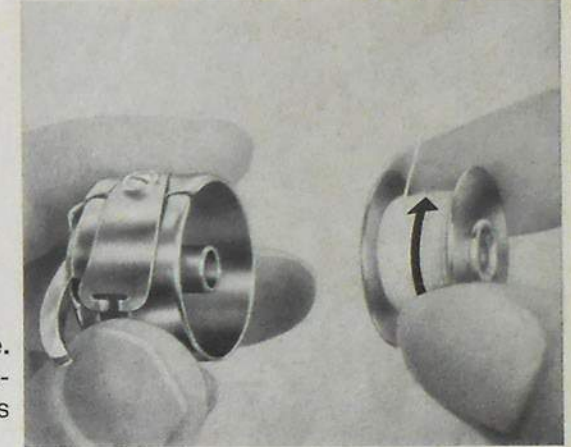

Faire passer le fil dans la fente et le tirer sous le ressort **sans** serrer la canette. Le fil doit se dérouler dans le sens de la flèche.

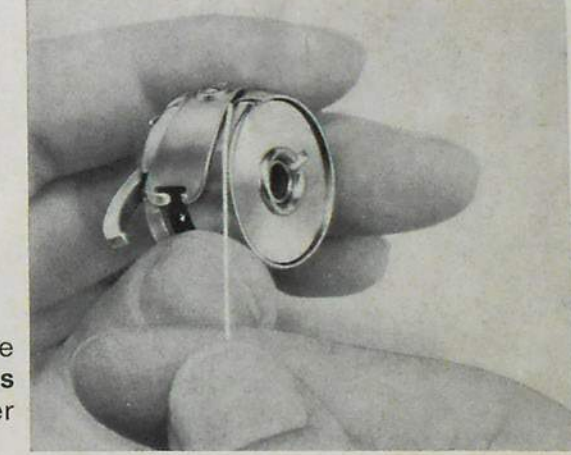

Pose de la navette (contenant la canette) dans le crochet. Tourner le volant pour amener l'aiguille tout en haut. Tenir la navette par le loquet entre le pouce et l'index gauches (comme pour la sortir), de telle façon que le petit doigt de position pointe vers le haut et puisse pénétrer dans la découpe du couvercle de la coursière du crochet. Contrôle : tirer le bout du fil.

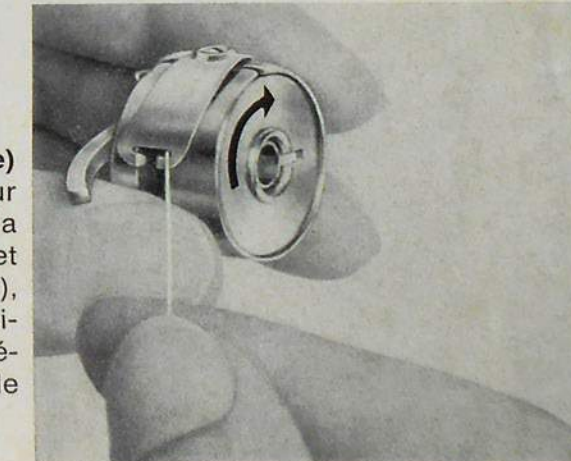

Enfilage du fil supérieur

Pose de l'aiguille. Desserrer la vis du porte-aiguille d'un demi-tour. Introduire l'aiguille verticalement — **côté plat du talon à l'arrière** — et enfoncer jusqu'à la butée. Resserrer à fond la vis du porte-aiguille.

Enfilage du fil supérieur. L'enfilage de la Bernina s'effectue d'un trait de la bobine à l'aiguille. Pour cela le pied-de-biche et le tendeur de fil doivent se trouver en haut! Placer la bobine sur l'une des tiges, passer — de la main gauche — l'extrémité du fil dans le guide-fil, puis le glisser dans la longue rainure de la tension de fil, tandis que la main droite retient la bobine.

Passer ensuite le fil par le régulateur (5), le faire remonter et le passer dans la fente du tendeur de fil (8), puis le faire redescendre pour traverser l'œillet du porte-aiguille et l'enfiler enfin **d'avant en arrière** dans le trou de l'aiguille. Laisser filer environ 10 cm de fil.

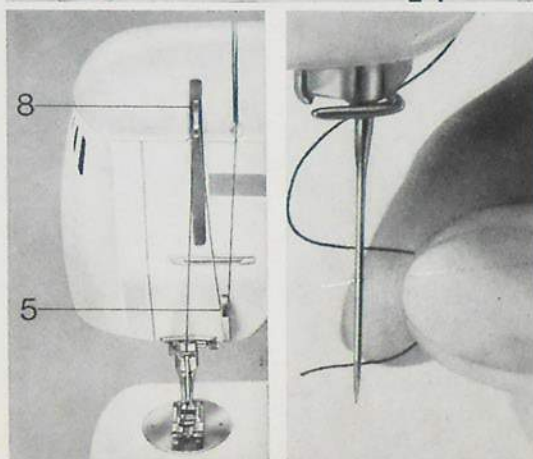
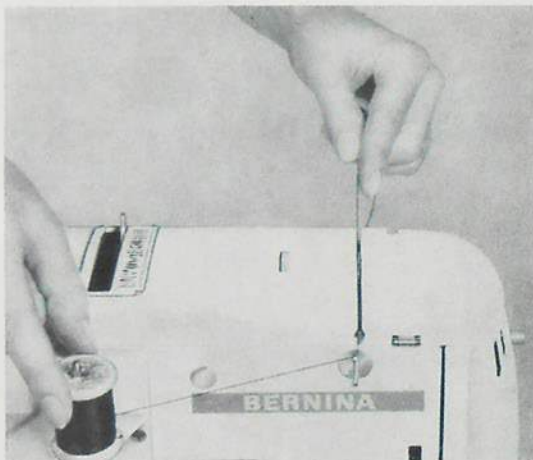
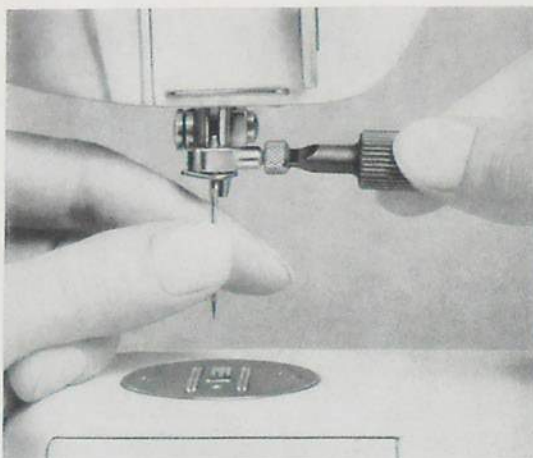

Tension du fil. La Bernina offre l'avantage unique de n'exiger aucune modification de tension de fil pour la couture normale. On peut toutefois, pour certains travaux spéciaux, modifier la tension au moyen de la mollette de réglage (10). Point de repère : la tension est normale quand le trait mobile de l'indicateur coïncide avec le repère gravé sur le bord de la fenêtre (11). + = tension plus forte, — = tension plus faible.

Comment faire remonter le fil inférieur. Tenir légèrement le bout du fil supérieur. Donner un tour de volant vers soi pour faire remonter le tendeur de fil. Tirer doucement sur l'extrémité du fil supérieur, ce qui fera remonter le fil inférieur à travers le trou de la plaque à aiguille. Tendre ensuite légèrement les deux fils et les ramener en arrière sous le pied-de-biche.

Escamotage de la griffe d'entraînement. Certains travaux — principalement les reprises — exigent l'escamotage de la griffe d'entraînement.

Reprisage: Tourner le bouton (24) à gauche sur le symbole de reprisage. Pour tous les travaux de couture normale, le bouton sera réglé sur le symbole de couture.

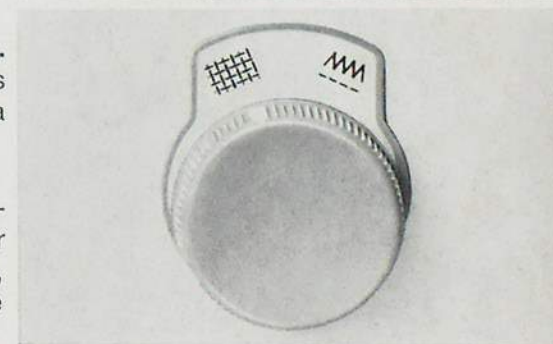
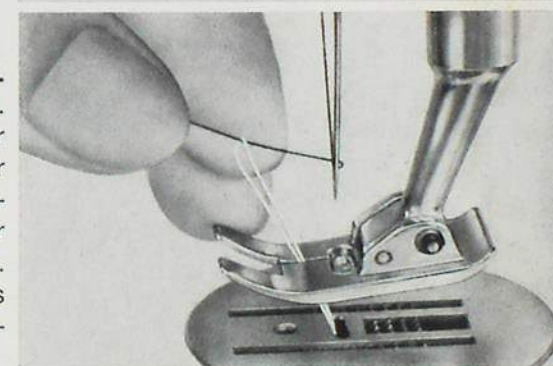
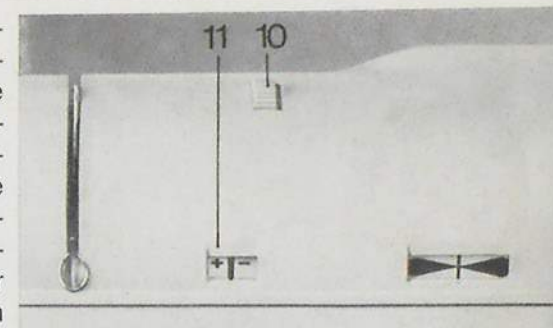
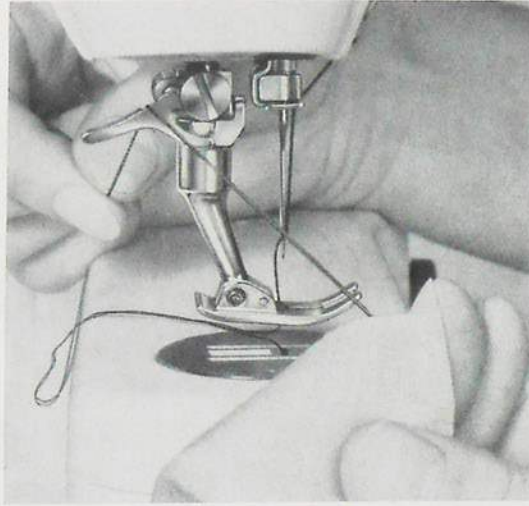

Table-rallonge

Comment retirer l'ouvrage de la machine.

En fin de couture, le tendeur de fil (7) doit se trouver en haut (avec le volant). Alors seulement, on relèvera le pied-de-biche au moyen de son levier. La tension du fil supérieur se trouve ainsi relâchée et l'on retire facilement l'ouvrage par la gauche vers l'arrière.



Coupe-fil.

Le levier de fixation du pied-de-biche est conçu de manière à servir également de coupe-fil. Ce petit dispositif permet de gagner bien du temps, surtout lorsqu'on n'a pas de ciseaux sous la main.

Fixation de la table-rallonge.

La table de couture est fixée à la paroi arrière de la mallette. Il suffit pour la sortir de tourner l'étrier de fixation.

S'assurer, en rapprochant la table de couture du bras libre, que le levier de fixation est tourné à gauche. Fixer la rallonge de couture en tournant l'étrier à droite (dans le sens de la flèche).

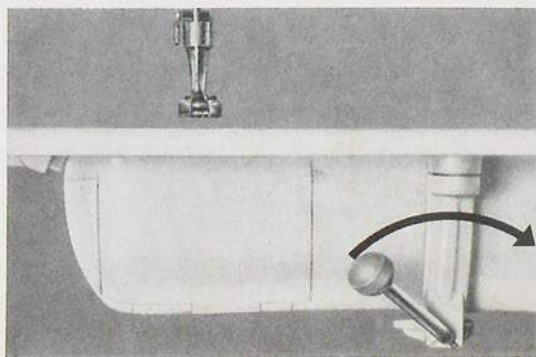
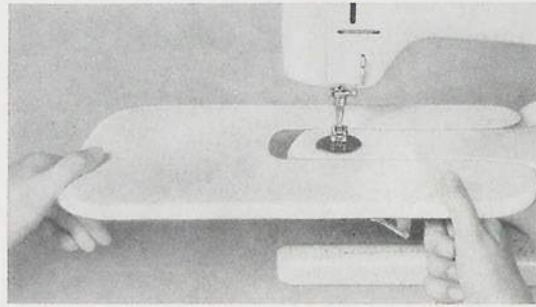

Changement des pieds-de-biche

Tout travail de couture, pour être impeccable et d'une exécution facile, doit être fait avec le pied-de-biche approprié. Grâce à leur fixation brevetée, les pieds-de-biche Bernina se fixent en un clin d'œil. Le principe Bernina du pied-de-biche « fichable » accélère incroyablement les travaux de couture.

Remonter le pied-de-biche au moyen de son levier.

Relâcher le levier de serrage et ôter le pied-de-biche.

Placer le pied-de-biche approprié et abaisser le levier de serrage. Le pied-de-biche est ainsi solidement assuré et prêt à fonctionner. C'est une exclusivité Bernina.

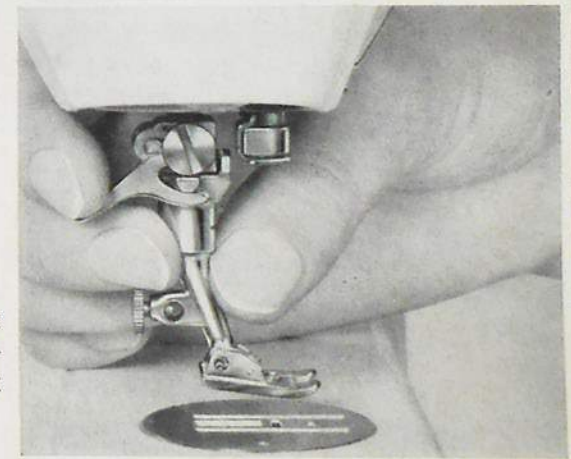
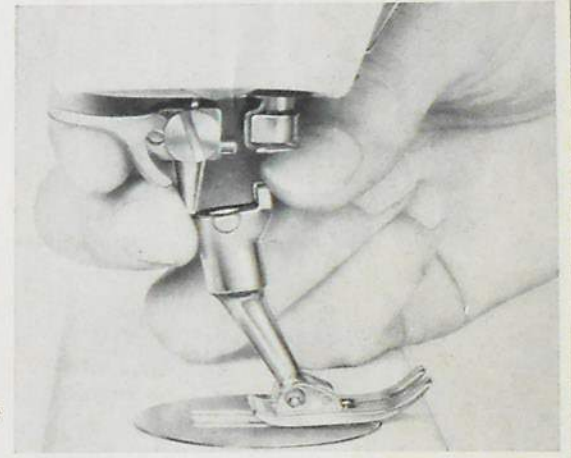

Couture au point de bourdon

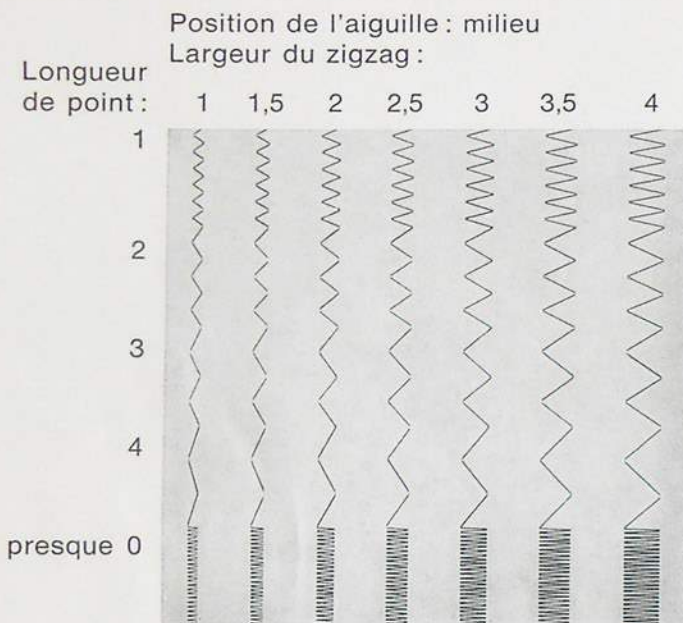

Point zigzag

Réglage de la largeur du zigzag : bouton 19. L'index du bouton du zigzag (19) permet de lire la largeur du zigzag sur l'échelle se trouvant derrière lui. Pour la couture au point droit, l'index est sur 0. Si l'on tourne le bouton à droite — du chiffre 0 au chiffre 4 — la jetée d'aiguille augmente. Plus le chiffre est élevé, plus le zigzag est large. On peut tourner le bouton à volonté au cours du travail, mais **quand la machine est arrêtée, on ne doit le tourner que si l'aiguille se trouve hors du tissu.**

L'arrêt du point de bourdon permet de passer directement du point normal au point de bourdon (points très serrés). Il est réglé pour le coton à broder no 30/60. Si l'on utilise un coton d'épaisseur différente, il faut modifier le réglage au moyen du bouton (22).

La meilleure façon de faire est la suivante : Faire un essai avec fil et tissu de son choix (glisser du papier sous le tissu). Si les points sont trop espacés ou trop serrés (le tissu n'avance plus), il faudra corriger le réglage :

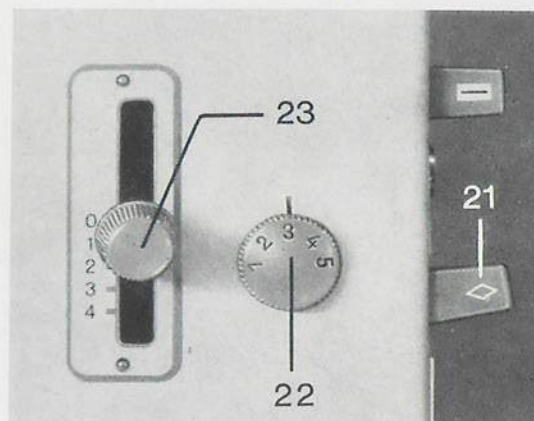

1. Bourdon trop serré...

Placer le levier règle-point (23) au-dessous de « 0 », tourner le bouton (22) sur un chiffre plus grand (ou intermédiaire), pousser levier (21) vers le haut et repousser le levier règle-point jusqu'à l'arrêt.

2. Bourdon trop peu serré...

Corriger judicieusement le réglage en tournant le bouton (22) sur un chiffre plus petit (ou entre deux chiffres).

Tableau indicatif de réglage

Matériel	fil	no
fin à mi-fin	fil à repriser	1-2
fort à épais	fil à coudre ou à broder	3-4
Très épais	fil ou soie à coudre	jusqu'à 5

Les 20 différents points d'ornement et points utiles exécutés par la Bernina Cl. 730.

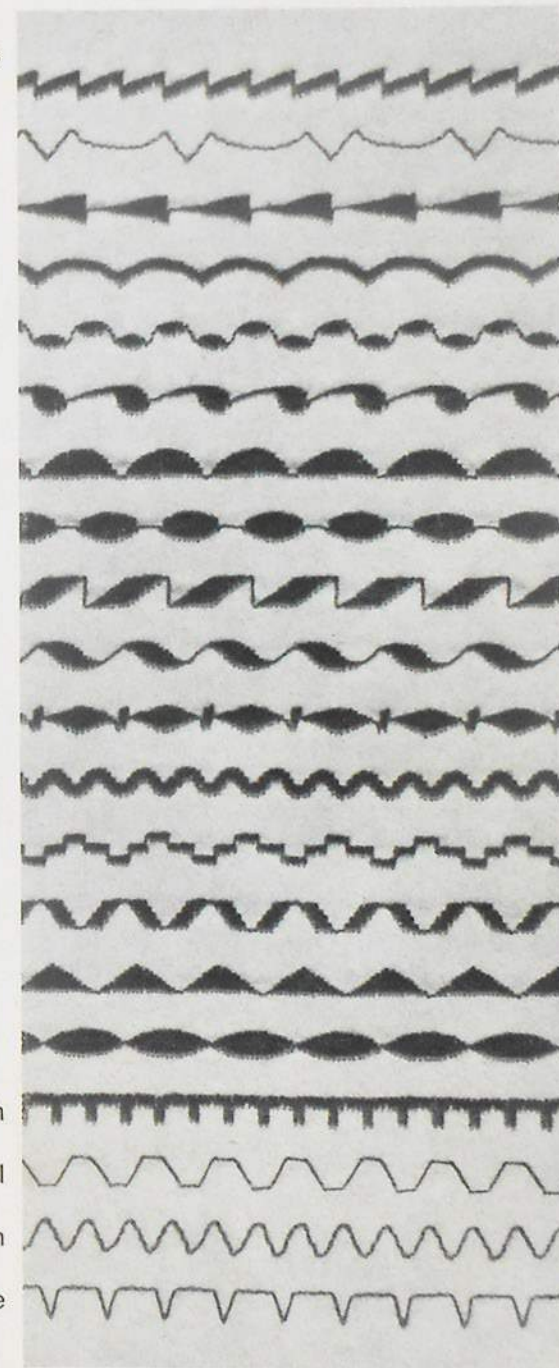

Point stretch

Point universel

Point serpentín

Point invisible

Quelques conseils techniques

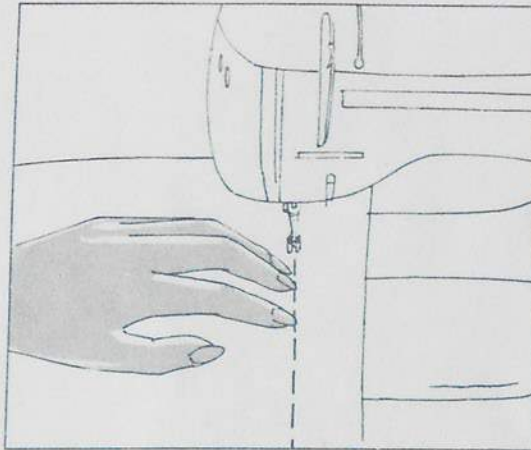

Vous désirez sans doute coudre aussi commodément que possible. Suivez donc ces quelques conseils :

Placez votre Bernina à une distance suffisante du bord gauche de la table (environ 15 cm), afin de pouvoir y appuyer votre coude gauche, même si vous utilisez la table-rallonge qui simplifie beaucoup certains travaux.

Ne vous asseyez pas devant le milieu de la machine, mais juste en face de l'aiguille. La bonne marche du travail dépend essentiellement du guidage correct du tissu.

Observez donc cette règle fondamentale :

1. Guider autant que possible le tissu par le côté et près du pied-de-biche...

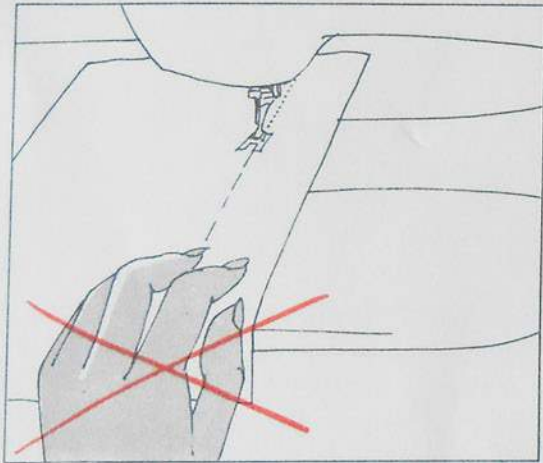

2. ... pas par devant

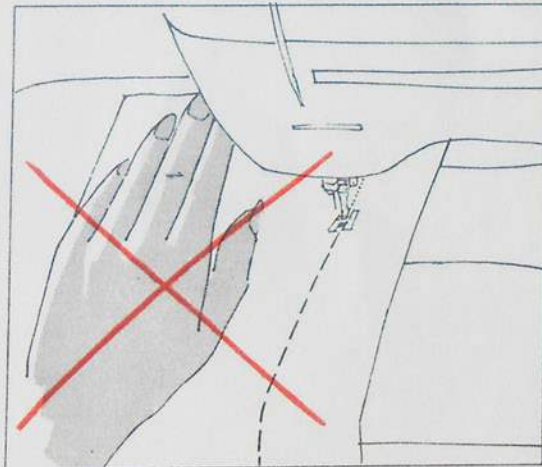

3. ni avec la main posée à plat. Ne tirez pas non plus le tissu en arrière

Point droit

Pied-de-biche

Aiguille :
habituellement 80
ou alors 70–100,
selon matériel
et fil

Fil :
approprié
au tissu

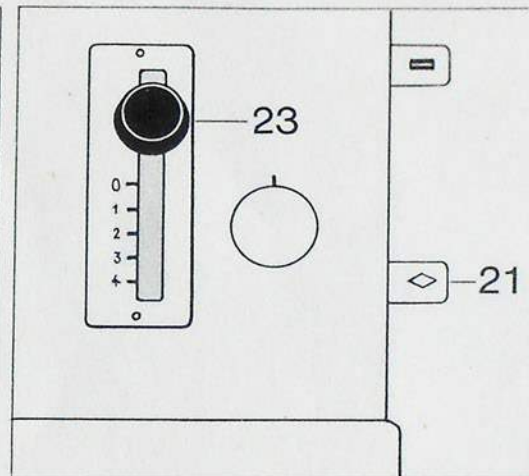
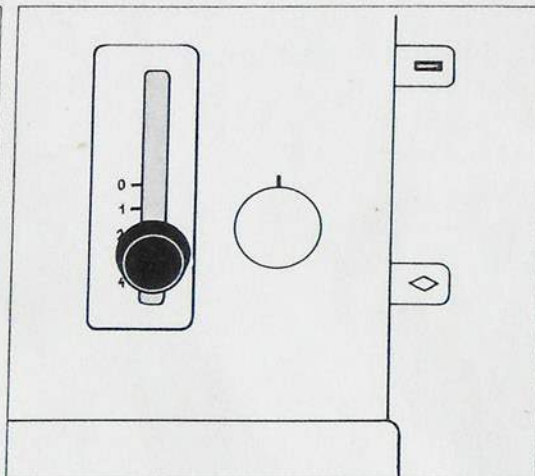
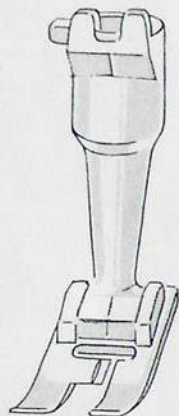

gauche milieu droite

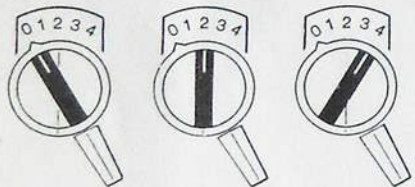

Point droit

Zigzag : 0
Longueur du point : 1–4
Position de l'aiguille : milieu
Automatique : 0 WWWW et WW
Griffe d'entraînement : sur couture

Placer le levier de réglage du point sur la longueur désirée.

Longueur normale du point = env. 1½

Marche arrière

(Le levier d'arrêt du point bourdon (21) doit se trouver en bas.)

Pour coudre en marche arrière, pousser le levier réglant la longueur du point (23) vers le haut (où il n'y a plus de chiffres).

Arrêt des coutures (fixation)

Pour coudre en avant et en arrière la longueur du point peut être fixée :

Choisir la longueur de point, tourner le bouton de réglage de longueur du point à droite jusqu'à la butée. (Point avant et point arrière auront alors la même longueur.)

Arrêt des coutures dans les tissus épais

(Ne pas choisir un point trop court)

Avant de coudre en arrière, piquer complètement l'aiguille dans le tissu, puis alors seulement mettre la marche arrière. — Procéder de même pour la marche avant.

Position de l'aiguille

Le bouton de réglage de position de l'aiguille permet de déplacer celle-ci à gauche ou à droite — p. ex. pour les boutonnières, l'ourlet invisible, la fermeture-éclair, etc.

Pour la couture normale l'aiguille reste au milieu.

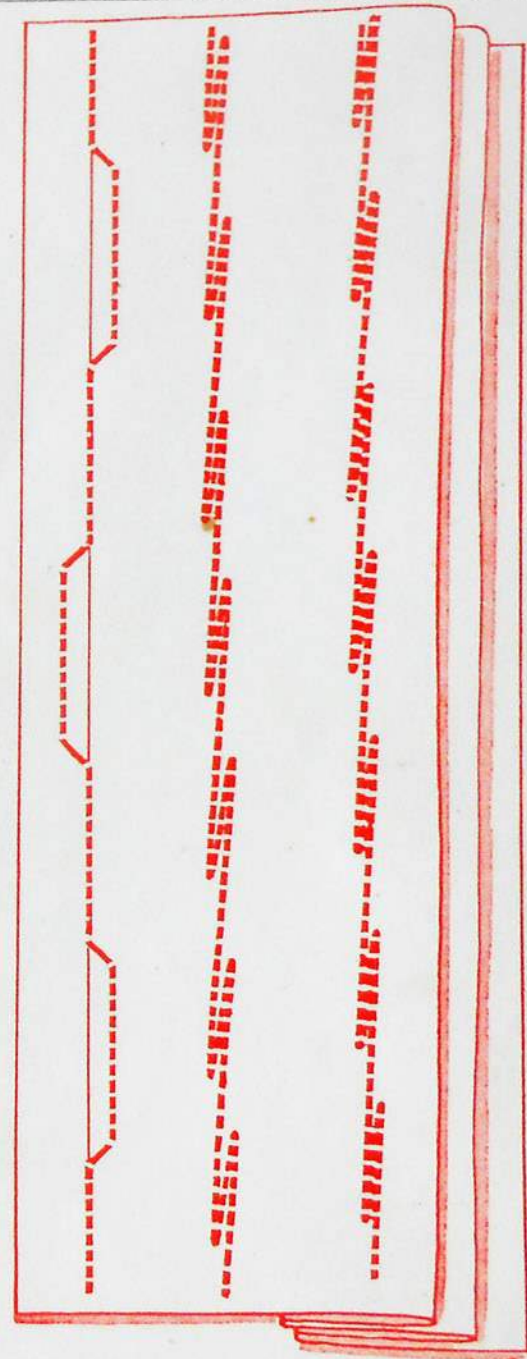

Pied-de-biche

Aiguille :
habituellement 80
ou alors 70–100,
selon matériel
et fil

Fil :
approprié
au tissu
suisse 100
étranger 50

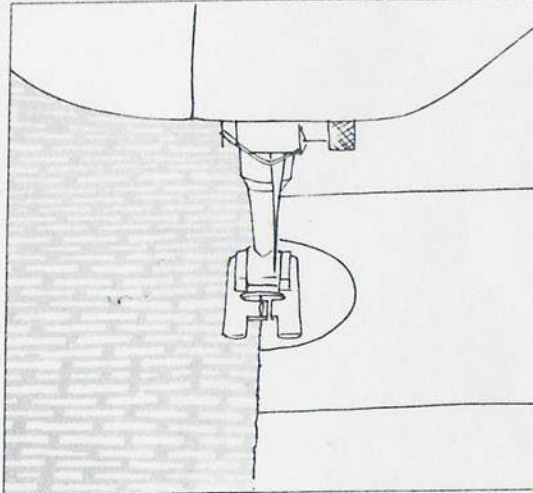
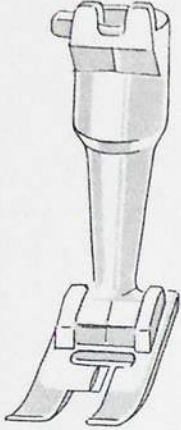

La règle générale est la suivante : ni zigzag trop large, ni point trop long ! Couper d'abord proprement le bord du tissu. Placer le bord du tissu sous le **milieu** du pied-de-biche, pour que l'aiguille pique alternativement dans le tissu et dans le vide.

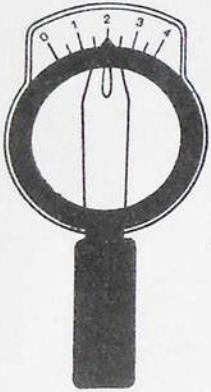

La couture zigzag

La largeur du zigzag dépend du genre de travail et du matériel utilisé.

Finition des coutures (surfilage)

Zigzag : $2\frac{1}{2}$ –4
Longueur du point : 1– $2\frac{1}{2}$
Position de l'aiguille : milieu
Automatique : 0 WWWW et MW
Griffe d'entraînement : sur couture

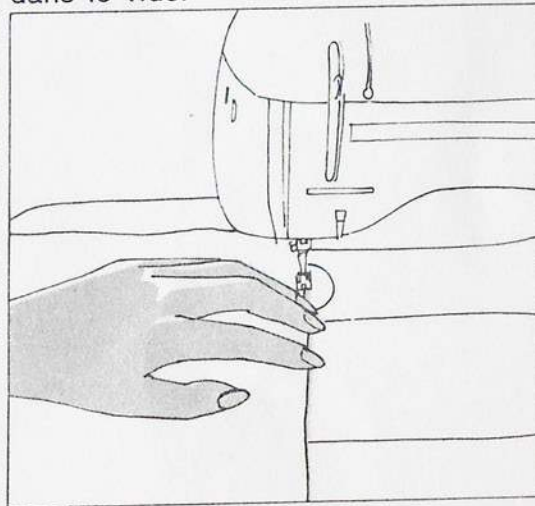

En guidant l'ouvrage ainsi : de côté, tout près du pied-de-biche, vous obtiendrez facilement un surfilage impeccable.

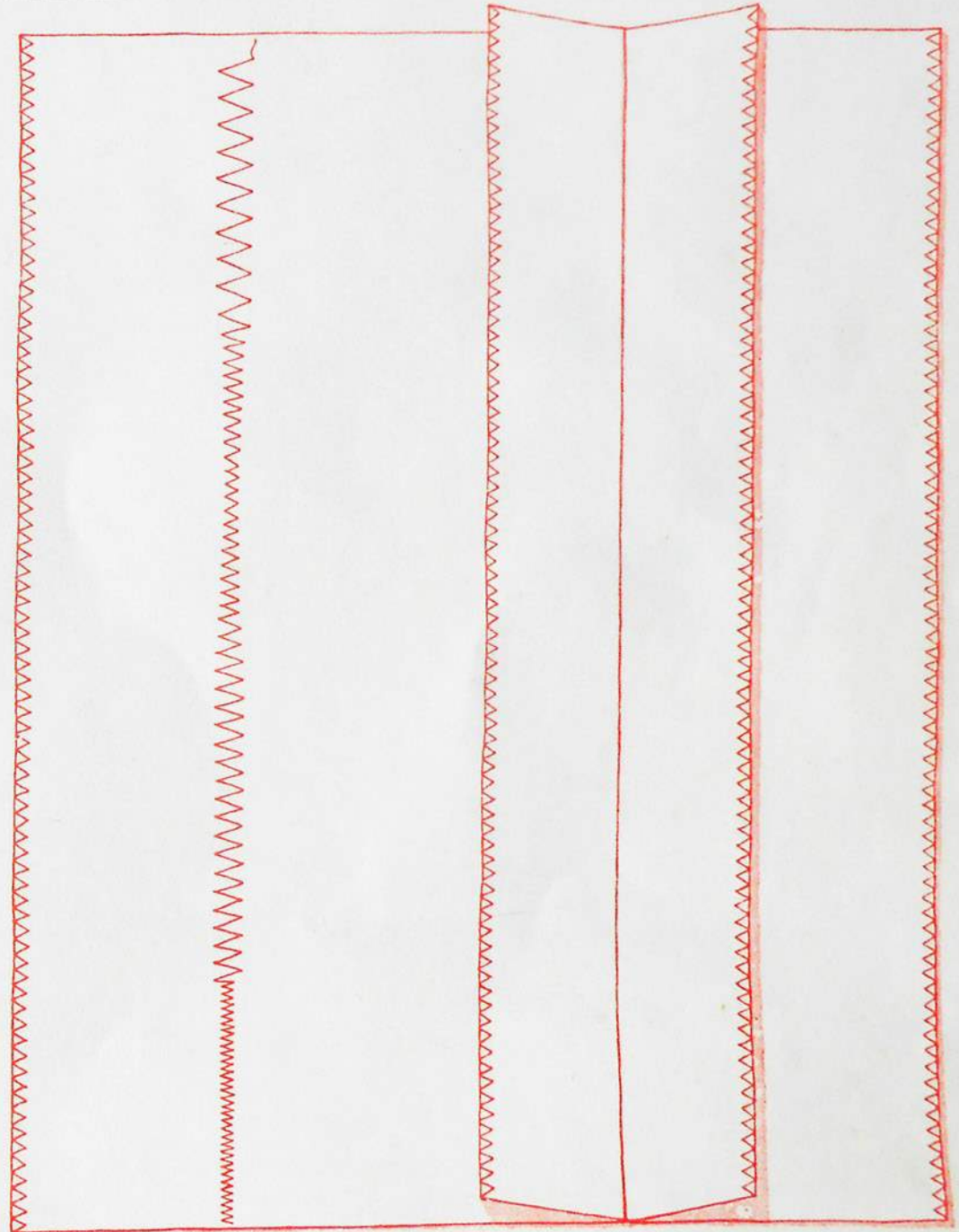

Automatique



* Pour la broderie, on utilisera toujours la table-rallonge, afin que l'ouvrage soit entraîné **régulièrement**. Si l'on tire ou pousse l'ouvrage, le point devient irrégulier.

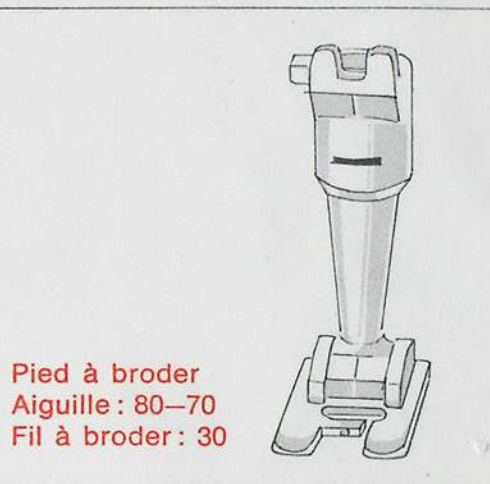

Pied à broder
Aiguille : 80-70
Fil à broder : 30

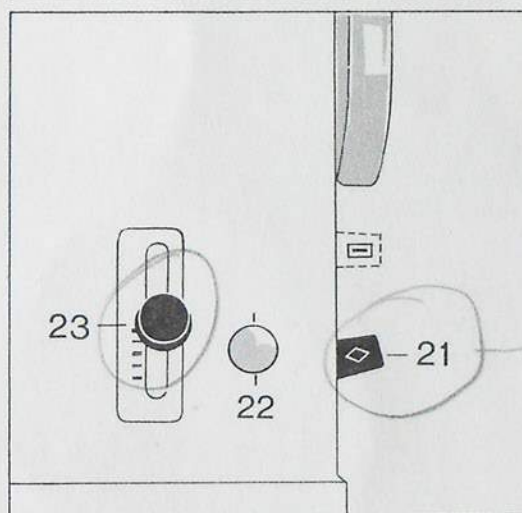
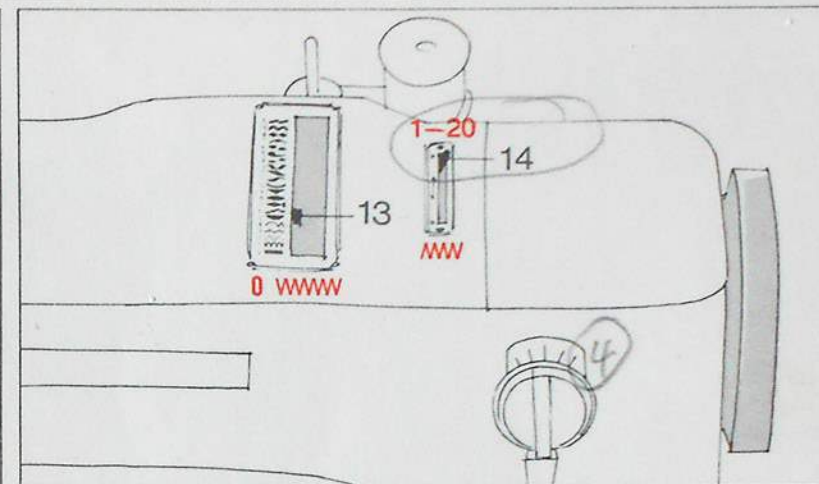

Couture bourdon (zigzag serré)

Zigzag : 4-1½
Longueur du point : butée de bourdon
Position de l'aig. : milieu
Automatique : 0 WWWW et MW
Griffe d'entraînement : sur couture

Automatique

Réglage de l'automatique : Pousser le levier (14) en arrière. Tirer le levier (13) tout à droite et le placer sur le motif désiré. (Ne pas laisser l'aiguille dans le tissu.)

Zigzag : 4
Longueur du point : butée de bourdon
Position de l'aiguille : milieu
Griffe d'entraînement : sur couture
Si nécessaire : glisser du papier sous le tissu

La butée de bourdon Bernina donne immédiatement la longueur (densité) du point bourdon, de l'automatique et de tous les travaux à points très serrés. Placer le petit levier (21) en haut, puis remonter le levier réglant la longueur du point (23) jusqu'à la butée.

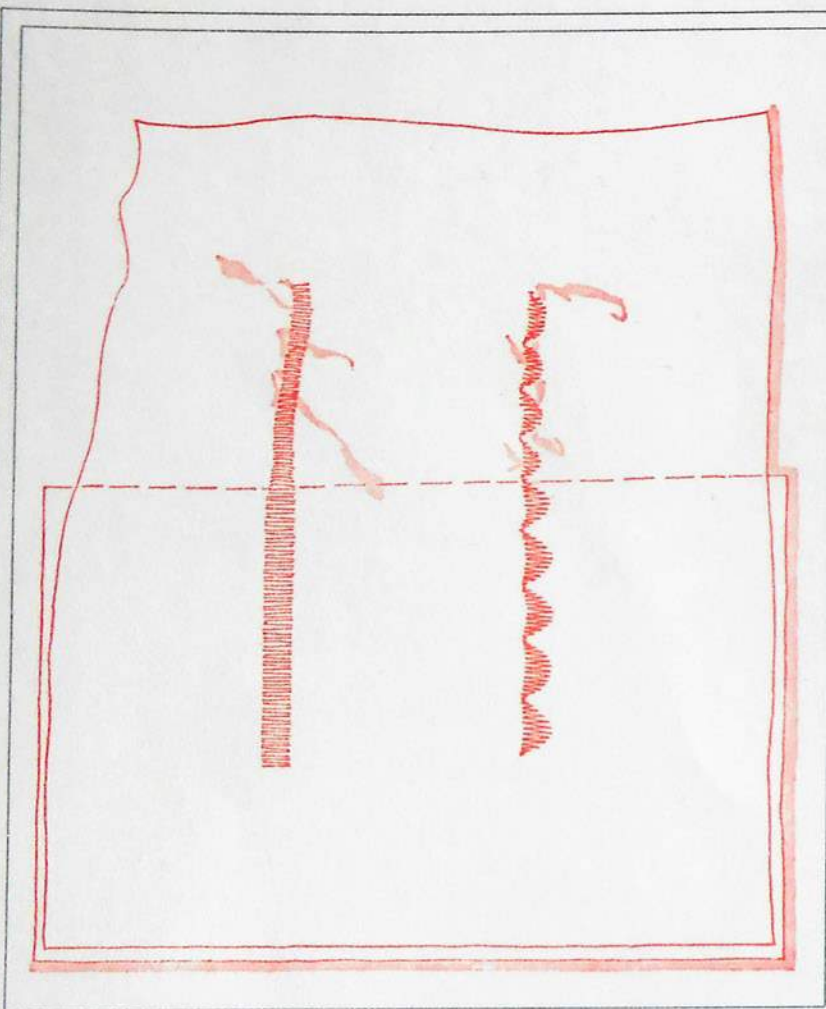

Pour broder vous aurez avantage à placer du papier sous l'ouvrage, afin que le tissu ne se rétrécisse pas sous l'effet du zigzag. (Pas de papier de soie, trop mou ; le papier pour machine à écrire convient très bien.)

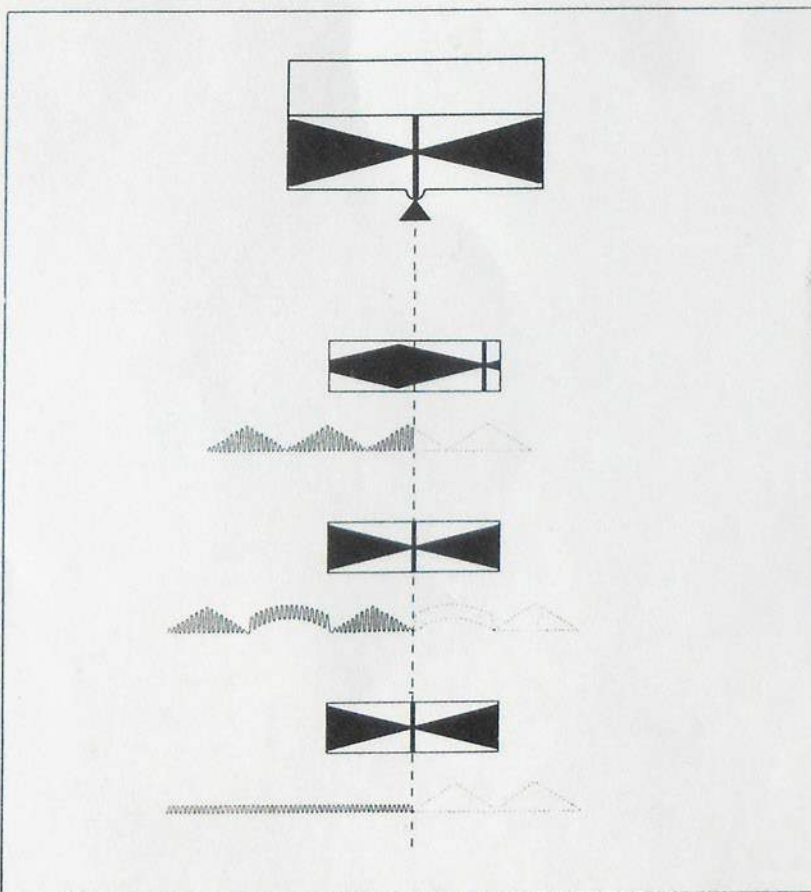
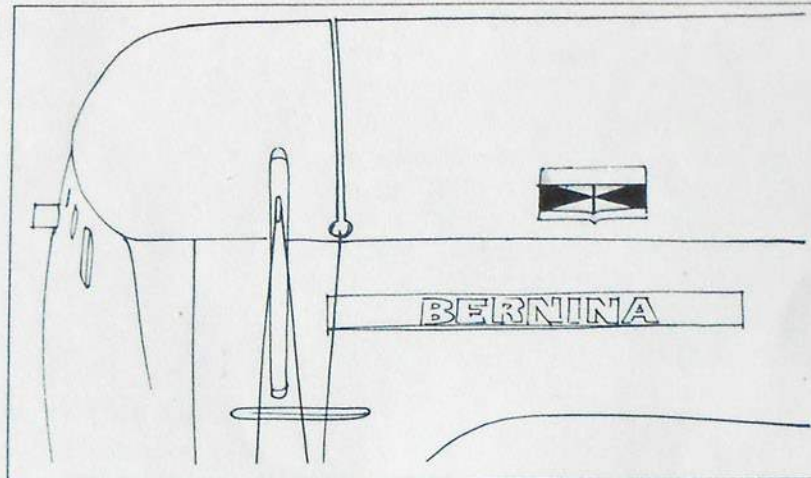

Voyant de repérage pour point d'ornement

(indicateur de raccordement)

Le voyant de repérage sert à raccorder les motifs de broderie : chaque fois que le trait se trouve au milieu, un motif se termine et l'autre commence.

Ce voyant de repérage est surtout très utile pour broder des motifs, fleurs, étoiles, etc. ainsi que pour changer de motif dans le cours d'une couture d'ornement.

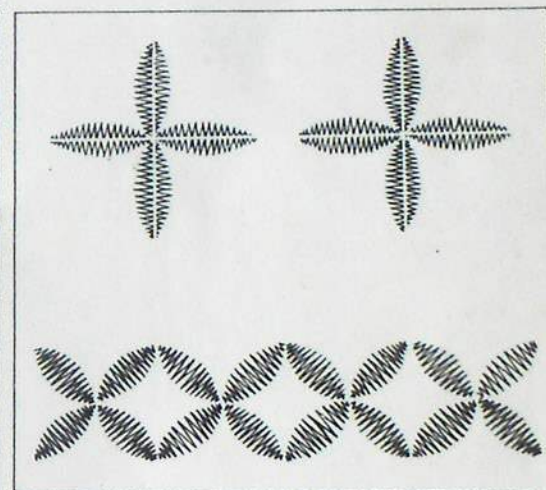

Ourlet sur tricot

Pied-de-biche

Aiguille : 80-70

Fil à coudre :

merc. 60/3-70/3

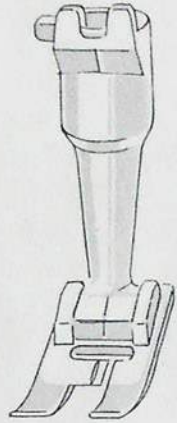

Déformation du tricot (jersey)

On empêche le tricot de se déformer en guidant un fil à coudre blanc le long de la couture.

(On procède ainsi non seulement pour les ourlets mais pour toutes les coutures exécutées sur des tricots ayant tendance à se déformer, par exemple pour la pose de pièces, surfilages, etc.).

Repasser légèrement (humide) avant de retirer le fil.

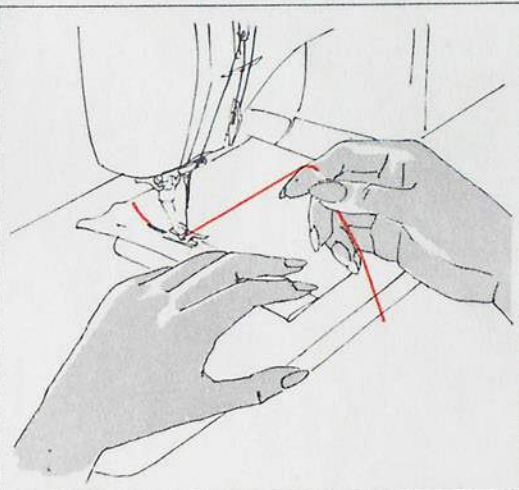
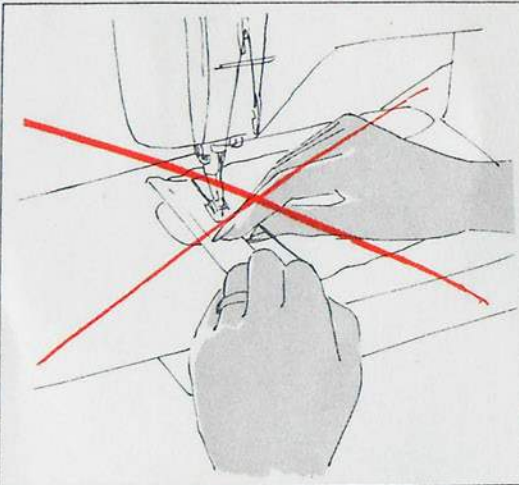

Comment tient-on ce fil ?

Pas ainsi, car on masque le travail...

mais ainsi : le travail est bien visible et peut être guidé facilement.

Important :

Tendre légèrement le fil en cousant : le tricot se distendra moins.

(Ce fil peut aussi être glissé dans la plaque d'aiguille, comme le coton de bourrage des nervures. Recommandé pour la pose de grandes pièces.)

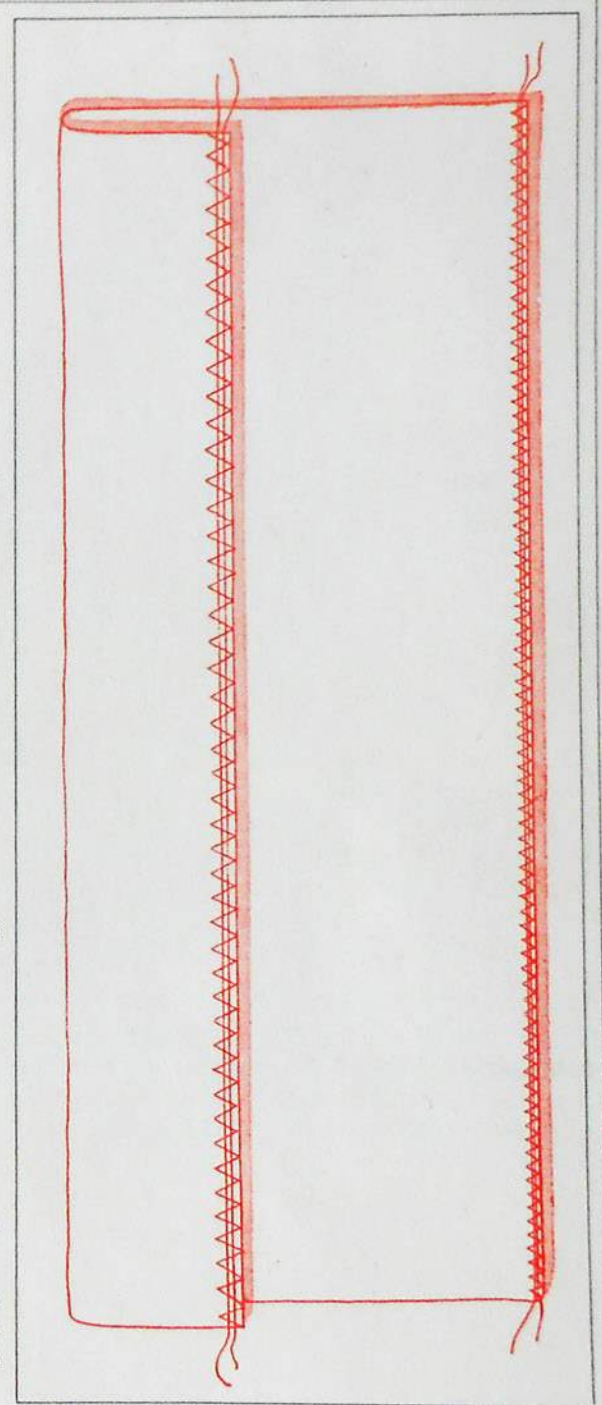

Ourlage de la lingerie en tricot

Position de l'aiguille : milieu

Automatique : 0 WWWW et WW

Griffe d'entraînement : sur couture

Ourlet non replié

Zigzag : 3

Longueur du point : 1½

Ourlet replié

Zigzag : 2½

Longueur du point : 1½

Pose de morceau dans l'interlock et l'indémaillable

Pied-de-biche

Aiguille : 80-70
Fil à coudre :
merc. 60/3-70/3

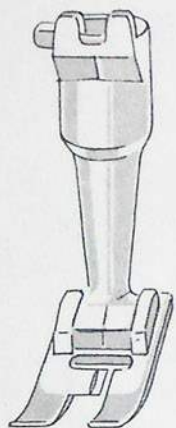

Pose de pièces sur tricot

Zigzag : env. 3
Longueur du point : env. 1-1½
Position de l'aig. : milieu
Automatique : 0 WWWW et MW
Griffe d'entraînement : sur couture

Faufiler la pièce de tissu neuf du bon côté, puis la coudre : d'abord sur le bord, puis à la distance d'un pied-de-biche à l'intérieur de la première couture. (Pour le jersey coton guider un fil le long de la couture pour éviter que le tissu ne se déforme.)

Découper ensuite la partie endommagée du mauvais côté (tenir les ciseaux correctement.)

Poser autant que possible des pièces arrondies...

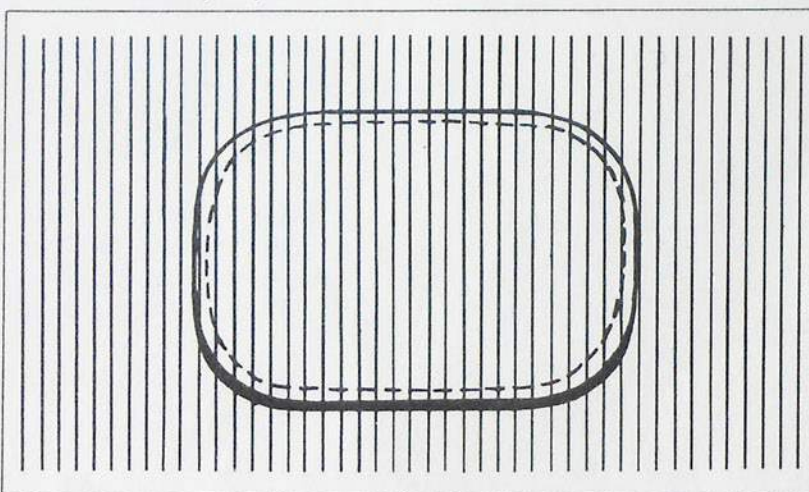

Arrondir légèrement les angles inévitables.

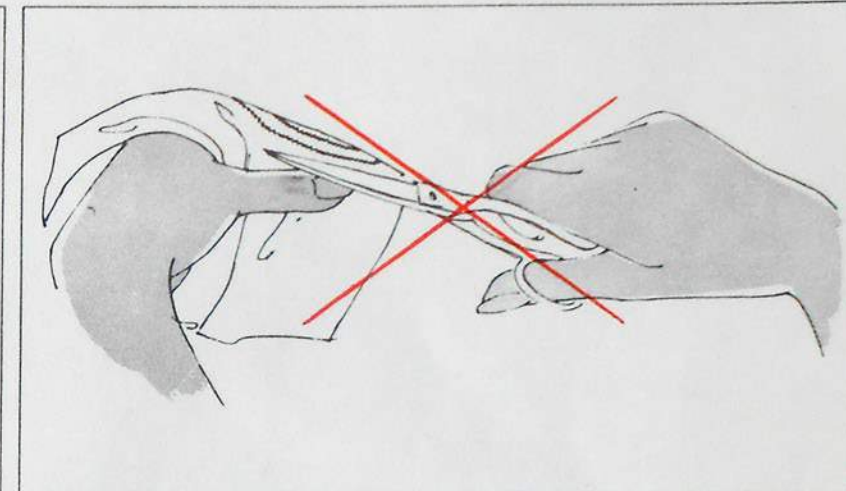

Manière de tenir les ciseaux

Quand il s'agit de couper le tissu au ras du zigzag, les ciseaux ne doivent jamais être tenus ainsi (dos de la main contre soi) car on risque d'entailler la couture.

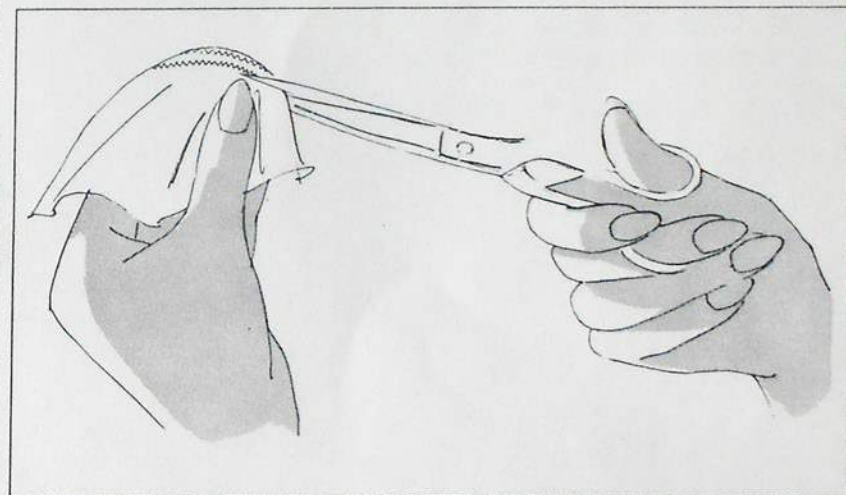

C'est beaucoup plus facile ainsi. Diriger la **paume de la main contre soi** et tenir les **ciseaux absolument à plat !!!** Ne couper qu'avec le bout des ciseaux ! Placer le pouce à l'endroit où l'on coupe.

Coutures élastiques sur tricot

Pied-de-biche

Aiguille : 80-70

Fil à coudre :
merc. 60/3-70/3

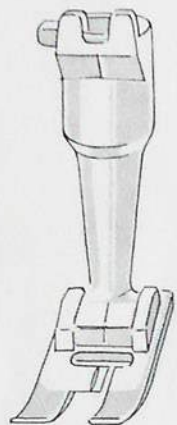

Les quatre points importants de la couture sur tricot

1. Faufilez toujours le tricot avec du coton à repriser et non pas avec du faufil.
2. Utiliser une aiguille en parfait état. Une aiguille émoussée troue le tricot.
3. Utiliser du fil à coudre mercerisé fin.
4. Repasser le tricot au fur et à mesure du travail et non à la fin.

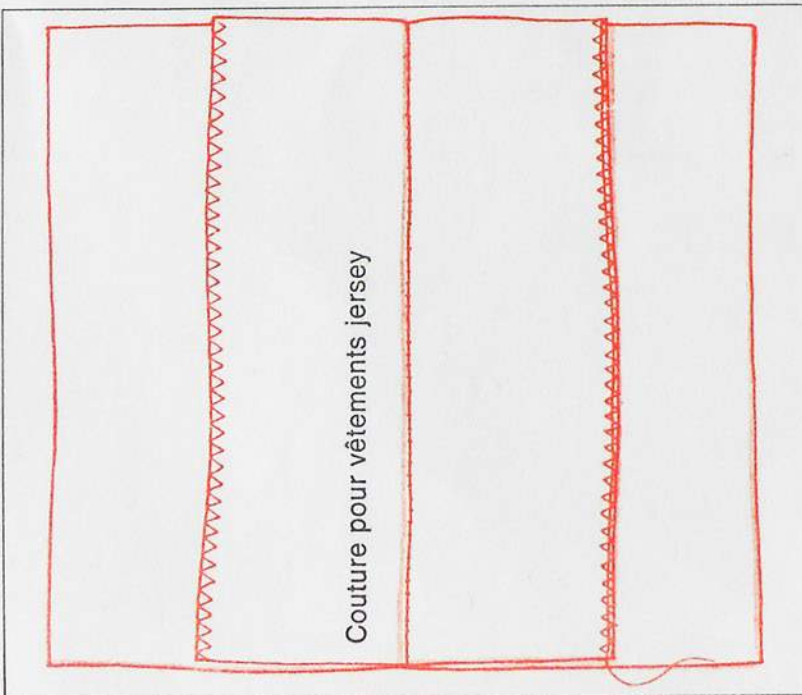
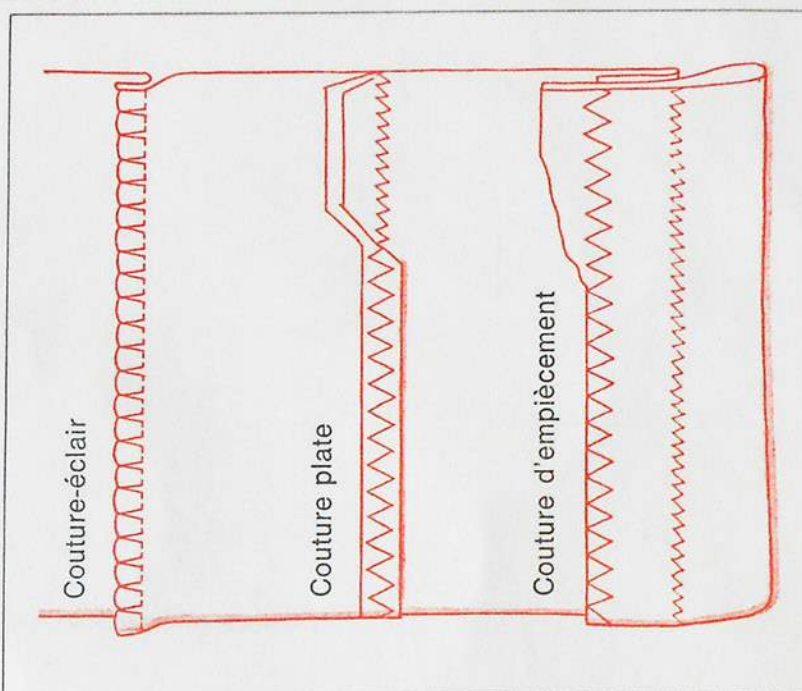

Coutures sur tricot

Position de l'aig. : milieu
Griffe d'entraînement : sur couture
Automatique : 0 WWWW et MW
sauf pour la couture-éclair

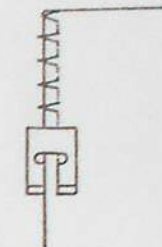

Couture-éclair

Zigzag : 3-4
Longueur du point : 1/2-1
Automatique : point invisible et 1-20

Assembler et surfiler en même temps.
Attention ! Le bord du tissu doit être à gauche.

Couture plate uniquement pour lingerie en jersey coton

1ère opération : assembler, à la largeur du pied-de-biche
Zigzag 1 : longueur du point : 1-1/2

2ème opération : ouvrir la couture au fer et refaire une couture du bon côté
Zigzag 3 : longueur du point : 1-1/2

Couper le tissu superflu en tenant les ciseaux correctement.

Couture d'empiècement

1ère opération
Zigzag 1 : longueur du point : 1-1/2

Epingler la couture en laissant dépasser de 1/2 cm le morceau de tissu double (empiècement). Coudre le long du bord intérieur coupé, à la largeur du pied-de-biche.

2ème opération
Zigzag 3 : longueur du point : 1-1/2

Repasser toute la couture contre le tissu simple ; coudre du bon côté, à la largeur d'un pied-de-biche, le long de la première couture.

Couper le tissu superflu. (Tenue correcte des ciseaux.)

Couture pour robes, jupes et pullovers de tricot (jersey)

Zigzag 1 : longueur du point : 1

Cette couture permet de travailler le tricot exactement comme le tissu. Les coutures peuvent être ouvertes au fer, elles gardent leur élasticité.

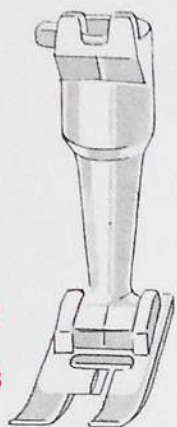

Pied-de-biche

Aiguille : 80-70
Fil à coudre :
merc. 60/3-70/3

Ourlet-coquille

Zigzag : 4
Longueur du point : 1
Position de l'aig. : milieu
Automatique : point invisible
VVV et 1-20
Griffe d'entraînement : sur couture

Placer le bord du tissu à **gauche**
comme pour la couture-éclair.

Elastique

Zigzag : 3
Longueur du point : 1-1½
Position de l'aig. : milieu
Automatique : 0 WWWW et MW
Griffe d'entraînement : sur couture

Ne **pas** étirer l'élastique pendant le travail. La couture zigzag est aussi extensible que l'élastique.

La méthode la plus simple consiste à froncer d'abord le tricot (ou l'étoffe) à longs points droits — puis à tirer le fil de dessous en ramenant le tricot à la largeur voulue.

Puis épingler et coudre l'élastique. Couper le tissu superflu du mauvais côté, en tenant les ciseaux correctement !

Dentelles sur tricot

Zigzag : 1½-2
Longueur du point : ¼-½
Position de l'aig. : milieu
Automatique : 0 WWWW et MW
Griffe d'entraînement : sur couture

Utiliser du coton à repriser.

Épingler ou fauiler la dentelle et la coudre directement au zigzag. Couper le surplus du tricot sur l'envers du travail, en tenant les ciseaux correctement !



Finitions

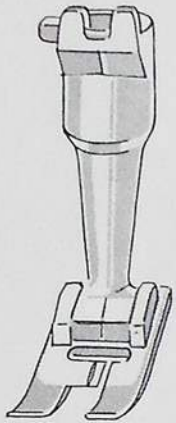

Pied-de-biche

Aiguille : 80–70

Fil à repriser :
suisse 100
étranger 50

Dentelles (et entre-deux) sur tissu

Position de l'aiguille : milieu
Automatique : 0 WWWW et MW
Griffe d'entraînement : sur couture

1ère opération

Zigzag : 0
Longueur du point : env. 1

Epingler la dentelle, la faufler, puis la coudre à points droits.

2ème opération

Zigzag : $1\frac{1}{2}$ – $2\frac{1}{2}$
selon la dentelle
Longueur du point : env. $\frac{1}{4}$ – $\frac{1}{2}$

Rabattre le bord du tissu au fer. Du bon côté : faire une couture zigzag (sur la couture à points droits), puis couper le tissu superflu le long du zigzag, en tenant les ciseaux correctement.



Finition soignée des bords

Zigzag : env. $1\frac{1}{2}$ –2
Longueur du point : env. $\frac{1}{4}$ – $\frac{1}{2}$
Position de l'aiguille : milieu
Automatique : 0 WWWW et MW
Griffe d'entraînement : sur couture

Rabattre le bord du tissu au fer d'un cm. environ. Faire une couture zigzag sur le bord replié – comme pour le surfilage. (Guider le travail comme pour le surfilage des coutures.) Couper soigneusement le tissu superflu sur l'envers du travail, en tenant les ciseaux correctement !

Pose de fil élastique (Lastex) Fronçage du tissu

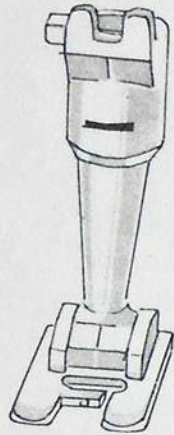

Pied à broder
Aiguille : 80
Fil à coudre :
merc. 60/3-70/3

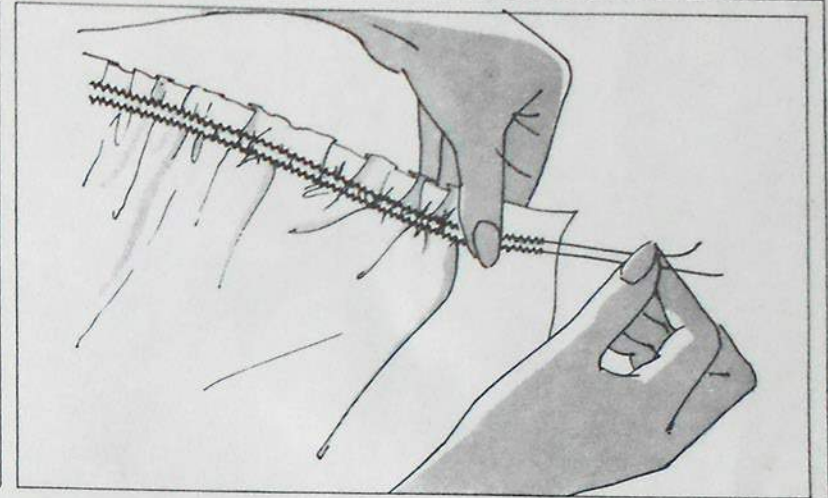
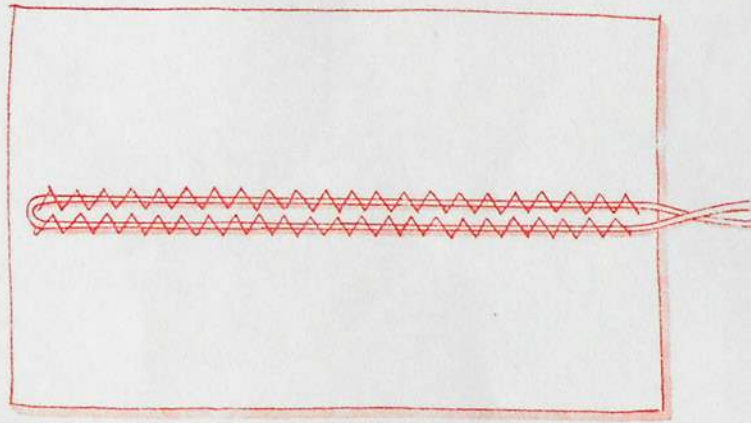

Pose de fil élastique (lastex)

Zigzag : 2
Longueur du point : 2
Position de l'aiguille : milieu
Automatique : 0 WWW et MW
Griffe d'entraînement : sur couture

Placer le lastex **dans le trou** du pied à broder et le tendre en cousant. Plus il sera tendu, plus les fronces seront serrées. Si l'on passe un deuxième rang de lastex (à la distance d'un pied-de-biche) **on tendra avec la même force le lastex et la première couture.**

Pour les chaussettes et bas de sport ne pas trop tendre le lastex.



Fronçage du tissu

Zigzag : 2
Longueur du point : 2 (tissus épais : jusqu'à 4)
Position de l'aiguille : milieu
Griffe d'entraînement : sur couture
Automatique : 0 WWW et MW

Coton perlé

Placer le coton perlé (comme le lastex) dans le trou du pied à broder et le recouvrir d'une couture zigzag. Contrairement au lastex le coton perlé n'est pas tendu pendant le travail, mais seulement **après**. Faites toujours deux rangs de fronces (écart env. 2 mm).

Le fronçage ordinaire

On fronce de cette manière de petites parties de tissu ou des tissus très fins :

Zigzag : 0
Longueur du point : 4

Coudre deux rangs de points droits, puis tenir le bout des deux fils de dessous en resserrant le tissu jusqu'à la largeur voulue.

Point invisible

Pied pour couture invisible

Aiguille : 80-70

Fil à coudre :
merc. 60/3-70/3
ou coton à repriser
suisse 100
étranger 50

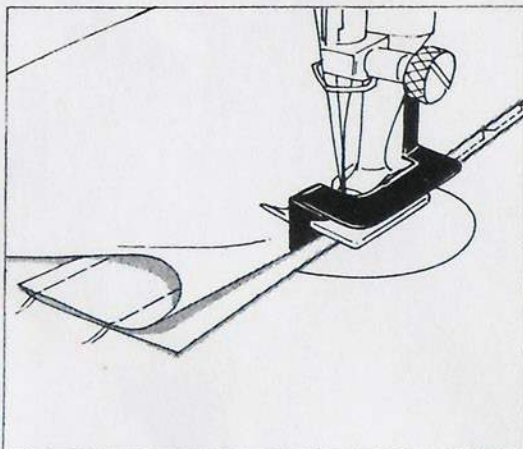
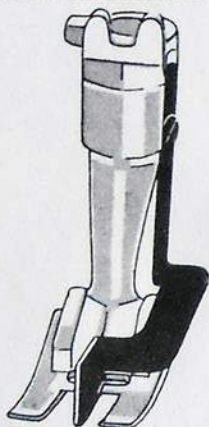

Le travail se place ainsi sous le pied.

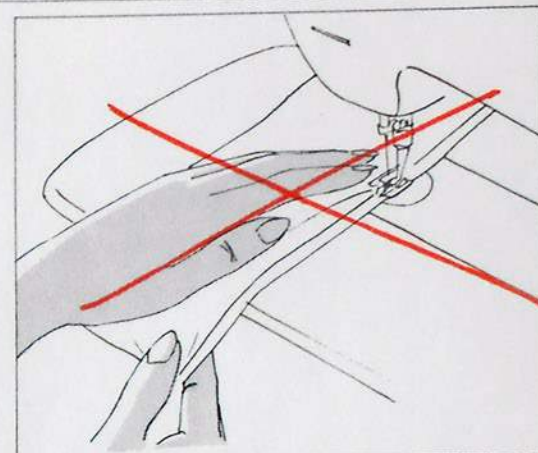

Très mauvaise position.

Réglage normal

Zigzag : env. 2 1/2
Longueur du point : env. 2 1/2
Position de l'aiguille : à droite
Griffe d'entraînement : sur couture
Automatique : point invisible
et 1-20

Réglage pour tissus très fins

Zigzag : env. 1 1/2
Longueur du point : env. 1 1/2-2
Position de l'aiguille : milieu

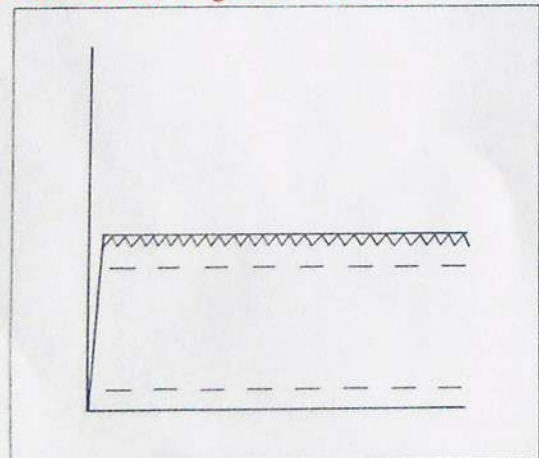

Cet ourlet se fait comme l'ourlet à la main : **faufiler** (à 1 cm de profondeur au moins) - **repasser** - **surfiler le bord coupé**.

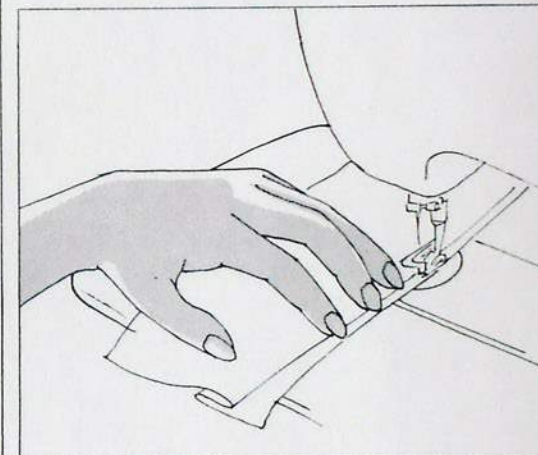
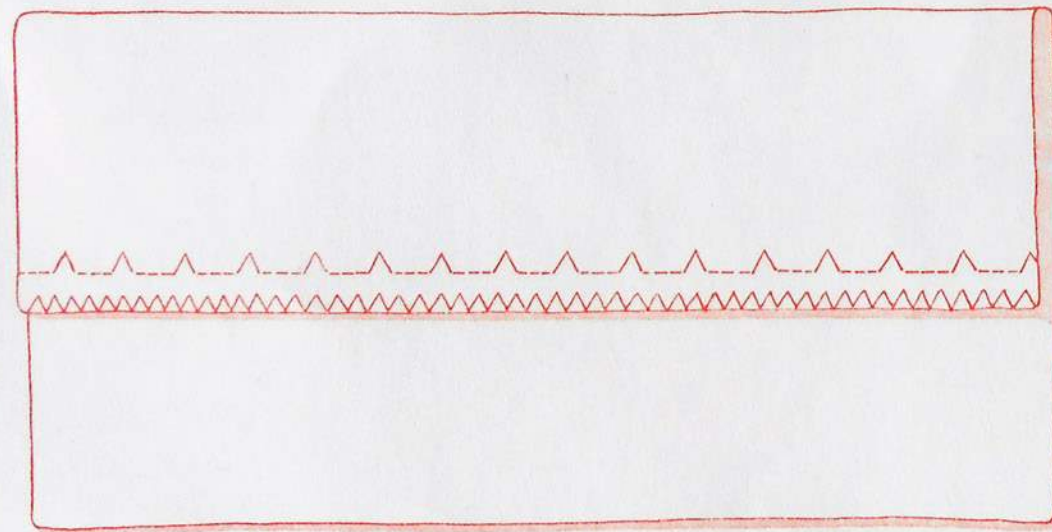

Position correcte

Les doigts de la main gauche s'appuient sur le bord replié du tissu, afin de « sentir » glisser l'ouvrage. (Un petit truc : Retenir très légèrement le tissu en cousant.)

Pose de pièce (rapiéçage) au point serpentin (zigzag cousu)

Position de l'aiguille : milieu
Griffe d'entraînement : sur couture

Coton à repriser ou fil mercerisé fin.

1ère opération

Zigzag : 2
Longueur du point : 1-1½
Automatique : 0 WWW et MW

Ne pas couper la partie endommagée, mais épinglez simplement la pièce de tissu neuf du bon côté et la fixer à petits points zigzag.

2ème opération

Zigzag : 4
Longueur du point : butée de bourdon
Automatique : point serp. et 1-20

Recouvrir la couture zigzag d'une couture au point serpentin. (Veiller à ce que les bords soient bien pris dans la couture !)

3ème opération

Zigzag : 0
Automatique : 0 WWW et MW
Longueur du point : 1

Faire une couture à points droits le long du bord intérieur de la couture au point serpentin, puis découper la partie endommagée. (La couture à points droits facilite ce travail.)

Pied-de-biche

Aiguille : 80/70
Fil à coudre : merc. 60/3-70/3
Fil à repriser : suisse 100 étranger 50

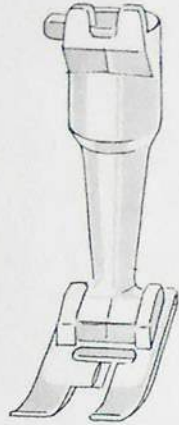

«Stoppage» moderne au point serpentin

Zigzag : 4
Longueur du point : butée de bourdon
Position de l'aig. : milieu
Automatique : point serp. et 1-20

Griffe d'entraînement : sur couture

Fil à repriser.

On placera toujours un tissu de coton fin sous l'ouvrage. Coudre 2-5 rangs de point serpentin (zigzag cousu) (selon le genre de tissu).

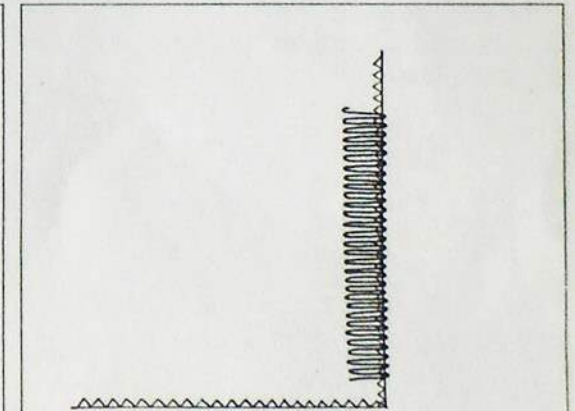
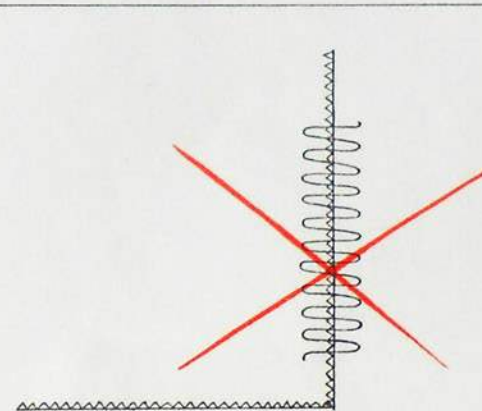
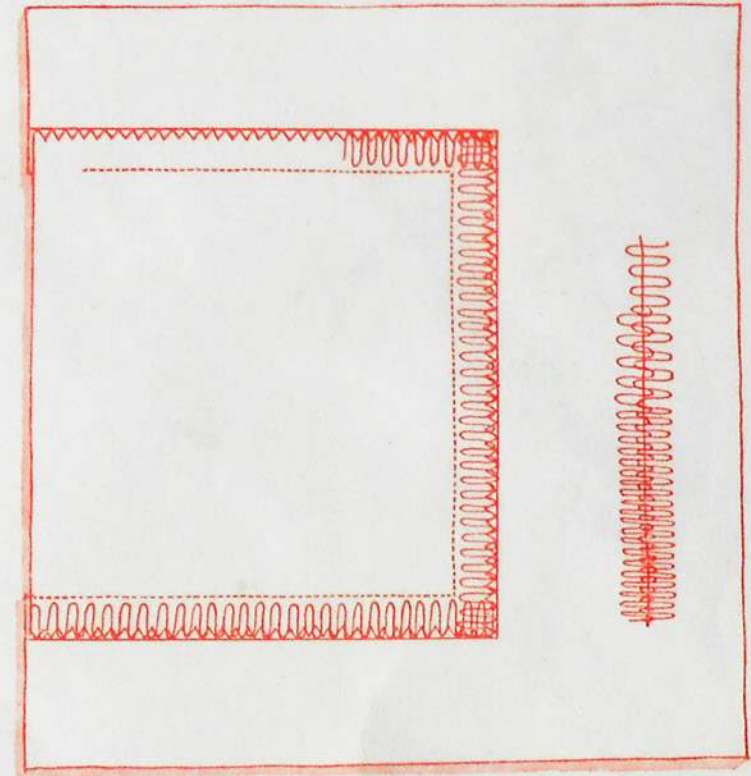

Broder correctement la pièce : voir dessin. (Le zigzag ne doit pas être à cheval sur le bord, mais entièrement sur le nouveau tissu, couvrant juste le bord.)

Coutures super-élastiques

Pied-de-biche

Aiguille : 80

Fil :
Fil à coudre
merc. 60/3-70/3

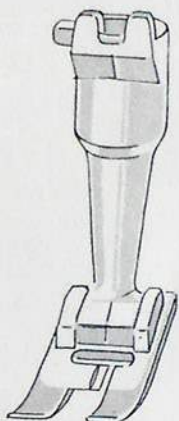

Couture d'assemblage plate

spécialement pour tissu lycra
(p. ex. gaines)

Zigzag : $2\frac{1}{2}$
Longueur du point : $\frac{1}{2}$ – $\frac{3}{4}$
Automatique : point universel
 et 1–20

Position de l'aiguille : milieu
Griffe d'entraînement : sur couture

Croiser les deux bords sur 1–1½ cm de largeur et passer chaque bord au point universel.

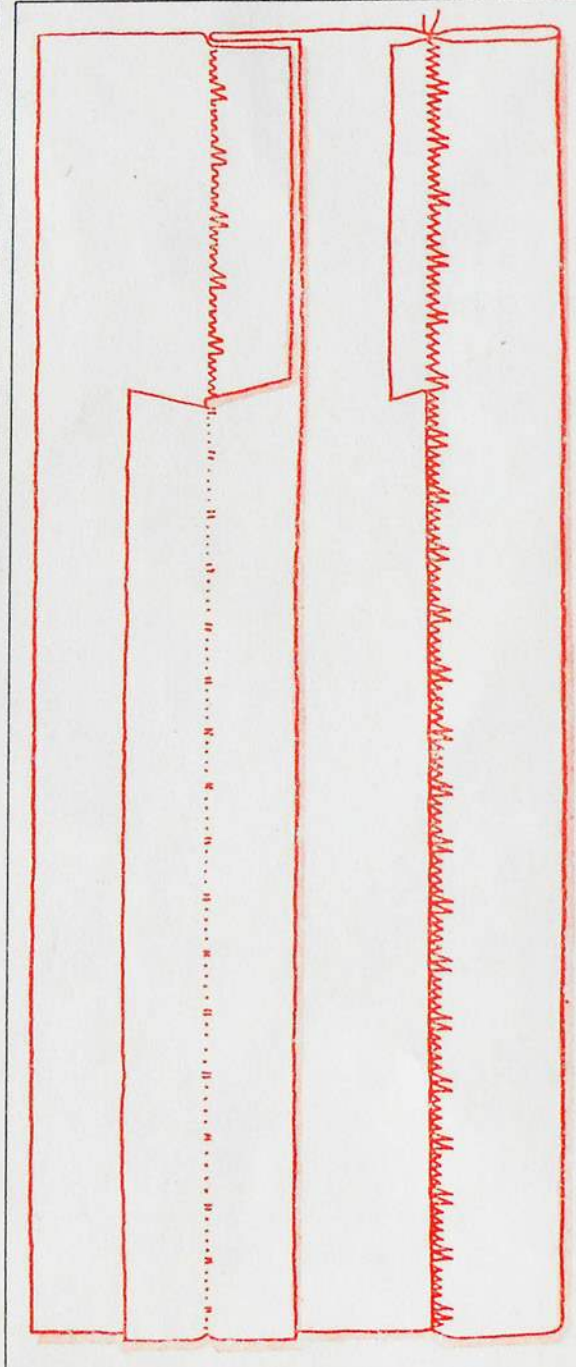
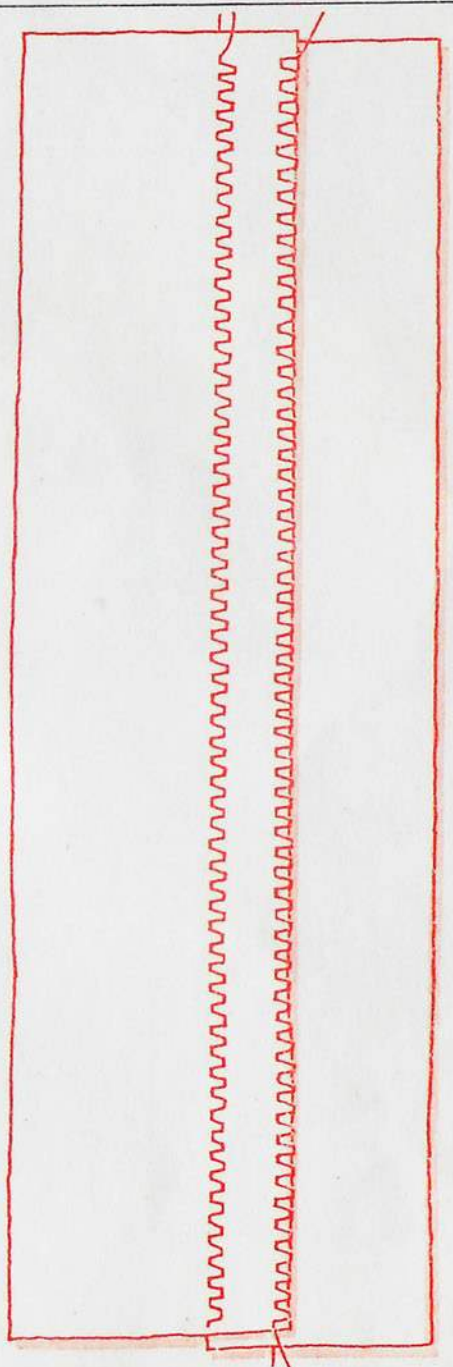

Couture stretch

pour pantalons de ski et tissus super-élastiques, pour hélanca®, crimplène, etc.

Zigzag : $1-1\frac{1}{2}$
Longueur du point : $\frac{1}{2}$ – $\frac{3}{4}$
Automatique : stretch 
et 1–20

Position de l'aiguille : milieu
Griffe d'entraînement : sur couture

Coudre la couture fauillée. (Placer l'ouvrage sous le pied-de-biche de telle manière que le point zigzag plus large pointe vers le bord du tissu.) Ouvrir la couture au fer et surfiler si nécessaire.

Ourlet au point stretch

seulement pour sous-vêtements interlock

Zigzag : 3–4
Longueur du point : env. $\frac{3}{4}$
Automatique : stretch 
et 1–20

Position de l'aiguille : milieu
Griffe d'entraînement : sur couture

Former l'ourlet au fer, sans le replier. Marquer la largeur de l'ourlet et le coudre. (Placer l'ouvrage de telle manière que le point zigzag plus large pointe vers le bord de l'ourlet.) Couper le surplus de tissu le long de la couture.

Pied-de-biche
Aiguille Magic
Fil à coudre

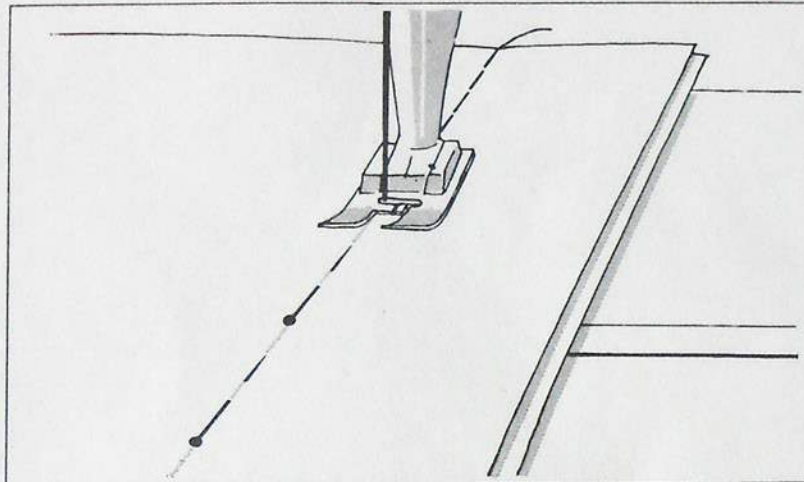
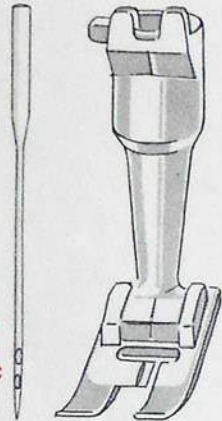

Le faufilage

Zigzag : 4
Longueur du point : 1½-4
Position de l'aiguille : à gauche
Automatique : point invisible
Griffe d'entraînement : sur couture

Les parties à assembler se placent ainsi sous le pied-de-biche :

Important ! Les points de faufilage ne se forment pas au milieu du pied-de-biche, mais à l'extrémité gauche du trou de ce dernier. La couture de surfilage suivra donc le bord gauche du pied. (On facilitera le guidage en tendant le tissu.)

L'aiguille Magic a deux chas superposés. Le chas inférieur sert à la couture normale. Pour le faufilage on passe le fil dans le chas supérieur.

Choisir la longueur du point en fonction du matériel utilisé et du genre de travail, mais pas trop court, afin de pouvoir enlever facilement le faufil.

Il importe d'épingler d'abord (pour les tissus à rayures transversales on piquera les épingles **en travers**).

Faire quelques points (zigzag 0) au début et à la fin de la couture — supprime le nouage des fils.

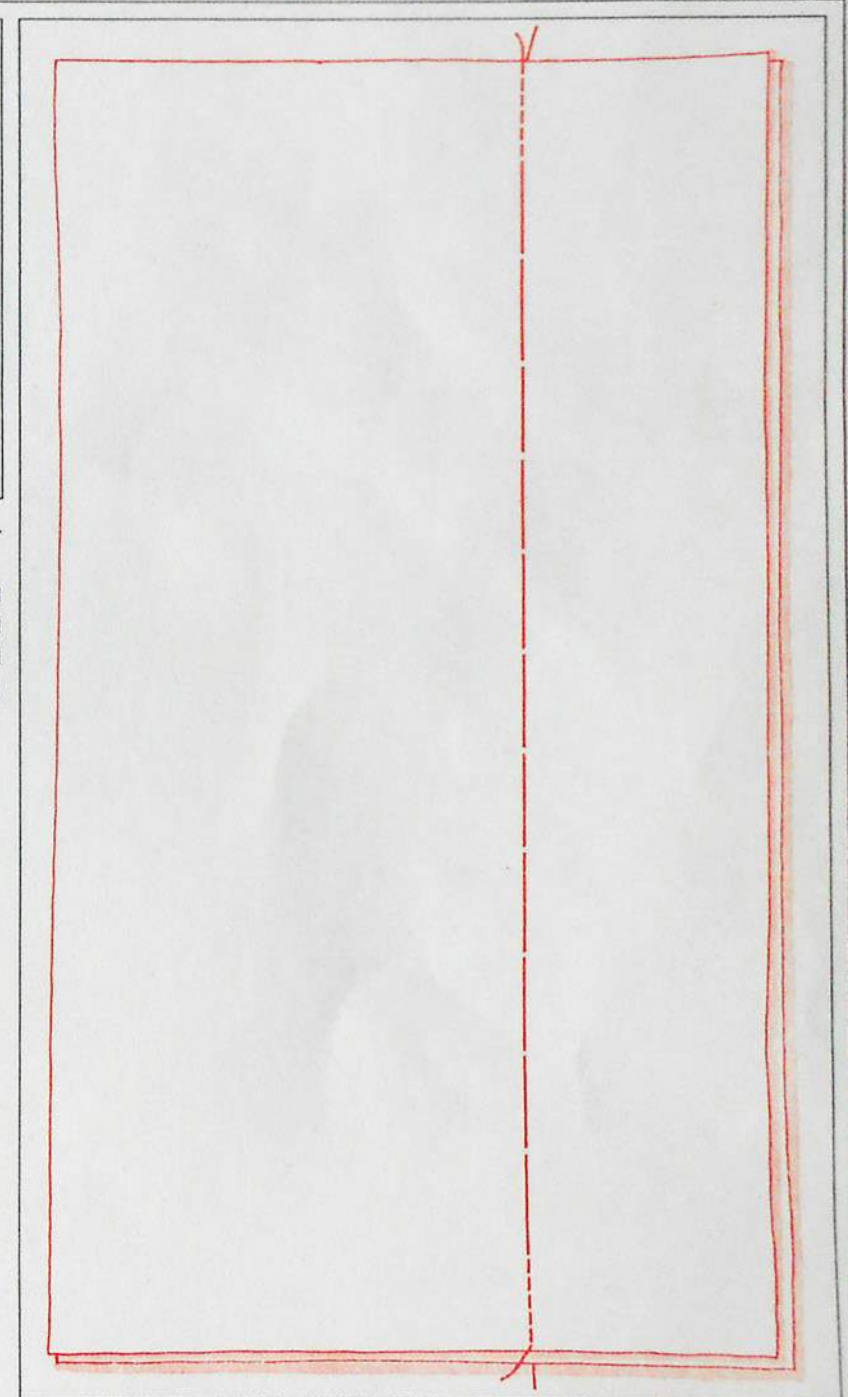

Les boutonnières

Pied à boutonnières

Aiguille : 80-70

Fil à coudre : merc. 60/3-70/3
 Fil à broder : 30 ou coton à repriser : suisse 100 étranger 50

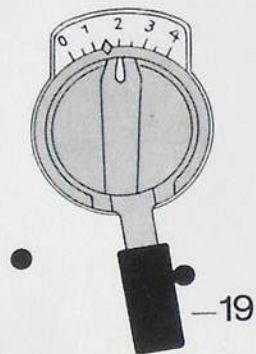
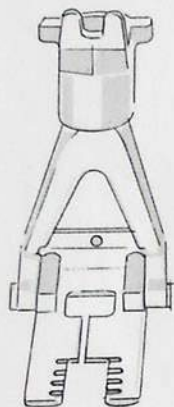

Réglage pour la boutonnière

1. Abaisser le levier (19) de commande du zigzag entre les deux butées et l'appuyer contre celle de droite.

Exécution de la boutonnière

Abaisser d'abord l'aiguille jusqu'au niveau du pied-de-biche et vérifier si l'aiguille se trouve bien au milieu de la fente du pied-de-biche. Si ce n'est pas le cas, tourner le volant jusqu'à ce que l'aiguille se retrouve en haut. **Mais ne modifier en aucun cas le réglage du zigzag et celui du point.** Placer maintenant le tissu sous le pied-de-biche et piquer l'aiguille à l'endroit exact où doit commencer la boutonnière.

Première chenille : se coud en marche arrière.

Première bride : Monter l'aiguille. Pousser vigoureusement le levier (19) contre la butée gauche, maintenir fermement le tissu. Coudre la bride.

Deuxième chenille : Ramener simplement le levier (19) contre la butée droite. La machine coud en avant.

Deuxième bride : Monter l'aiguille. Ramener le levier (19) contre la butée de gauche, bien tenir le tissu, coudre la bride.

Arrêt :

Faire passer le levier **par-dessus** la butée de droite, pour régler le zigzag sur 0. Pousser le levier de réglage de longueur du point (23) vers le haut jusqu'à la butée.

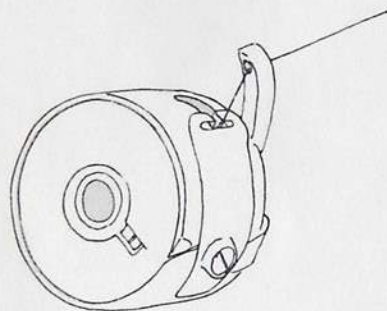

Pour faire les boutonnières on passe le fil par le trou du doigt de la boîte à canette.

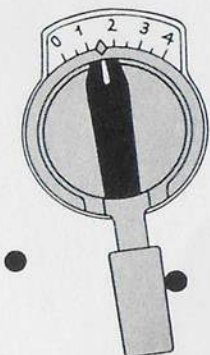

2. Faire coïncider (« trait blanc sur trait blanc ») le bouton de changement gauche-milieu-droite et le bouton du zigzag.

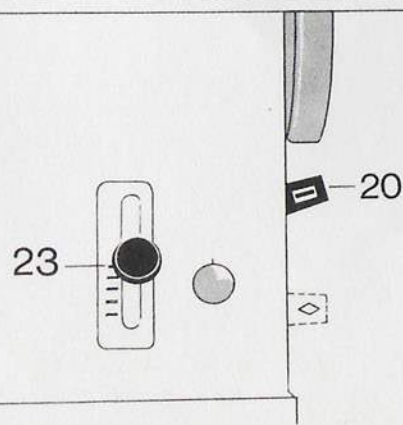

3. Pousser le levier à boutonnières (20) vers le haut et remonter le levier de réglage de longueur du point (23) jusqu'à la butée.

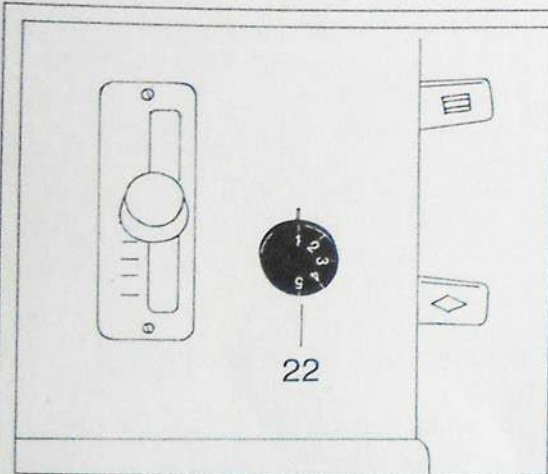

Réglage de précision de la chenille de boutonnière

Le bouton de réglage (22) permet d'adapter très facilement la densité des points de boutonnière au matériel utilisé. Il est recommandé de faire un essai sur un reste de même tissu. On se basera, pour le réglage, sur les points de repère suivants :

Matériel	Fil	Chiffre
fin à mi-fin	coton à repriser	1-2
mi-fin à épais	coton à coudre ou à broder	3-4
très épais	coton à coudre ou soie à coud.	jusqu'à 5

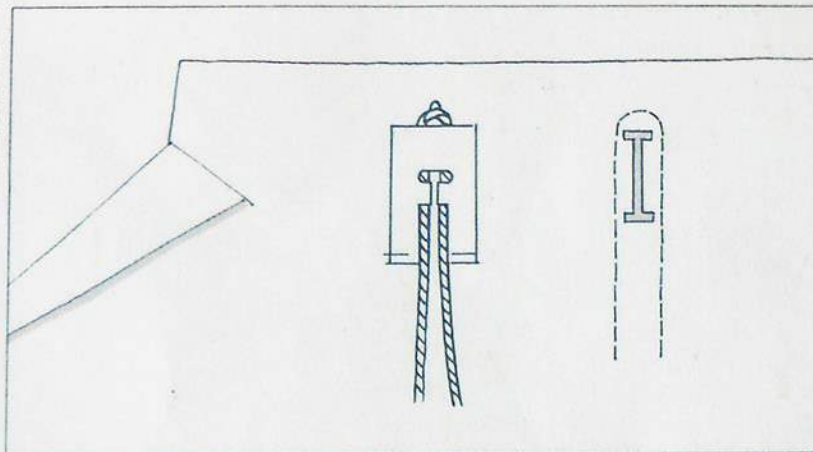

Le cordonnet renforce la boutonnière. On placera le tissu de façon que le bord se trouve derrière le pied-de-biche.

Comment faire une boutonnière avec cordonnet ?

1. Préparer le dispositif à boutonnières. Abaisser l'aiguille jusqu'à la hauteur du pied-de-biche et vérifier si l'aiguille est bien au milieu de ce dernier. Si ce n'est pas le cas, donner un tour de volant. **Mais ne modifier en aucun cas le réglage du zigzag et du point.** Glisser maintenant le tissu sous le pied-de-biche et piquer l'aiguille à l'endroit exact où la boutonnière doit commencer. Ne pas encore abaisser le pied-de-biche.

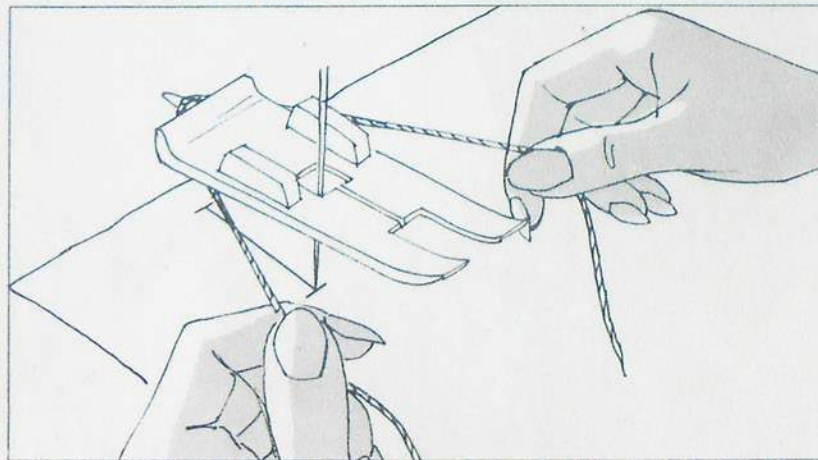

2. Faire passer le cordonnet par-dessus l'ergot et ramener les deux bouts en avant, sous le pied. Abaisser alors le pied-de-biche et faire la boutonnière, **mais sans tenir le cordonnet**, ce qui nuirait au travail.

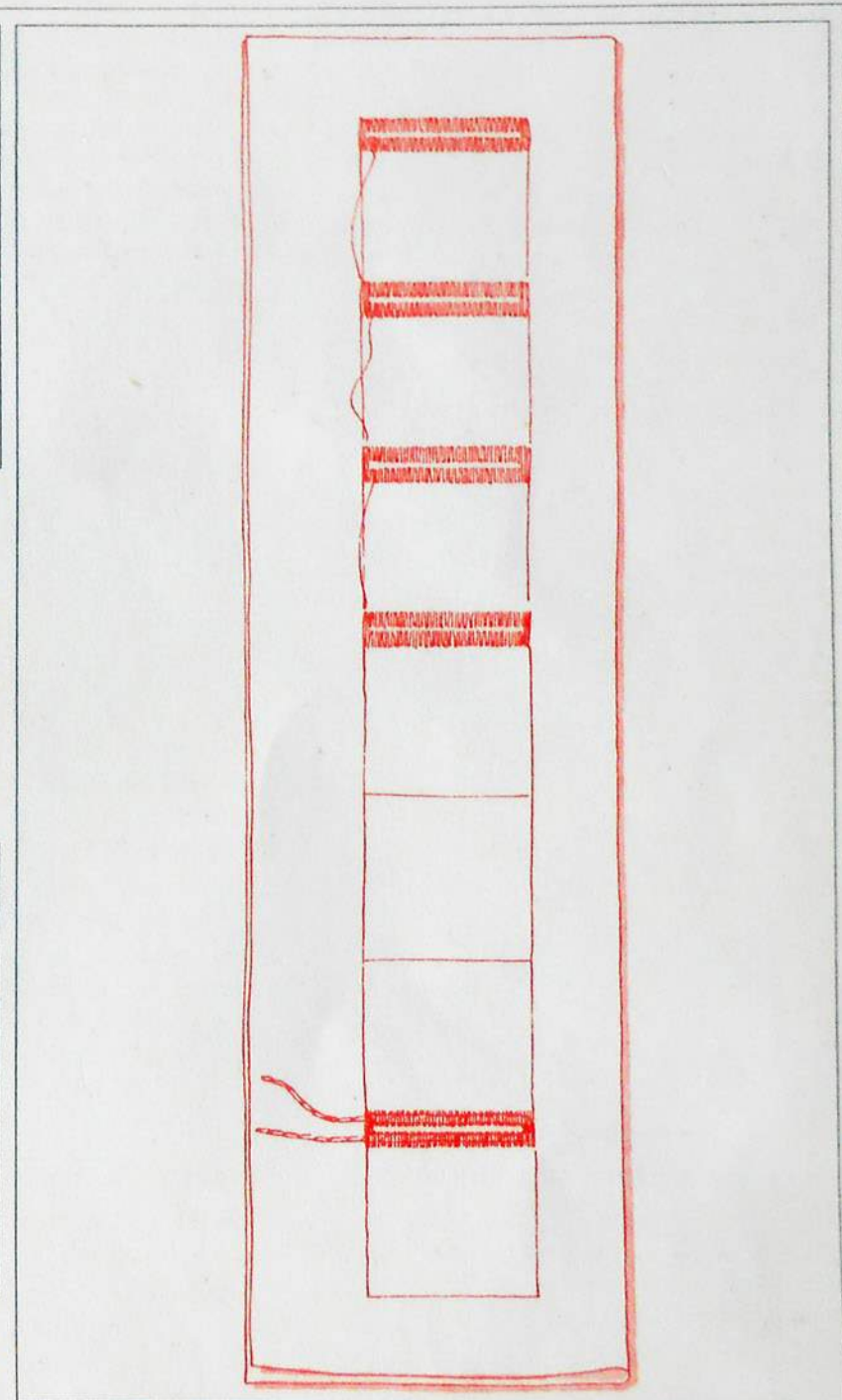

Reprisage

Petit pied à reprisier

Aiguille : 80-70

Coton à reprisier :
suisse 100
étranger 50

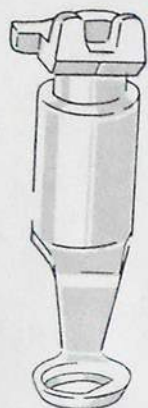

L'apprentissage rapide des reprises dépend du guidage correct du travail.

Quelques directives :

- Tenir le tendeur correctement.
- Travailler toujours de gauche à droite (comme on écrit).
- Travailler toujours dans le sens de la longueur, non en travers (pour tendre **et** pour recouvrir).

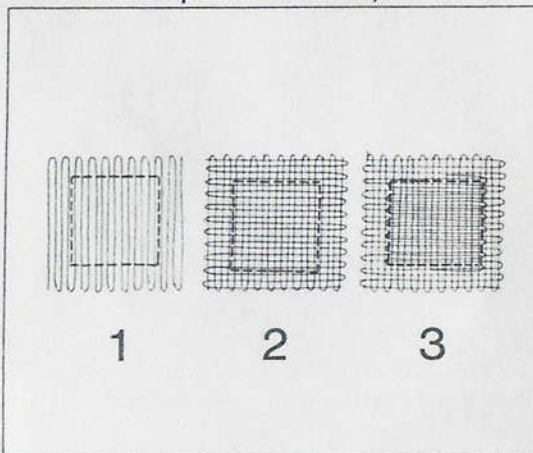

Une reprise soignée se fait en trois temps :

1. Tendre.
2. Recouvrir, mais sans trop serrer, pour ne pas épaissir les bords.
3. Achever la reprise en continuant à travailler dans le même sens, mais seulement sur le trou. Cette dernière grille doit se confondre avec la deuxième.

Reprisage du tissu

Zigzag : 0
Longueur du point : 0
Automatique : 0 WWW et MW
Position de l'aiguille : milieu
Griffe d'entraînement : escamoté

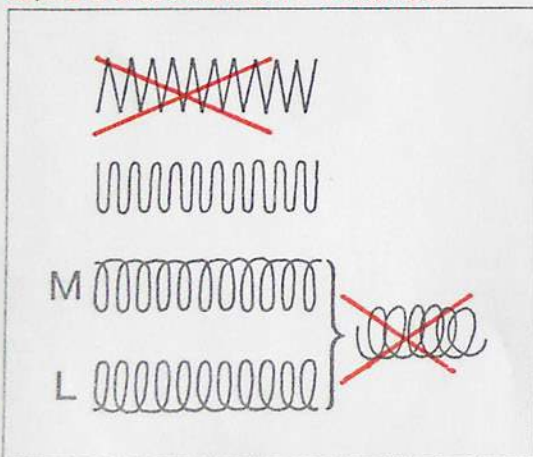

Comment reprisier correctement ?

Non pas en dents de scie, mais en zigzags arrondis, pour éviter les déchirures. Les mouvements en L ou en M conviennent bien aux débutantes.

(Veiller à ce que les ovales ne dégénèrent pas en cercles.)

Erreurs fréquentes

Si le fil casse souvent :

c'est généralement par suite d'un guidage **irrégulier** du travail.

Si le point n'est pas joli et trop long : c'est que le guidage s'est effectué **trop rapidement**.

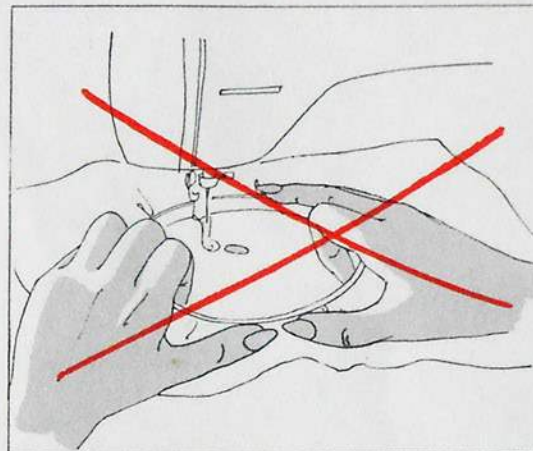

Si l'envers du travail est « granuleux » : l'ouvrage a été guidé **trop lentement**.

Comment tient-on le cercle ?

Pas ainsi...

Le guidage serait irrégulier et le fil se casserait fréquemment.

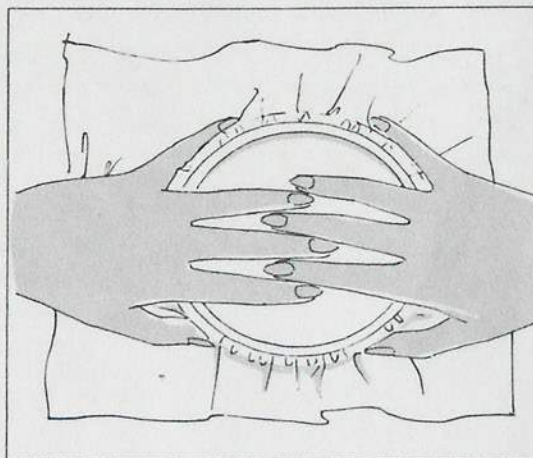

... mais ainsi

(ce qui doit être guidé doit être bien tenu).

Le pouce légèrement replié s'applique de face et l'auriculaire de côté. Les doigts seront d'abord croisés sur le tendeur (voir fig.)...

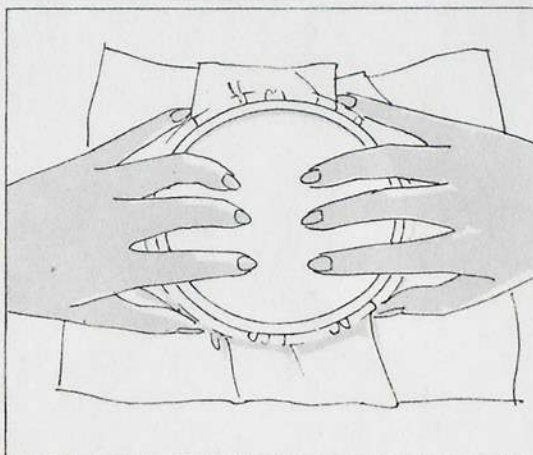

... puis légèrement repliés.

Le cercle, cependant, ne doit être guidé que par le pouce et l'auriculaire.

Petit pied à repriser

Aiguille : 80
Coton à repriser :
suisse 100
étranger 50

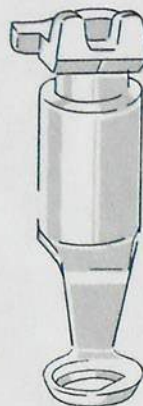

Reprisage de chaussettes fines,
manches, etc.

Zigzag : 0
Longueur du point : 0
Automatique : 0 WWW et WW
Position de l'aiguille : milieu
Griffe d'entraînement : escamoté

Placer le cercle sur le bras libre, poser la chaussette à repriser dessus (et non pas le contraire).

Il est très facile de tendre les talons et les pointes si l'on procède comme suit : après avoir glissé la chaussette sur le cercle, tirer celui-ci au maximum, tendre la partie à repriser et ensuite seulement poser l'anneau tendeur.

Ici les fils seront tendus en travers, puis recouverts en long, étant donné qu'on ne peut pas tourner l'ouvrage.

1. Faux

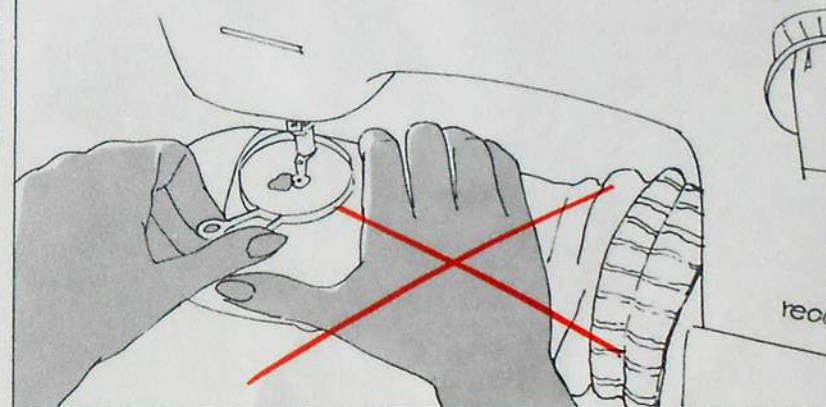

2. Juste

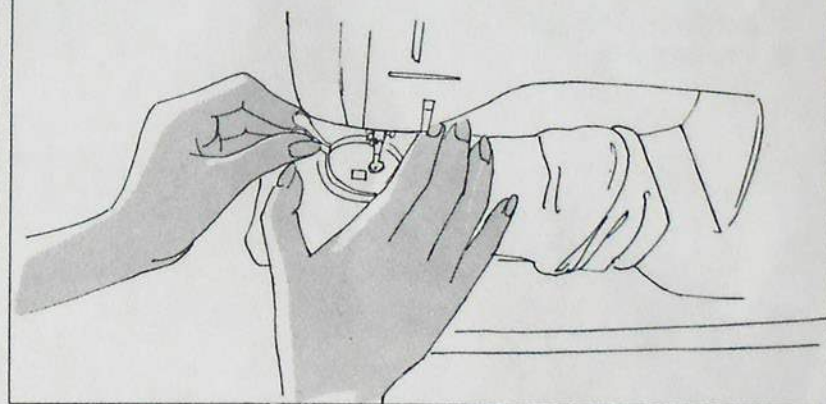

Tendre avec la main droite la pièce à repriser (pouce sur le « front » du bras libre).

Reprisage des lainages

Pied repriseur
pour la laine

Aiguille : 80-70

Coton à repriser :
suisse 100
étranger 50
laine (coton non
tordu pour lingerie
molletonnée)

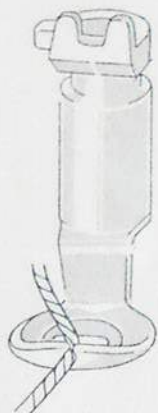

Reprisage de lainages et de tissu-éponge

Zigzag : 4-3
Longueur du point : 0
Automatique : 0 WWW et MW
Position de l'aiguille : milieu
Griffe d'entraînement : escamotée

Enfiler le coton à repriser approprié
dans l'aiguille de la machine. Intro-
duire simplement la laine dans le trou
du pied à repriser qui guidera automa-
tiquement la laine.

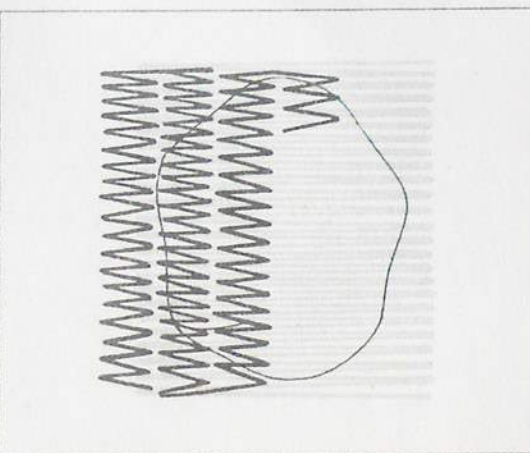
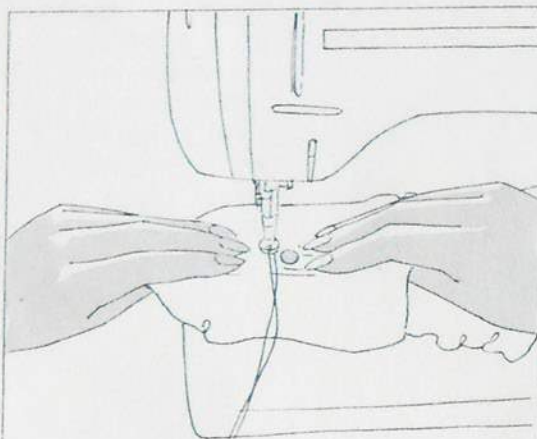

1ère opération : passer les fils de laine

Commencer le travail à gauche, un peu
au-dessus du trou. Fixer la laine au
moyen de quelques points. **Piquer l'ai-
guille.** Saisir correctement la partie à
repriser !

Ne pas tirer l'ouvrage dans tous les
sens, mais le guider en le tenant fer-
mement et bien tendu.

En passant les fils de laine, observer
les points suivants :

- **Exceptionnellement** on renoncera
aux zigzags arrondis qui laissent
trop d'écart entre les fils.
- Guider l'ouvrage **régulièrement** et
non par saccades.
- Tendre les fils assez serrés **sur le
trou** (ils peuvent même se chevaucher
quelque peu). Tendre toujours
en travers.

**2ème opération : Recouvrir les fils de
laine.** Couper le fil de laine - saisir
l'ouvrage comme au début. Recouvrir
les fils tendus de coutures zigzag. Les
points doivent ressembler à des mailles.
Les lignes de zigzag ne doivent donc
pas se chevaucher, il faut les poser
exactement l'une à près de l'autre.

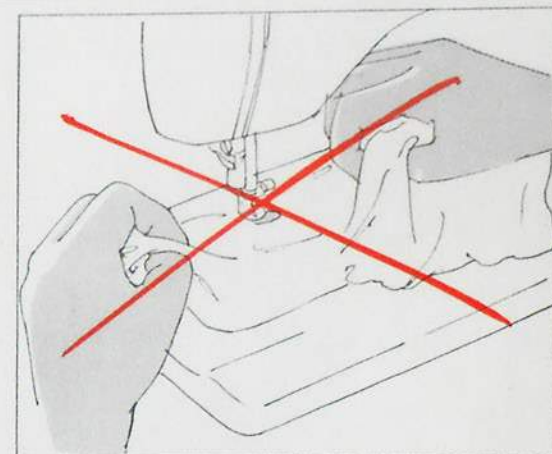

Guidage incorrect

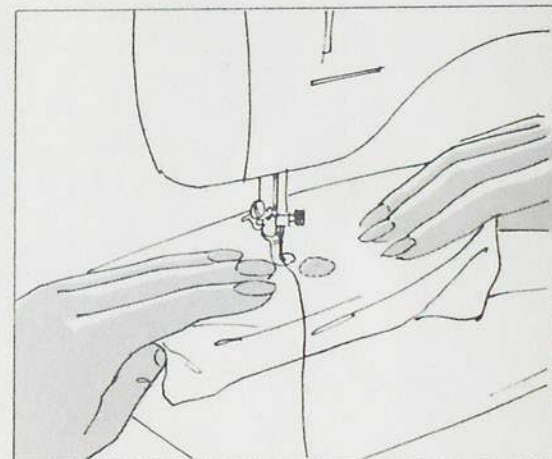

Guidage correct

Fixation des boutons

Pied à fixer
les boutons

Aiguille : 80

Fil à coudre :
merc. 60/3-70/3

ou

Fil à broder 30-50

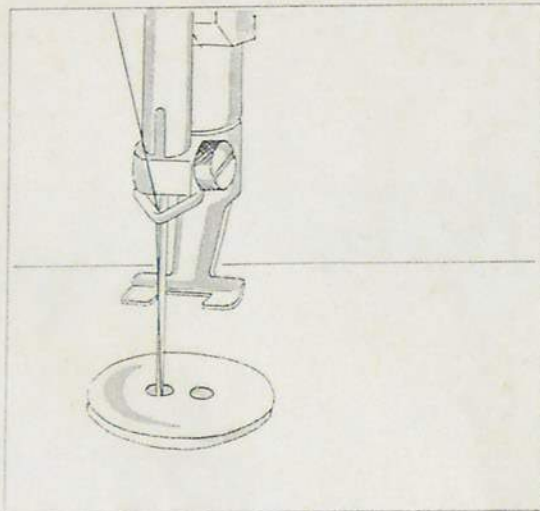
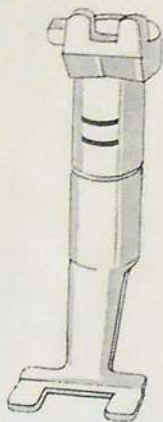

Fixation des boutons

Zigzag : 3-4

Longueur du point : 0

Position de l'aiguille : à gauche

Automatique : 0 WWWW et MW

Griffe d'entraînement : escamotée

En principe les boutons peuvent être fixés avec n'importe quel pied zigzag. Mais si vous avez souvent des boutons à coudre, vous aurez avantage à utiliser le pied spécial, dont la partie avant ouverte permet de mieux suivre le travail.

Marche à suivre :

Escamoter la griffe d'entraînement et régler la machine, mais en laissant provisoirement le zigzag sur 0.

Glisser l'ouvrage sous le pied ; placer le bouton à l'endroit marqué et piquer l'aiguille dans le trou de gauche. Alors seulement abaisser le pied.

Tourner le volant à la main, pour faire remonter l'aiguille, régler la largeur du zigzag et faire un point d'essai en tournant le volant à la main. Vérifier que l'aiguille se plante exactement dans le trou de droite du bouton. Modifier au besoin le réglage du zigzag. Coudre le bouton en comptant quelques points de moins pour les tissus minces que pour les tissus épais. Puis remonter l'aiguille, régler le zigzag sur 0 et faire quelques points d'arrêt.

La largeur du zigzag varie toujours entre 3 et 4, car l'écart entre les trous est presque le même pour les petits boutons que pour les grands (sauf pour les boutons fantaisie).

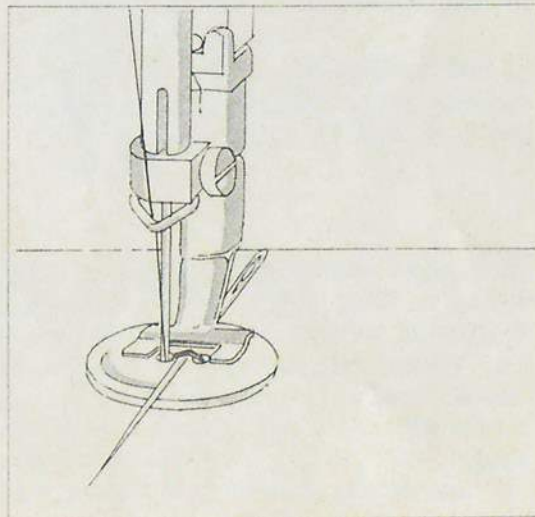

Pour confectionner un bouton à tige, il suffit de placer une aiguille à repriser sur le bouton et de coudre par-dessus en comptant quelques points de plus que pour un bouton normal.

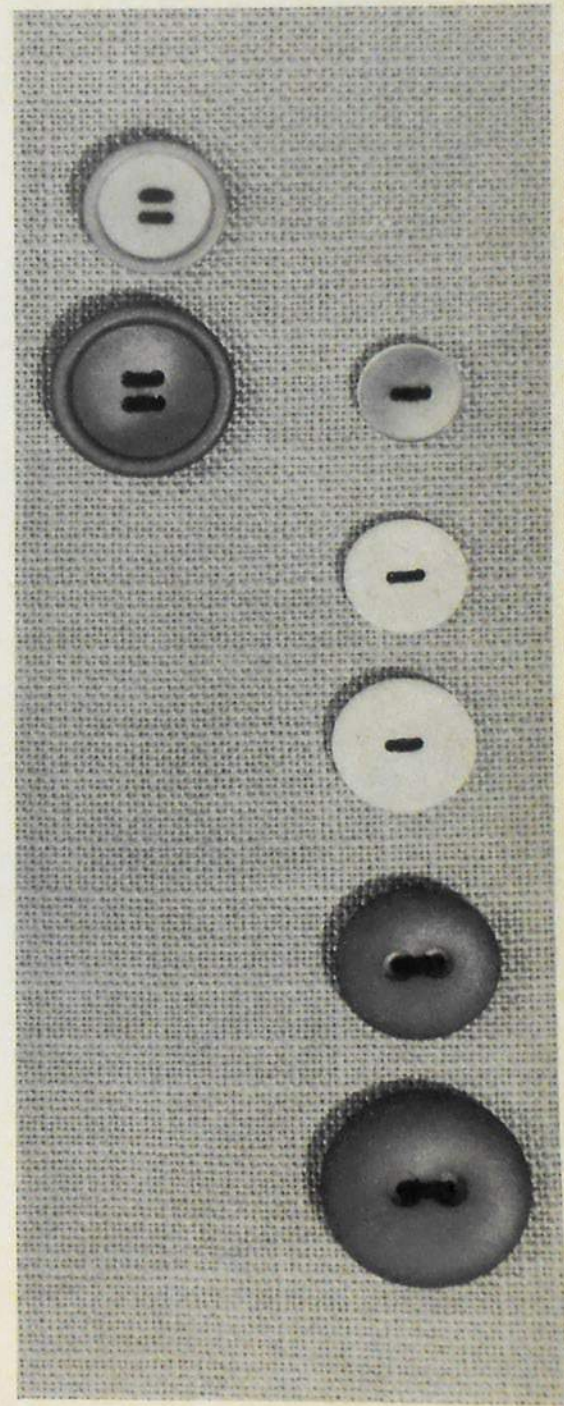



Pied à coudre les
fermetures-éclair

Aiguille : 80

Fil à coudre ou
soie à coudre

Zigzag : 0
Longueur du point : 1½–2
Automatique : 0 WWWW et MW
Position de l'aiguille : gauche ou droite selon opération
Griffe d'entraînement : sur couture

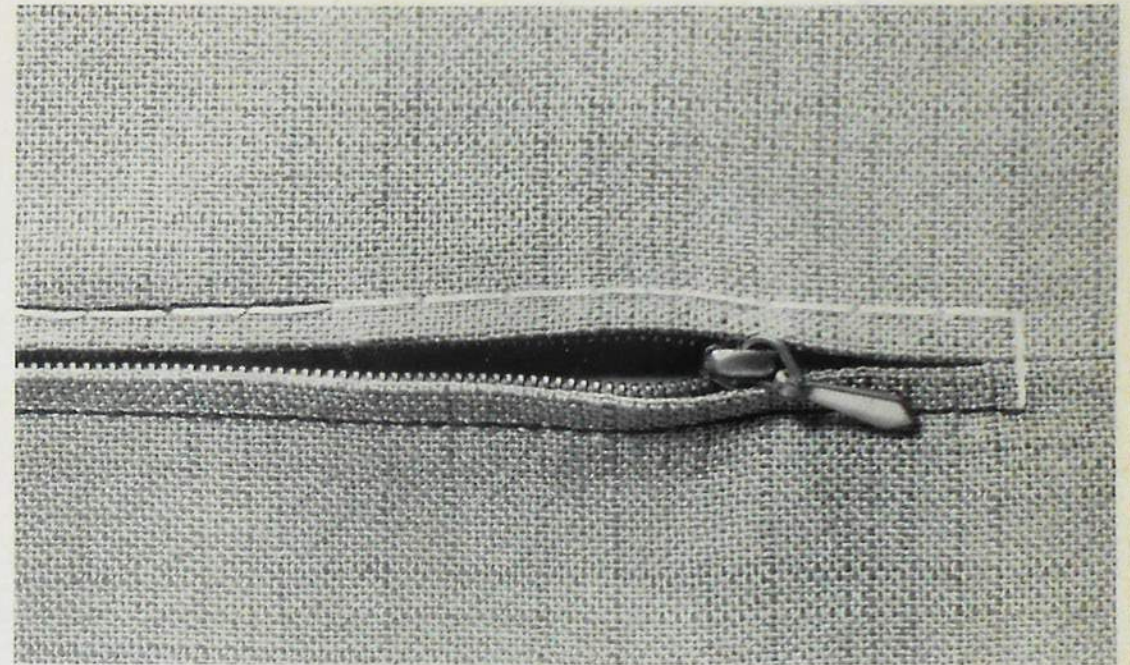

Faufiler la fermeture-éclair à petits points, de manière à ce que les griffes soient entièrement recouvertes par le tissu.

Ouvrir la fermeture avant de la poser.

Coudre chacun des côtés de haut en bas, en plaçant l'aiguille une fois à droite, une fois à gauche.

Un conseil

Avant de poser la fermeture-éclair :

Faire une couture d'assemblage à longs points droits (longueur 4) sur une longueur égale à celle de la fermeture-éclair. Ouvrir cette couture au fer (éventuellement humide), la surfiler, puis la rouvrir (chose aisée vu la longueur des points).

Ainsi préparés, les bords du tissu ne se déformeront pas à la pose de la fermeture-éclair.

Marquage (points tailleur)

Pied à marquer

Aiguille Fil :
selon tissu
et couleurs

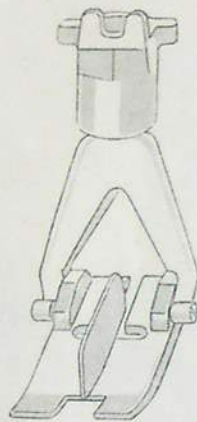

Préparation importante

1. Enclencher tout d'abord le zigzag et remonter complètement l'aiguille, **alors seulement** fixer le pied (afin de ne pas abîmer l'aiguille).
2. Relâcher un peu la tension supérieure pour obtenir des boucles lâches. (Le travail terminé, rétablir la tension normale).

Automatique : 0 WWWW et MWV
Position de l'aiguille : milieu
Griffe d'entraînement : sur couture

Marquage avec fil à coudre

Aiguille : 80
Zigzag : 2—env. 1³/₄
Longueur du point : 4

Marquage avec fauil

(spécialement pour tissus de laine)

Fauil **seulement** en haut ;
dans la canette : fil ordinaire.

Aiguille : 90
Zigzag : 2
Longueur du point : 4

Marquage avec fil à repriser

(pour tissus fins)

Aiguille : 70
Zigzag : env. 1³/₄
Longueur du point : 4

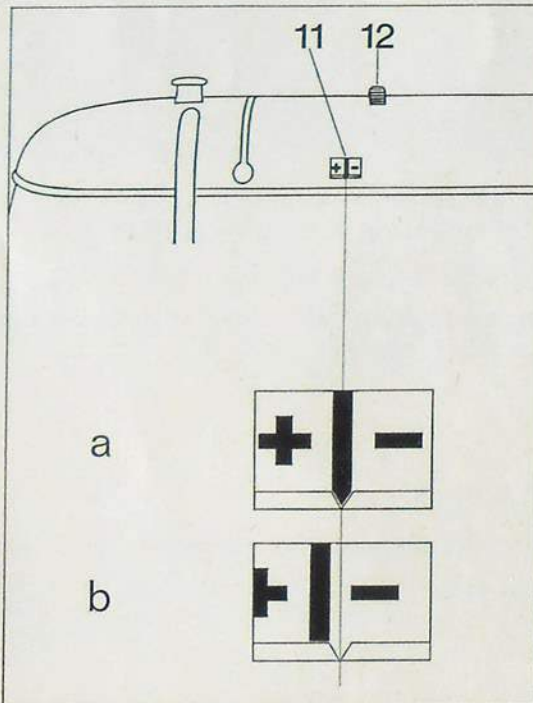

a Position de l'indicateur de tension pour tous travaux normaux

b Position de l'indicateur de tension pour marquer le tissu (approx.)

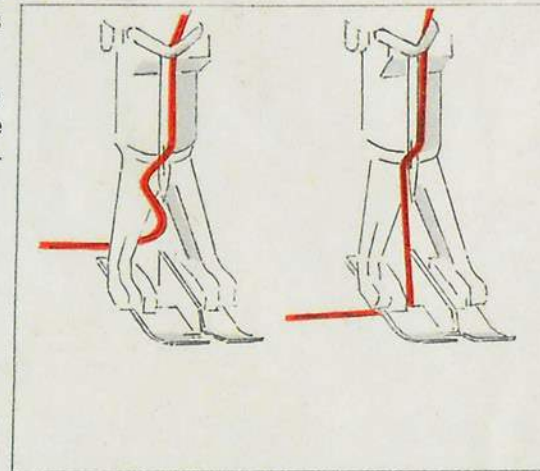

Tirer le fil à travers le pied vers l'arrière. Pour commencer à coudre, placer toujours le fil de côté, sous le pied.

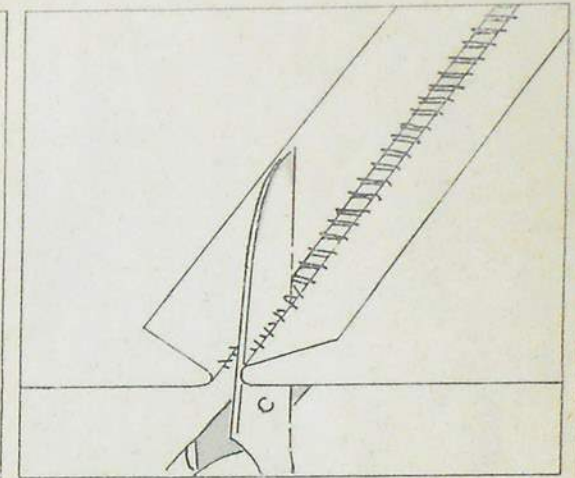

Ecarter ensuite les deux couches de tissu et couper les fils tailleur.

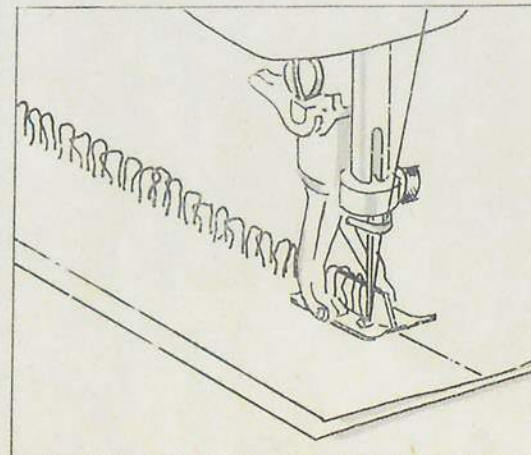

Pour le marquage à la main, on passe les points tailleur en suivant les contours du patron. Pour le marquage à la machine — plus rapide — on recommande généralement de reporter le patron à la craie sur le tissu, puis de retirer le patron. Il est évident que les parties coupées doivent être épinglées loin du tracé avant le marquage pour éviter tout déplacement du tissu.

Le marquage sert à reporter un patron sur le tissu. Ce travail se fait au moyen du pied à marquer Bernina qui forme d'une manière très simple les boucles du point tailleur.

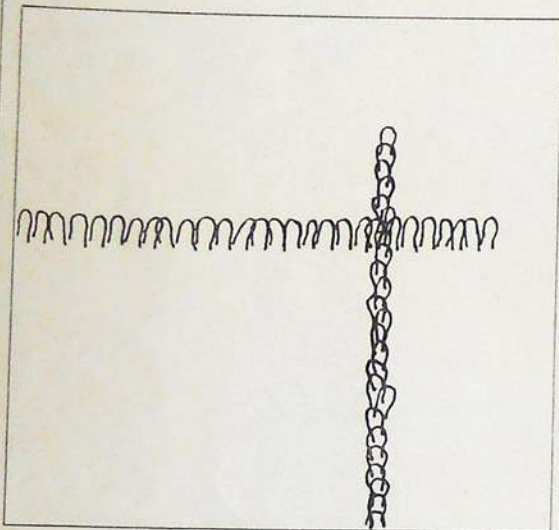

Marquage des angles...

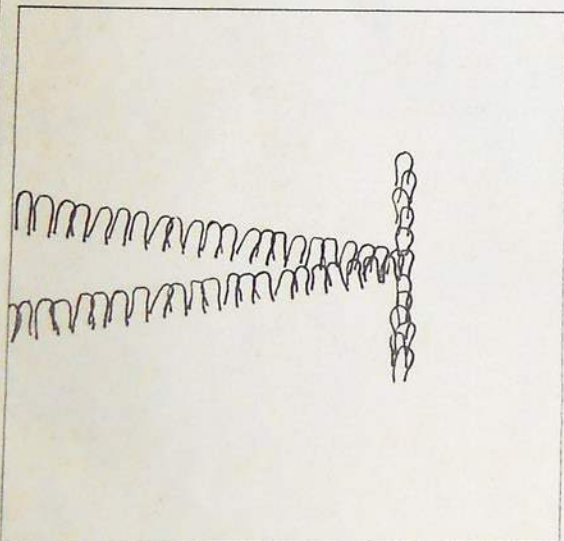

... et des pinces

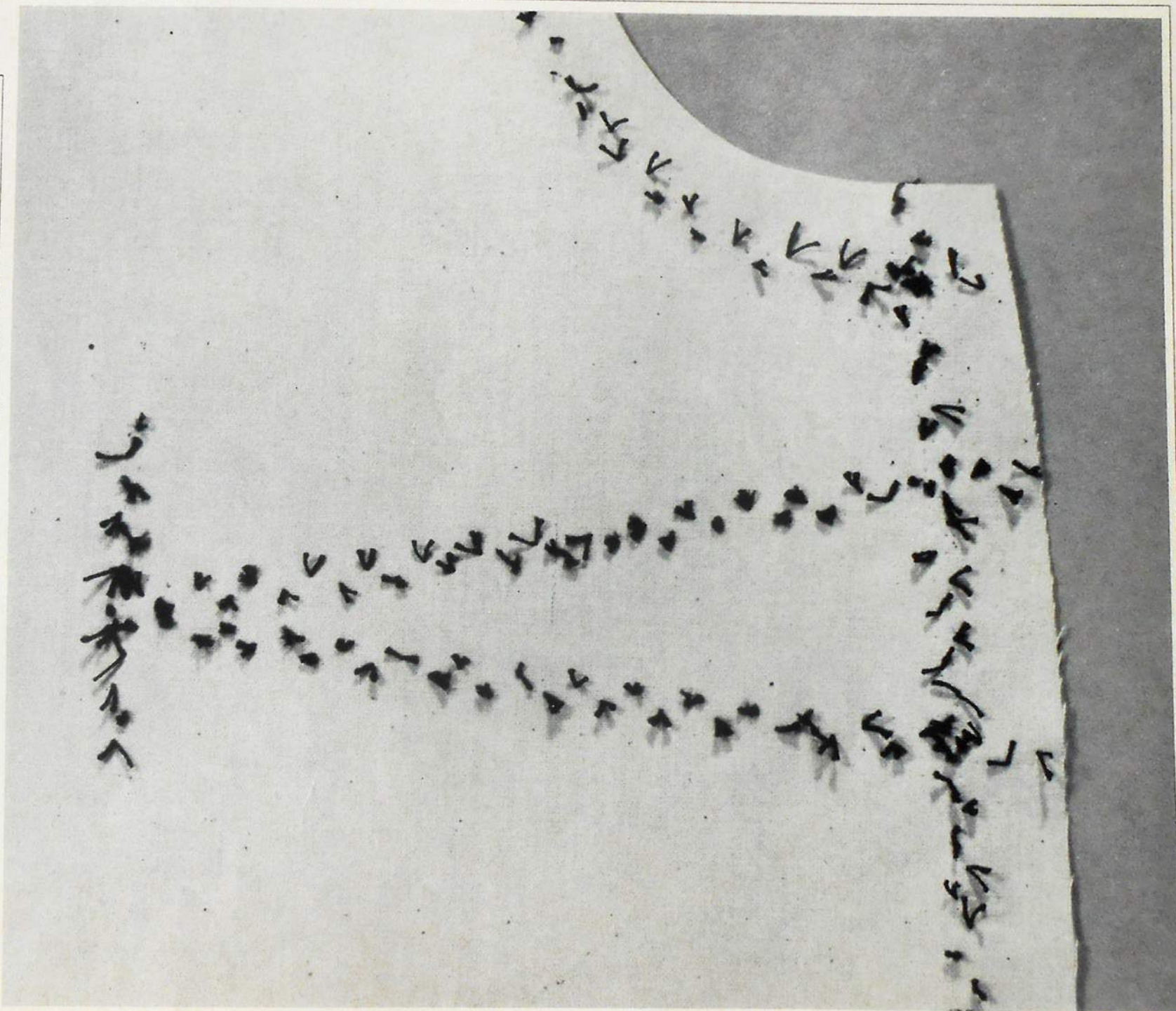

Ourleur

Ourleur

Aiguille : 80-70

Fil à coudre :
merc. no 60/3-70/3

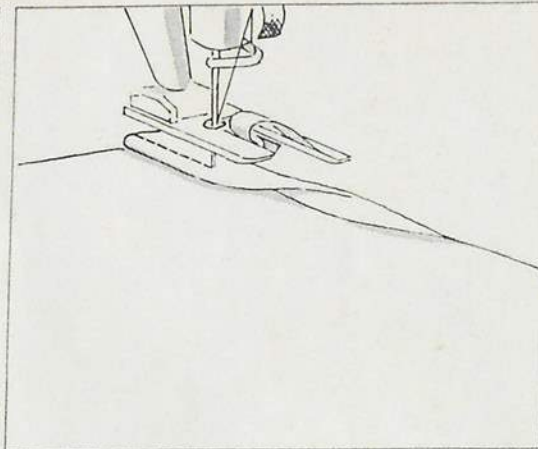
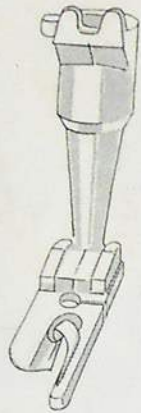

Début du travail : replier deux fois le bord du tissu (pas trop large). Placer l'ouvrage sous le pied et faire quelques points. Piquer l'aiguille, relever le pied.

Zigzag : 0
Longueur du point : 1½-2
Automatique : 0 WWWW et MW
Position de l'aiguille : milieu
Griffe d'entraînement : sur couture

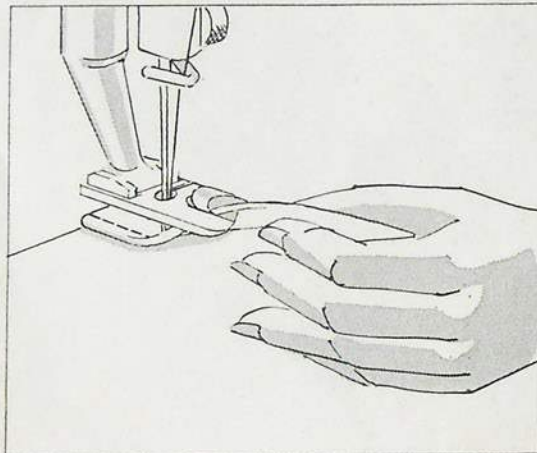
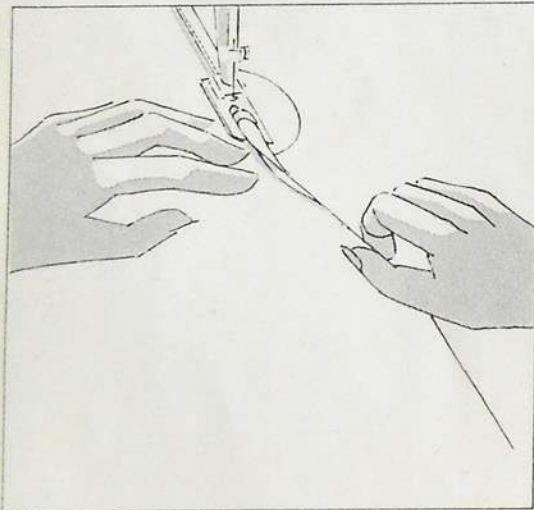

Saisir le premier repli de la main gauche, près du pied-de-biche ; le tenir bien tendu et le faire glisser dans la coquille de l'ourleur.

Guidage du travail

Tendre le tissu et le soulever légèrement. Le bord du tissu doit se présenter verticalement et — chose importante — en ligne droite.

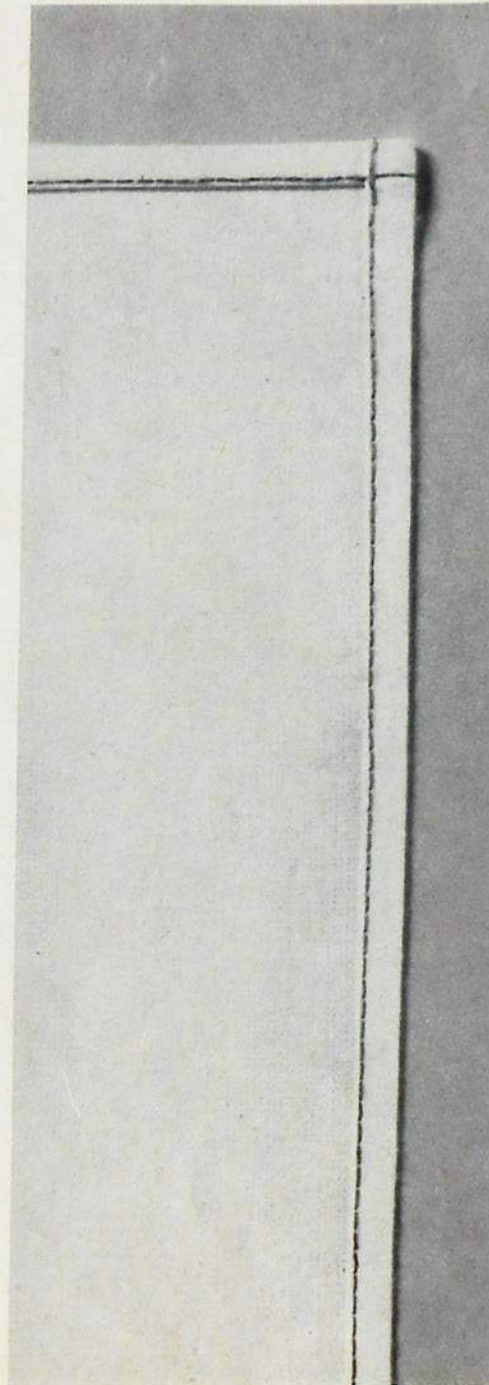

Les angles : Ils se font en 2 temps. La meilleure manière de faire est la suivante :

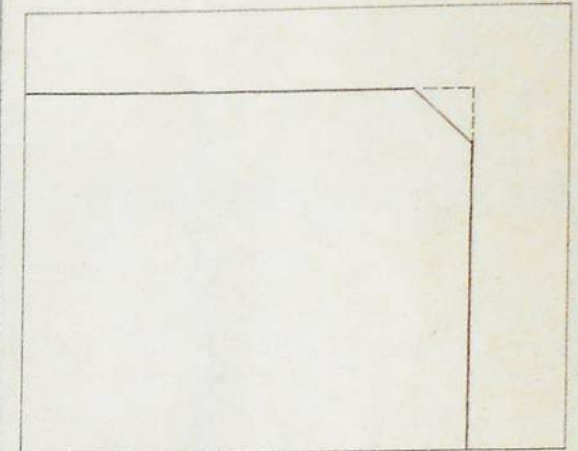

Tailler d'abord légèrement tous les coins (pas trop, car ils se déchireraient). Coudre le premier ourlet.

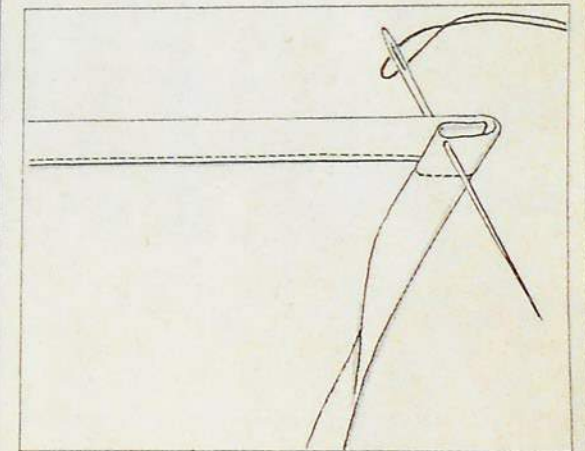

Replier deux fois le bord du côté suivant et y passer — à la main — un fil solide.

Ourleur — Pied pour ourlet-coquille

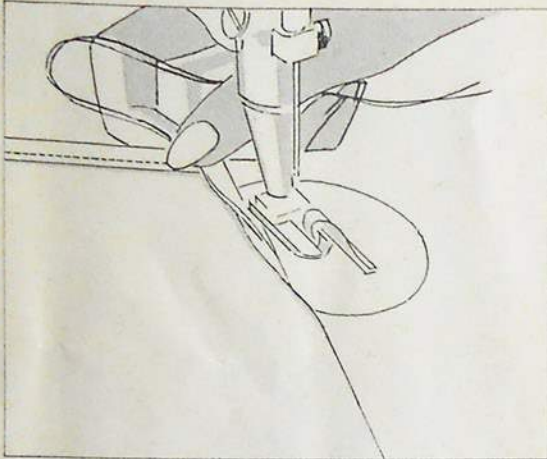

Tenir le coin (avec le fil) entre le pouce et l'index de la main droite et placer l'ouvrage à côté du pied.

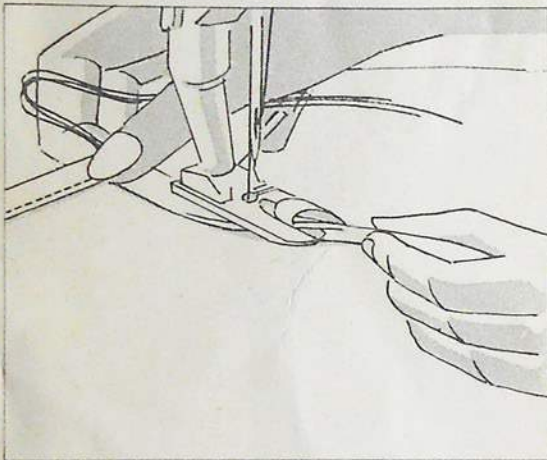

Saisir le premier repli de la main gauche, près du pied, tendre le tissu, le glisser dans la coquille du pied et le tirer vers soi jusqu'à ce que le début de l'ourlet se trouve sous l'aiguille. Abaisser le pied, piquer l'aiguille.

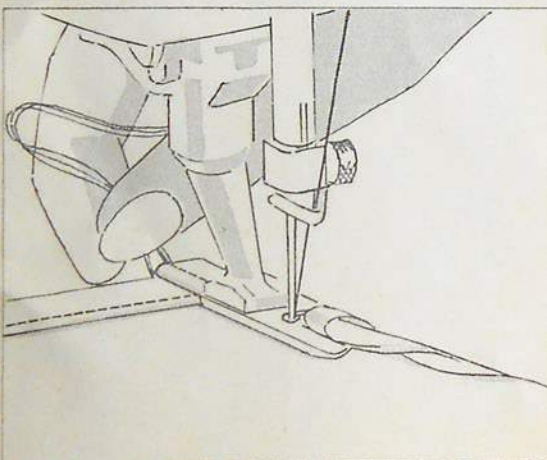

Pour faciliter le départ de l'angle, on tient solidement le fil auxiliaire et les fils de la couture en les tirant légèrement jusqu'à ce que le pied-de-biche ne repose plus sur le coin.



Pied pour
ourlet-coquille

Aiguille : 80-70

Fil à coudre :
merc. no 60/3

Zigzag : 4
Longueur du point : 2½-3
Automatique : 0 WWWW et MW
Position de l'aiguille : milieu
Griffe d'entraînement : sur couture

Procéder comme pour l'ourlet normal.

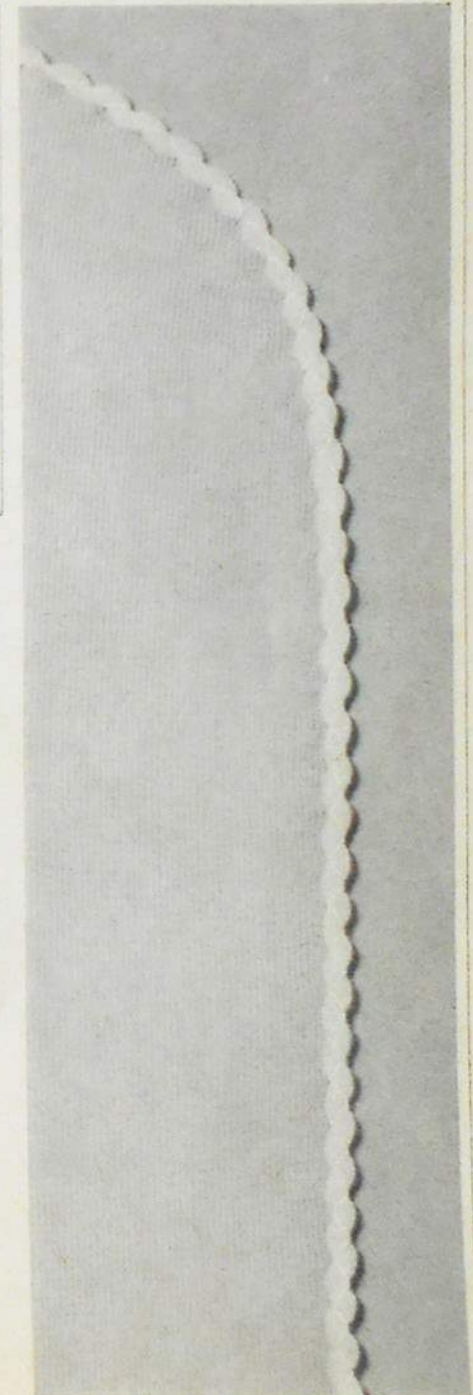

Rabatteur

Rabatteur

Aiguille : 80-70

Fil à coudre :
merc. no 60/3-70/3

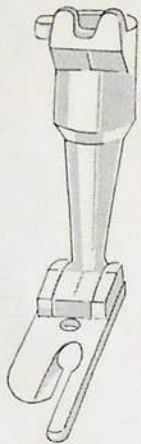

Zigzag : 0
Longueur du point : 1½-2
Automatique : 0 WWWW et MW
Position de l'aiguille : milieu
Griffe d'entraînement : sur couture

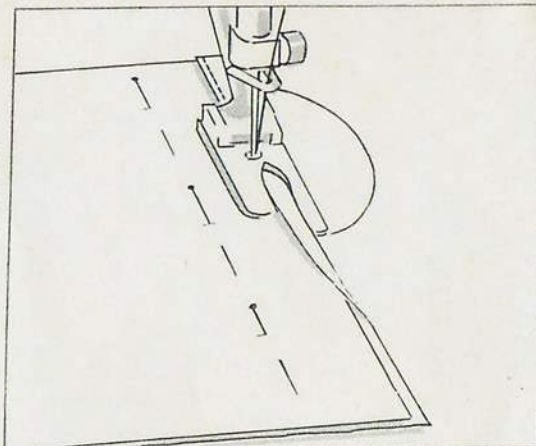

1ère opération :

Epingler les deux parties à assembler de telle manière que celle de dessous dépasse d'environ 3 mm. Replier la partie qui dépasse, la glisser sous le pied et faire quelques points. Piquer l'aiguille, relever le pied et glisser l'ouvrage dans le rabatteur.

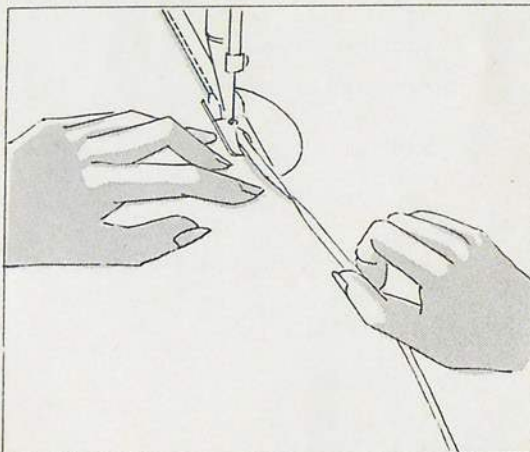

Maintenir en cousant la distance de 3 mm entre les deux bords pour éviter que la couture ne soit trop épaisse ou qu'elle ne se déchire. Guider le tissu comme avec l'ourleur.

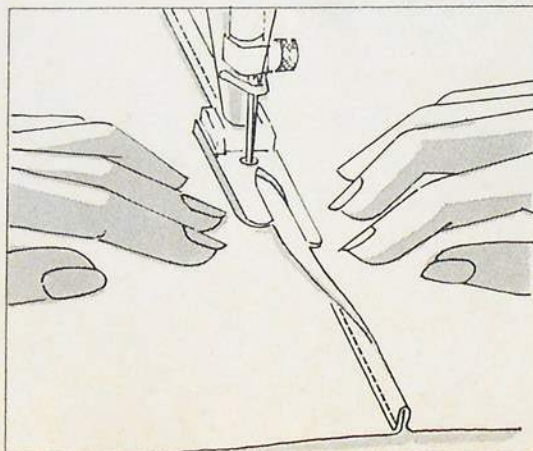

2e opération :

Repasser soigneusement la couture, la glisser à nouveau dans le rabatteur et faire la seconde couture. Ecarter légèrement le tissu de chaque côté du pied.

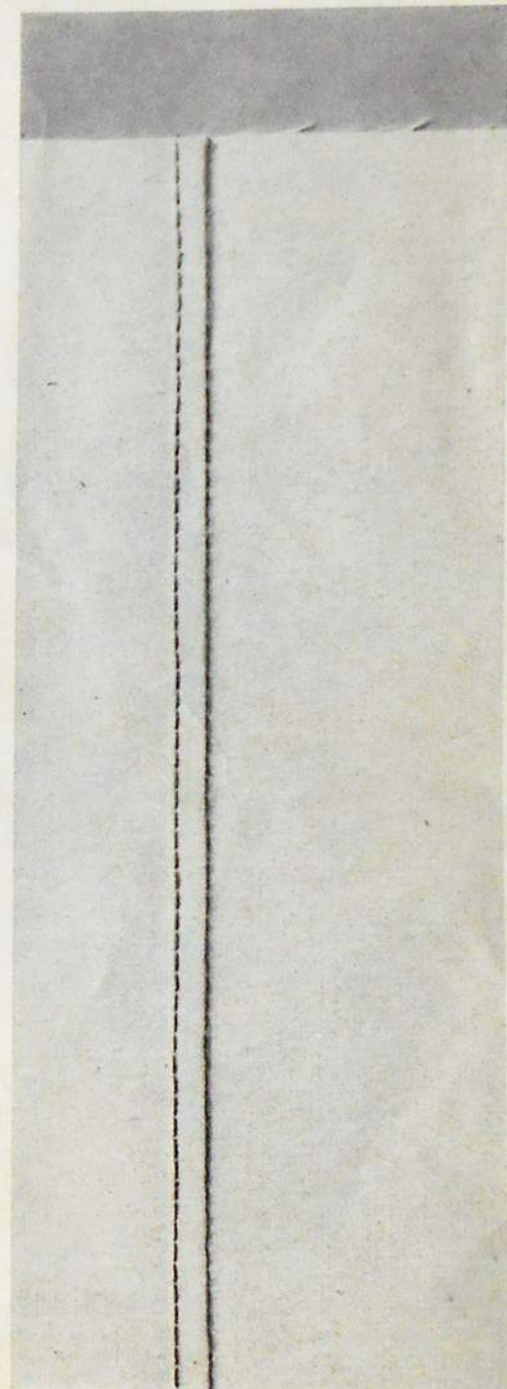

Pied : fronceur
 Aiguille : 80-70
 Fil :
 merc. no 60/3-70/3

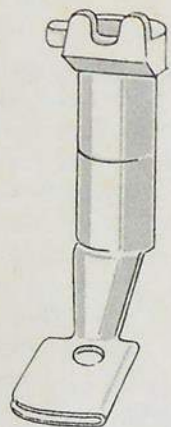

Zigzag : 0
 Longueur du point : 1 1/2-4
 Automatique : 0 WWWW et MW
 Position de l'aiguille : milieu
 Griffe d'entraînement : sur couture

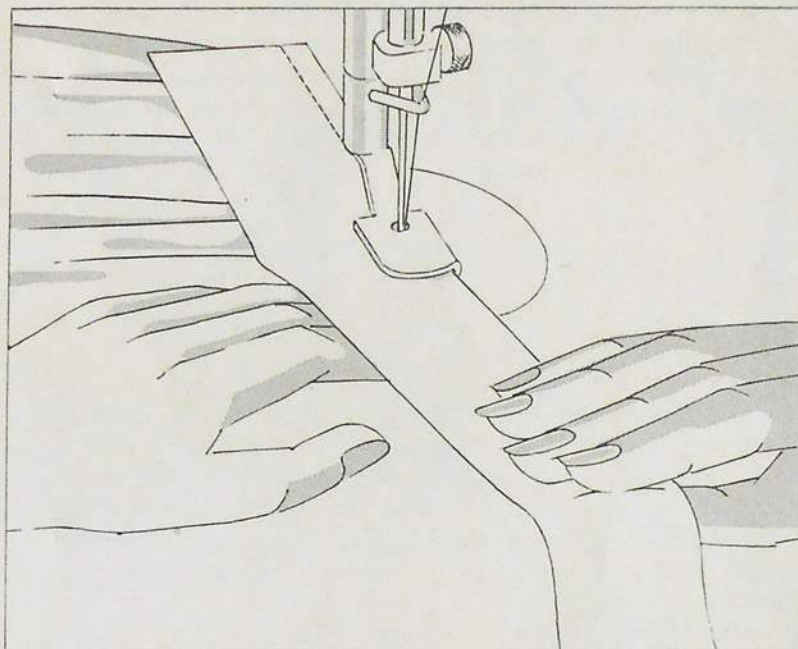

Comme l'étoffe de dessus n'est prise que dans la fente transversale, elle a tendance à glisser dehors. Il est donc recommandé de guider le tissu comme indiqué dans la figure ci-dessus : la main gauche maintient le tissu de dessous, la main droite celui de dessus, tout en tirant légèrement l'ouvrage vers l'angle droit du pied.

Calcul des fronces : La densité du fronçage dépend en premier lieu de la longueur du point. Plus le point est long, plus les fronces sont profondes.

Pour avoir un fronçage plus marqué, on peut également retenir un peu le tissu de dessus.

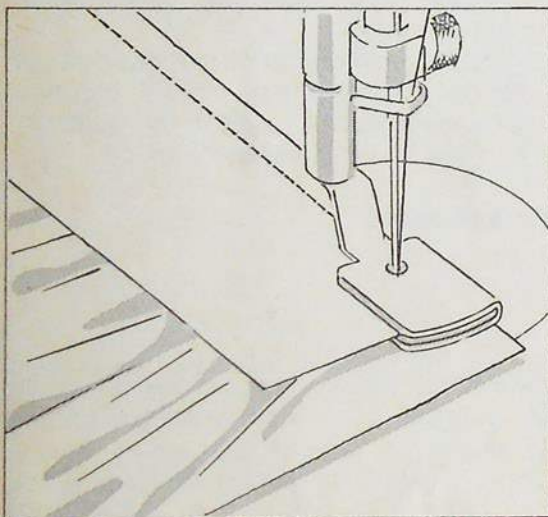

Le tissu à froncer se trouvera toujours sous le pied, la partie plate glissera entre les deux parties de la fente transversale.

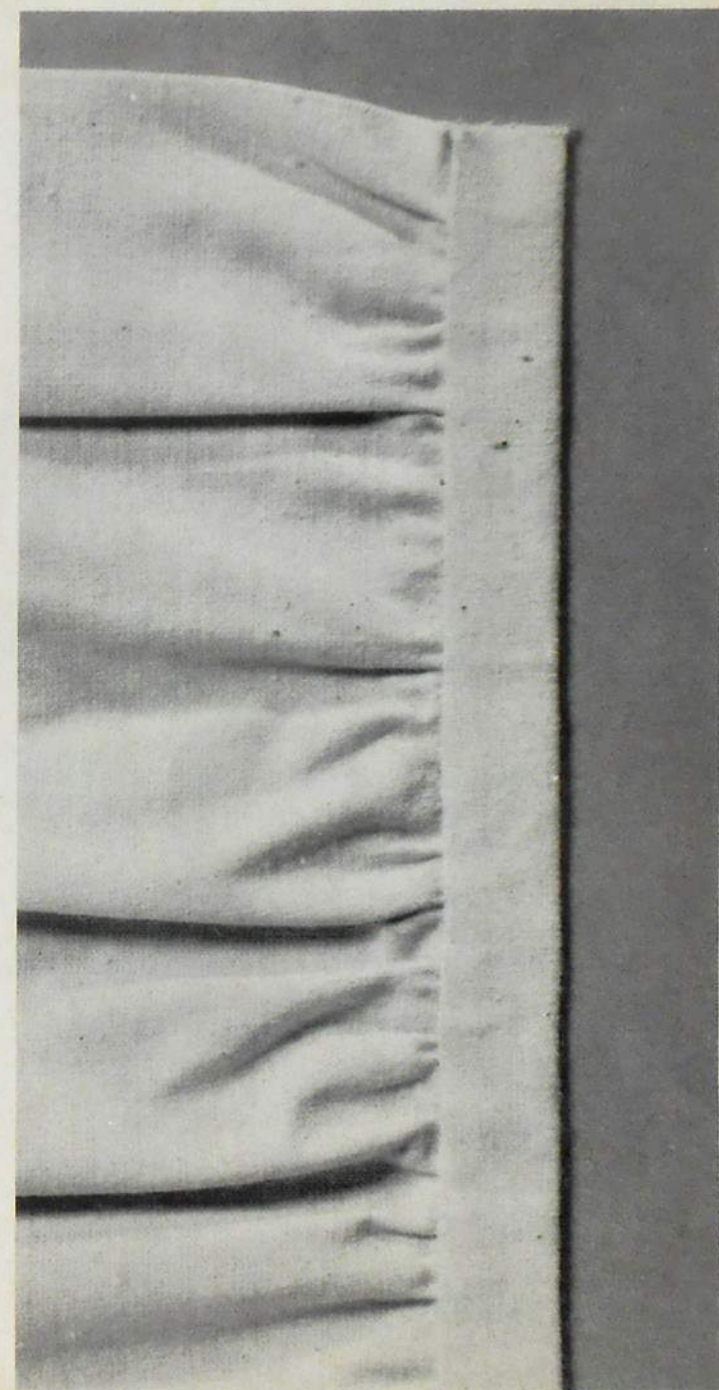

Pied à broder
Aiguille : 80-70
Fil : fil à broder
no 50
ou coton à
repriser 100

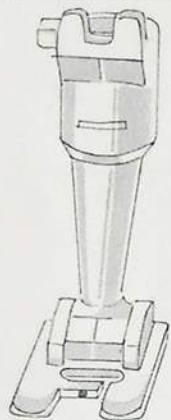

Automatique : 0 WWWW et WWW
Position de l'aiguille : milieu
Griffe d'entraînement : sur couture

Guidage du travail

On travaille avec ou sans tambour, mais le tambour facilite le guidage du tissu.

Important : Par l'entraînement de la machine l'ouvrage avance automatiquement, mais toujours en ligne droite. Dans les arrondis, le guidage doit se faire à la main, c'est-à-dire que le tambour (ou le tissu) doit être guidé librement, soit des deux mains pour le tissu, soit d'une seule main pour le tambour, mais toujours sans le presser sur la table de couture.

Il est rare que l'on puisse exécuter un motif d'un trait. Il faudra donc souvent reprendre l'ouvrage en main. Ces changements de position des mains ne devront toutefois **jamais** se faire au cours du travail, sinon la machine coudrait inévitablement au-delà du dessin.

Guidage avec tambour : Le tambour doit être tenu fermement de la main gauche, car c'est elle qui devra, le plus souvent, guider et tourner le tambour au cours du travail (la main droite reste souvent libre pour le volant).

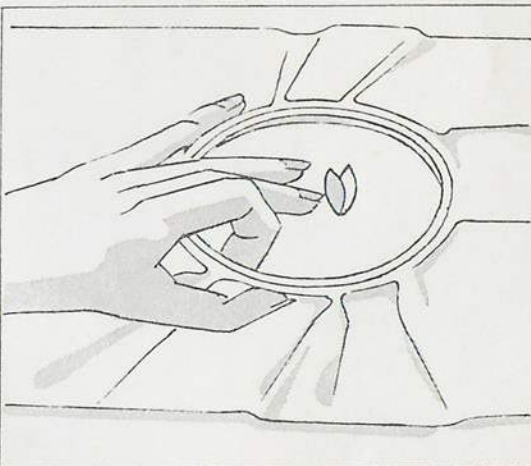

Placer la main comme pour le reprisage. Puis ramener l'index **tout droit** en arrière jusqu'au bord intérieur du tambour. Le majeur et l'annulaire sont tendus. Ainsi le tambour est bien tenu et la main dispose d'une entière liberté de mouvements.

(Très important : ne pas placer l'index en face du pouce, ce qui diminuerait la mobilité de la main.)

Guidage sans tambour : « On ne conduit bien que ce que l'on tient en main ! » Il est également indispensable de tendre un peu le tissu, afin de pouvoir tourner l'ouvrage selon les exigences du dessin.

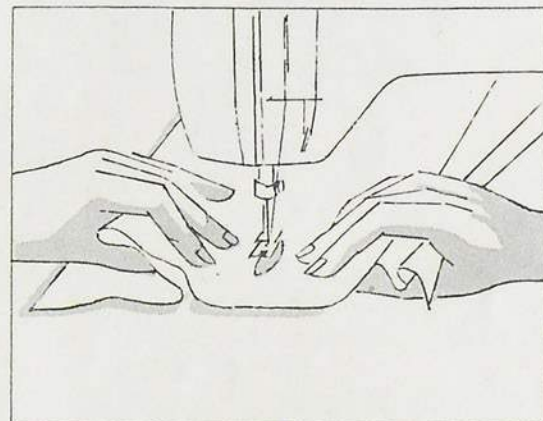

Juste : Les pouces sont placés **sous** le tissu. Si l'ouvrage est grand, on fera un pli (voir figure ci-dessus). Guider près du pied-de-biche !

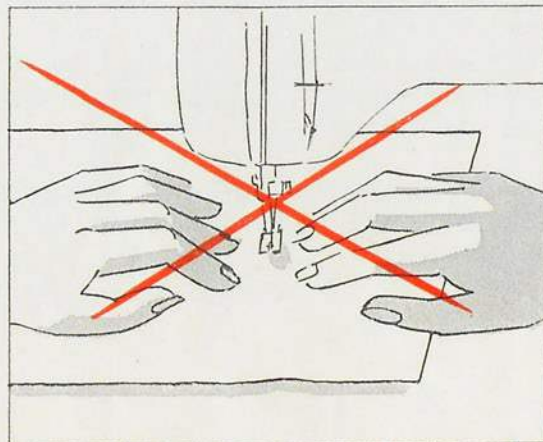

Faux : Cette manière de guider l'ouvrage est tout à fait mauvaise, car elle provoque inévitablement une pression sur le tissu.

Marche à suivre

Préparation : Calquer le dessin sur l'envers du tissu au moyen de papier carbone pour tissu, en se rappelant que le motif doit être inversé.

On peut aussi calquer le dessin sur de la vilexite (Vliseline collante) et appliquer celle-ci au fer chaud sur l'envers du tissu. — Ce procédé est indiqué pour les tissus grossiers ou irréguliers sur lesquels il est difficile de dessiner. (Si l'on désire utiliser plusieurs fois le même dessin, on le reportera sur une fine vliseline et, de là, sur le tissu.)

Renforcer le tissu à appliquer avec de la vilexite W (Vliseline collante) et le faufiler sur l'endroit.

1ère opération :

Zigzag : $\frac{1}{2}-1$
Longueur du point : $\frac{1}{4}$

1. Piquer sur l'envers en suivant les lignes du dessin.
2. Couper proprement le surplus du tissu appliqué le long des lignes piquées, après avoir sorti l'ouvrage du tambour. Tenir les ciseaux correctement !

2e opération :

Zigzag : $1\frac{1}{2}$
Longueur du point : arrêt du point de bourdon

Bon côté : border l'application au point de bourdon. (Commencer toujours avec la partie inférieure.) Les coins et les petits arrondis se feront point par point, en tournant le volant à la main. Pour terminer calquer les lignes qui n'ont pas été travaillées (œil, griffes, rides etc.) et les broder du bon côté.

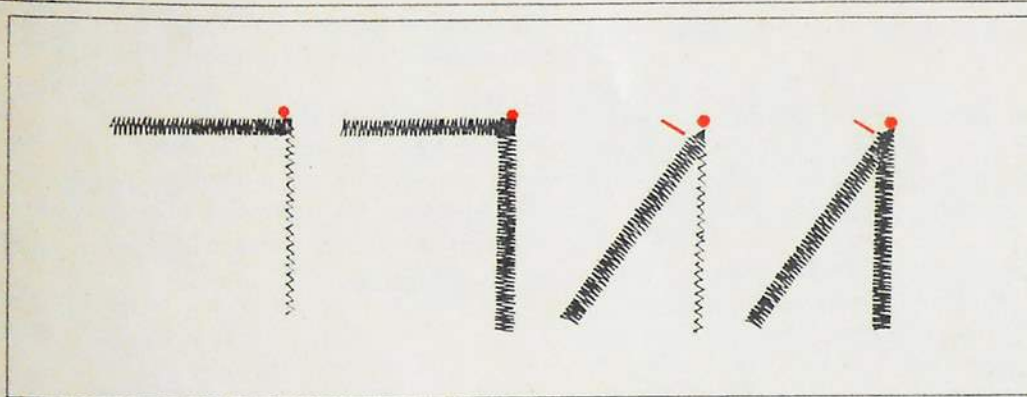

Les angles

1. Angle droit : Piquer l'aiguille au bord extérieur, tourner l'ouvrage et continuer le travail. Ainsi le coin sera brodé deux fois.

2. Angle aigu : Coudre jusqu'à 1/2 cm avant le coin. Puis, **tout en cousant**, ramener le point zigzag sur 0. Remonter le pied-de-biche, tourner l'ouvrage. Ramener le zigzag sur 1 1/2 et continuer soigneusement le travail.

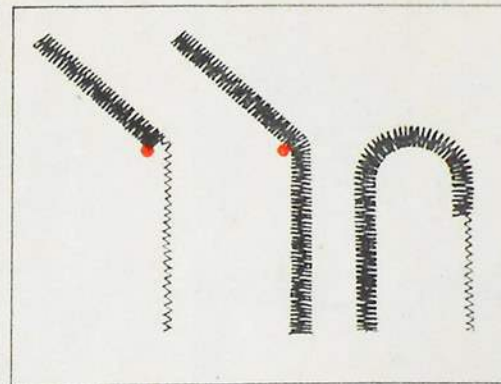

3. Angle obtus : Coudre jusqu'à ce que l'aiguille se trouve exactement au milieu de l'angle. Puis coudre le coin en éventail: repiquer l'aiguille au milieu de l'angle après chaque point, remonter le pied et tourner très légèrement l'ouvrage.

Les arrondis : également en éventail.

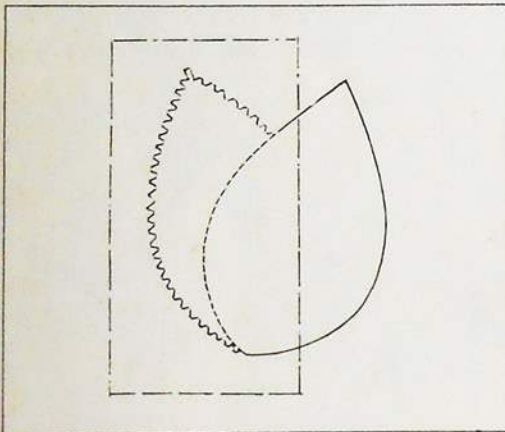

Application à plusieurs couleurs

Partie inférieure :

1. Faufileur seulement le tissu de cette partie. Piquer le premier tour: au point droit où les couleurs se croisent, ailleurs au point zigzag.

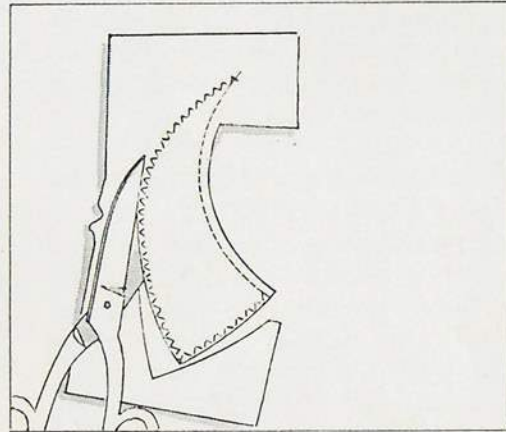

2. Couper le surplus du tissu appliqué. **Attention :** laisser 2 mm de tissu le long des points droits, mais couper le tissu au ras du zigzag.

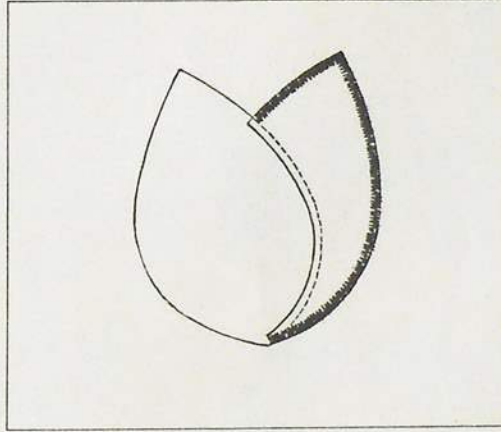

3. Broder les contours en laissant de côté les lignes de points droits qui seront recouvertes par la partie suivante.

Partie supérieure : se travaille comme une application ordinaire.

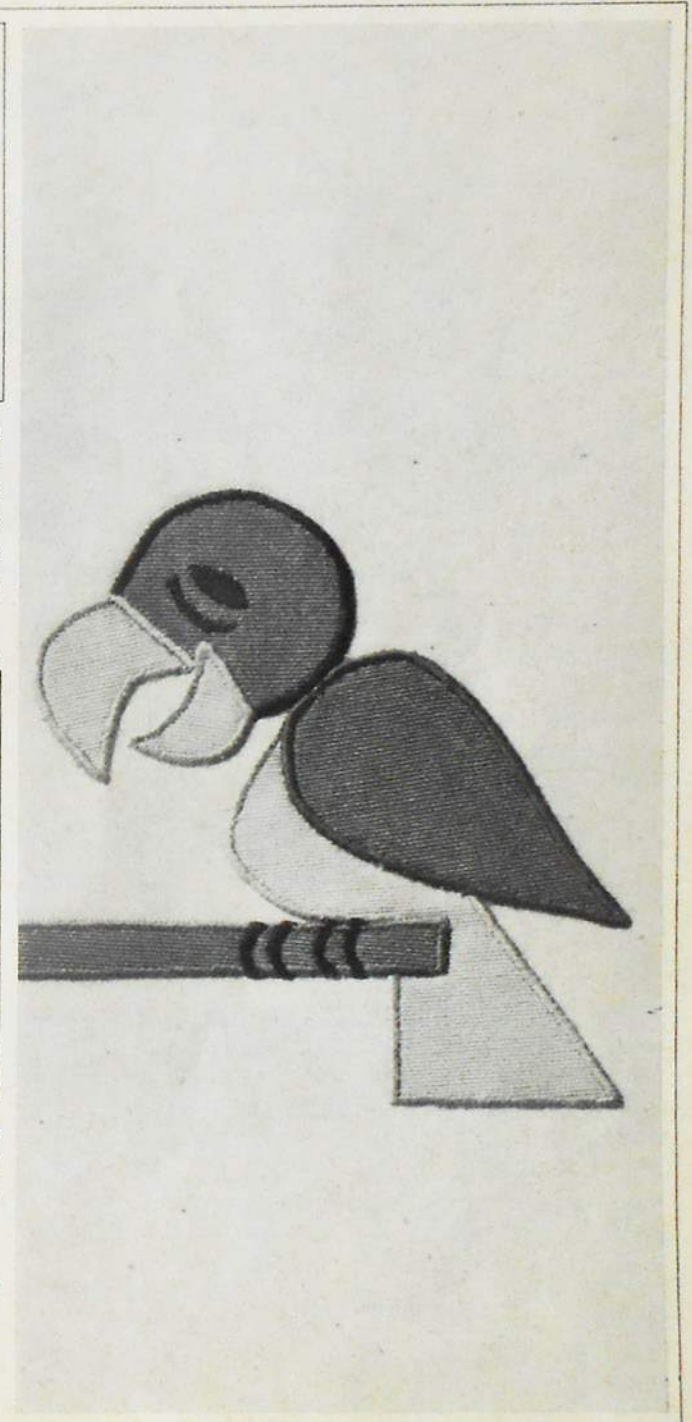

Broderie au point de bourdon

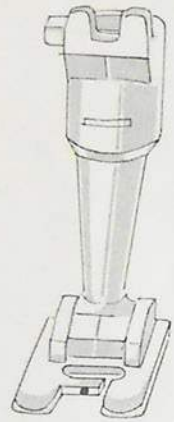

Pied à broder

Aiguille : 80

Fil : fil à broder
no 30

Zigzag : 4
Longueur du point : arrêt du point de bourdon
Automatique : 0 WWWW et MW
Position de l'aiguille : milieu
Griffe d'entraînement : sur couture

Recommandation indispensable

en travaillant (à travers) sur des coutures au point de bourdon et autres coutures d'ornement.

Pour la broderie, le point est réglé très court. Il peut donc arriver que le tissu soit freiné au moment où le pied-de-biche passe sur une couture brodée. On y remédiera en guidant l'ouvrage **tout près du pied** et en aidant un peu à la progression du tissu.

Quand le pied-de-biche aura presque franchi la couture, on retiendra un peu le tissu pour éviter que le pied ne glisse brusquement, ce qui produirait un point trop long (qui par erreur est jugé comme un point de manque).

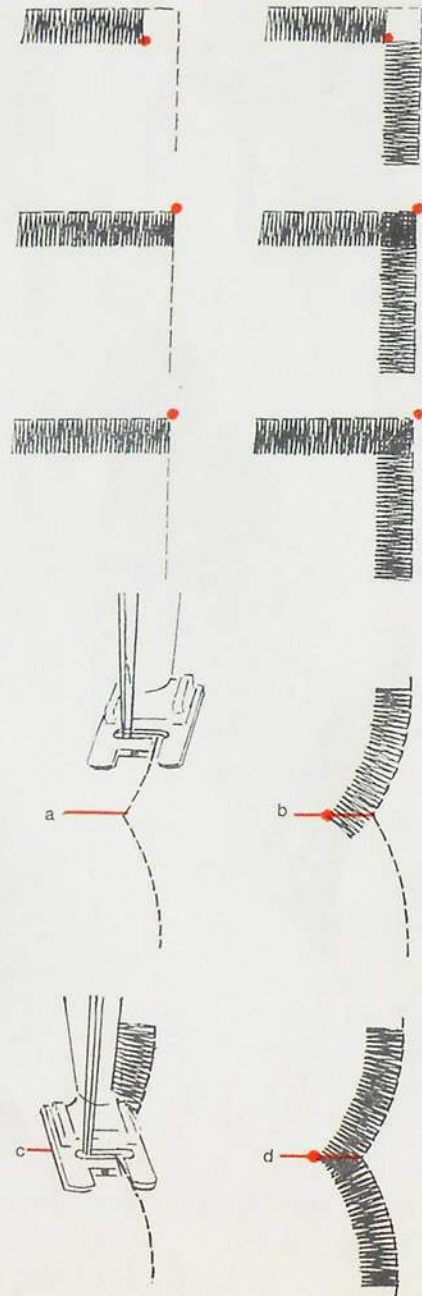

Angles au point de bourdon

1. Angle ouvert : Broder jusqu'à une largeur de bourdon avant l'angle. Piquer l'aiguille au bord intérieur. Tourner l'ouvrage et poursuivre le travail.

2. Angle fermé, rebrodé. Broder jusqu'à l'angle. Piquer l'aiguille au bord extérieur, remonter le pied-de-biche, tourner l'ouvrage. Abaisser à nouveau le pied et continuer le travail (tenir les doigts près du pied-de-biche en aidant très légèrement pour faciliter l'avance du travail ; voir : recommandation indispensable).

3. Angle droit travaillé en diagonale : Broder jusqu'à l'angle. Piquer l'aiguille au bord extérieur. Remonter le pied et tourner l'ouvrage. Position de l'aiguille à gauche ou à droite selon le dessin. Régler le zigzag sur 0, abaisser le pied. **Tout en cousant**, ramener lentement le zigzag sur 4 ; coudre lentement !

4. Angle de feston travaillé en diagonale. Position de l'aiguille à gauche !

a) Placer l'ouvrage sous le pied de telle façon que la ligne du dessin soit visible dans la fente longitudinale du pied-de-biche. **b)** Broder jusqu'à l'angle, c'est-à-dire jusqu'à ce que l'aiguille se trouve à l'extrémité gauche du point, sur le petit trait auxiliaire. **c)** Remonter le pied, tourner l'ouvrage, régler le zigzag sur 0. Abaisser le pied en s'assurant que la ligne du dessin apparaît à nouveau dans la fente longitudinale du pied-de-biche. **d)** Tout en cousant, ramener lentement le zigzag sur 4 ; coudre lentement !

Manière de border les nappes, serviettes, napperons, etc.

Bord festonné

Préparation : Dessiner le feston sur le tissu au moyen d'un carton découpé. Marquer tous les angles au crayon blanc. Faufileur du papier sous le tissu.

1ère opération :

Zigzag : 4
Longueur du point : arrêt du point de bourdon

Broder le bord au point de bourdon. Oter le papier et découper soigneusement le feston.

2e opération :

Zigzag : 2½-3
Longueur du point : 1-1½

Passer le bord du feston au point zigzag. Conduire en même temps un fil de coton perlé (no 8 à 3 ou 5 brins). Veiller à ce que ce fil ne glisse ni sur le bord, ni dessous.

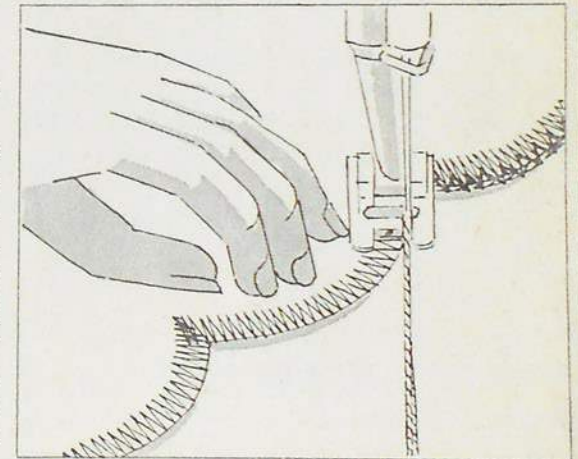

Attention ! La machine entraîne toujours l'ouvrage en ligne droite et non en rond ! Il faut donc tenir le coton **droit** et guider le feston à cette ligne droite. — **Guider près du pied-de-biche, coudre lentement !**

Finition des bords — bord droit

Préparation :

Dessiner la ligne du bord; fauffer du papier sous le tissu.

1ère opération :

Zigzag : 4
Longueur du point : arrêt du point de bourdon

Broder le bourdon. Oter le papier et couper soigneusement le surplus de tissu.

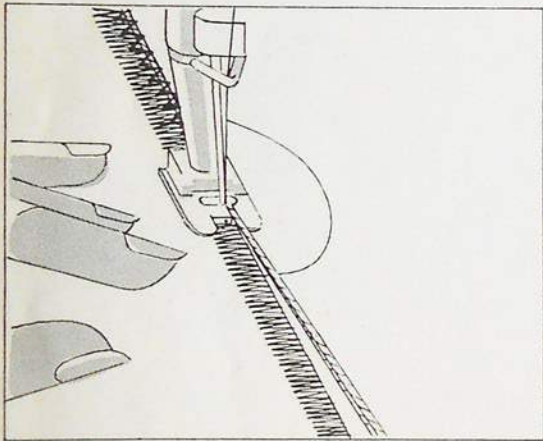

2e opération :

Zigzag : 2½–3
Longueur du point : 1–1½

Passer le bord du bourdon au point zigzag complété par un coton perlé (no 8 de 3 à 5 brins) glissé dans le trou du pied-de-biche. Veiller à ce que le coton ne glisse ni à l'intérieur, ni à l'extérieur du bord.

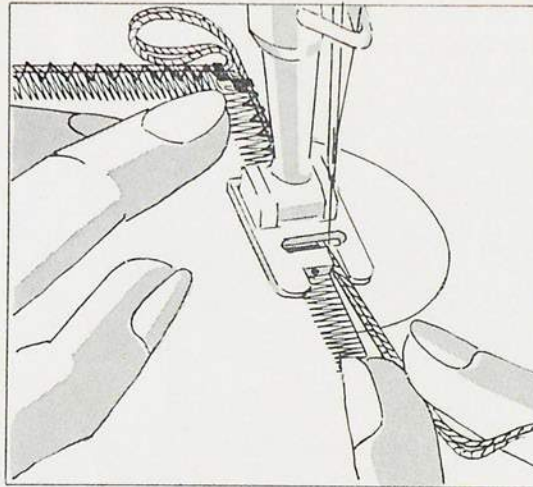

Angle : Coudre jusqu'à l'angle. Escamoter la griffe d'entraînement. Faire trois points en tournant le volant. Piquer l'aiguille, remonter le pied, tourner l'ouvrage.

Former une boucle avec le coton de bourrage, baisser le pied et refaire trois points. Remonter la griffe d'entraînement et poursuivre le travail avec soin. Tirer légèrement sur la boucle de coton jusqu'à ce que le pied-de-biche ne repose plus sur l'angle. Réduire la boucle en tirant le coton (voir figure ci-dessus). Répartir les points de l'angle sur celui-ci, puis poursuivre le travail.

Bord étroit

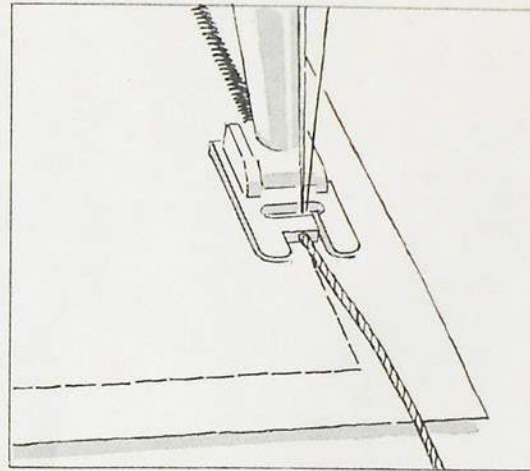

1ère opération :

Pied : Pied à broder
Zigzag : 1½
Longueur du point : ¼
Position de l'aiguille : milieu

Enfiler le coton perlé no 5 ou 8 (selon le tissu) dans le trou du pied à broder. Faire la couture au point de bourdon. Couper soigneusement le surplus de tissu.

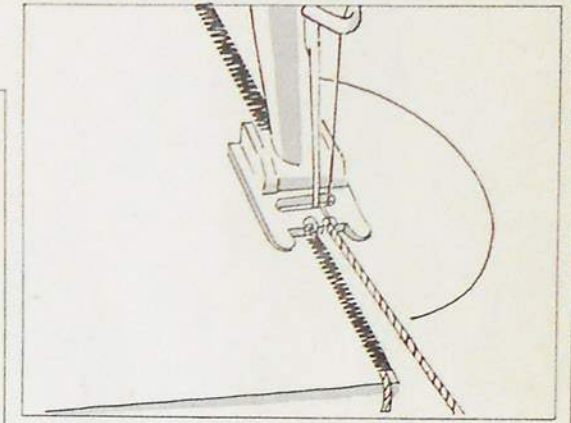

2e opération :

Pied : petit pied à boutonnières
Zigzag : 2–3 (selon tissu)
Longueur du point : arrêt du point de bourdon
Position de l'aiguille : milieu

Ici la seconde couture au point de bourdon recouvre complètement la première. Placer l'ouvrage sous le pied de façon que le bourdon se trouve dans la rainure **gauche** du pied. Placer le coton de bourrage (généralement simple) dans la rainure **droite** du pied. Ainsi le coton suit exactement le bord. L'angle se fait comme pour le bord large.

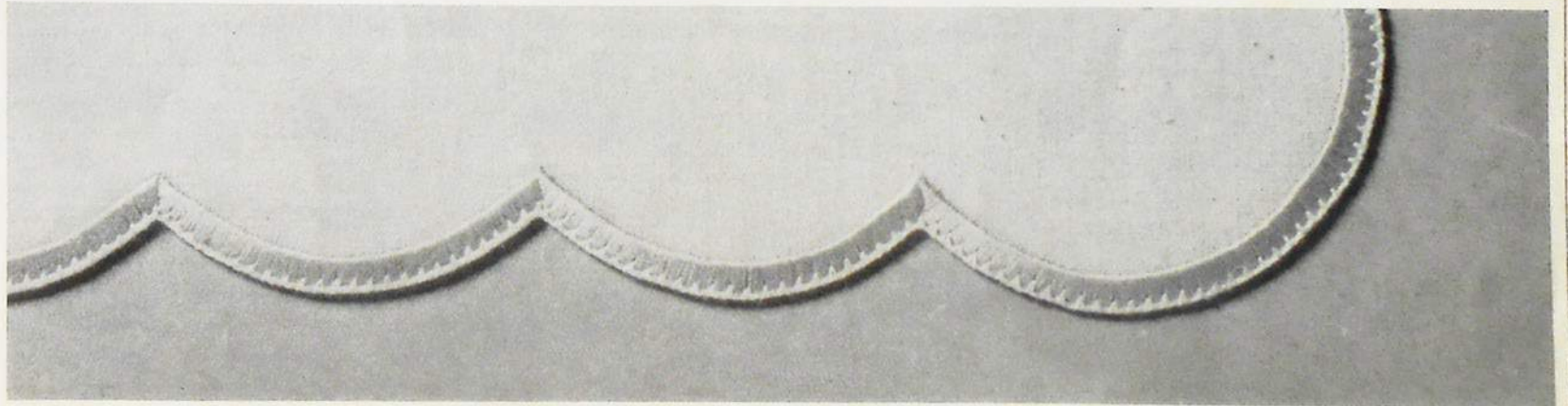

Broderie automatique

Pied à broder
Aiguille : 80
Fil : fil à broder
no 30

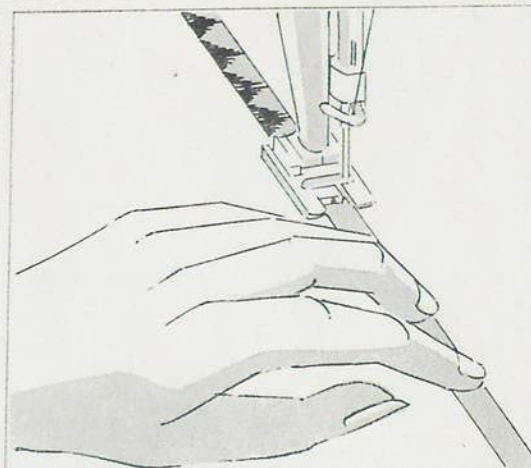
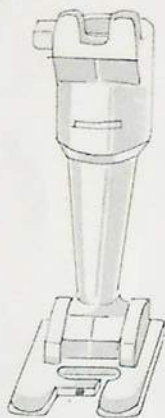

Tout comme la broderie à la main, la broderie à la machine exige quelques notions de base. Il vaut la peine de les acquérir par quelques exercices.

Règles valables pour tous les travaux de broderie :

1. Fixer le pied à broder, mettre le papier en place.
2. Utiliser du fil à broder ; fils supérieur et inférieur de même couleur.
3. Faire un essai sur un reste du tissu choisi (également avec papier dessous).
4. Observer le travail dans l'**encoche** du pied.
5. En général broder d'abord ; assembler et coudre ensuite.

Broderie sur galons

Zigzag : 4
Longueur du point : arrêt du point de bourdon
Automatique : selon désir et 1-20
Position de l'aiguille : milieu
Griffe d'entraînement : sur couture

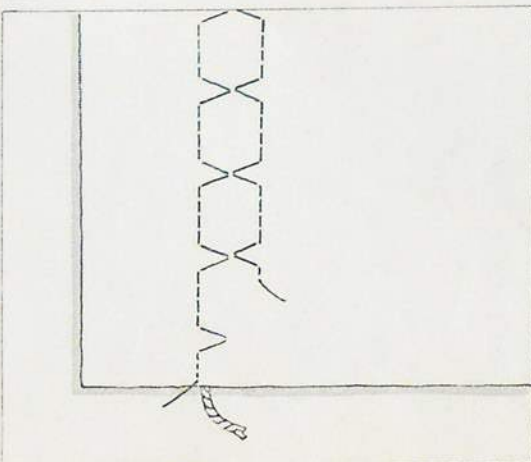
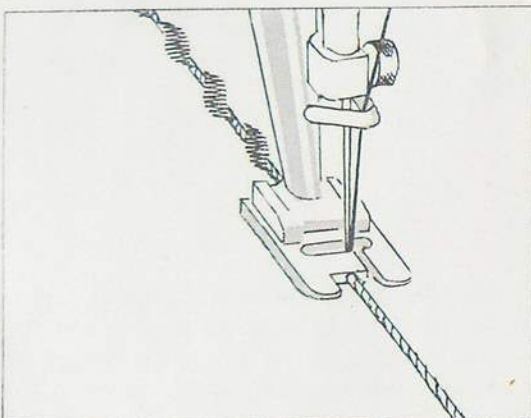

Lorsqu'on brode un motif à un côté, on surveille seulement le côté gauche du galon, car le motif doit recouvrir complètement le bord. (Poser le galon bien droit sur le tissu. Guider tout près du pied, tendre légèrement l'ouvrage.)
 Pour les motifs symétriques, on surveillera alternativement le bord gauche et le bord droit du galon, afin que la broderie recouvre bien chacun des deux bords. (Observer l'avance du travail dans l'encoche du pied à broder.)



Coton perlé rebrodé

Zigzag : 4-3
Longueur du point : arrêt du point de bourdon
Automatique : selon désir et 1-20
Position de l'aiguille : milieu
Griffe d'entraînement : sur couture

Faire passer un cordonnet (fil métallique, laine, soie ou raphia) par le trou du pied à broder, et broder dessus.

Coton perlé dans la navette

(ou coton mat, ou fil métallique)

Zigzag : 4
Longueur du point : 2-3
Automatique :  ou  et 1-20
Position de l'aiguille : milieu
Griffe d'entraînement : sur couture

Travailler côté envers. Reporter le dessin sur papier ou vilexité (Vliseline collante). Relâcher la tension inférieure (n'utiliser qu'une navette spéciale). Tension supérieure un peu plus forte.

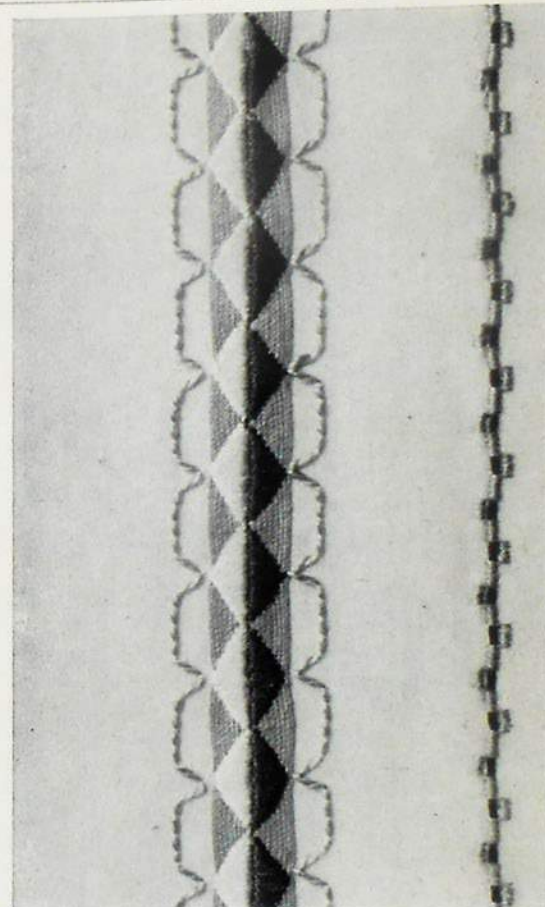

Pied à broder

Aiguille : 80

Fil : fil à broder
no 30

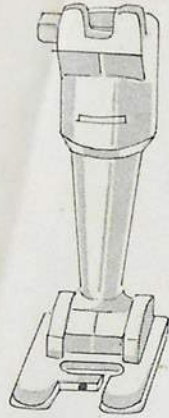

Zigzag : 4-2
Longueur du point : $\frac{1}{4}$ - $\frac{1}{2}$
Automatique : selon désir
et 1-20
Position de l'aiguille : milieu
Griffe d'entraînement : sur couture

Allongement des motifs

Il est recommandé d'exercer quelque peu cette technique avant de broder des fleurs et des étoiles. (Surveiller l'avance du travail dans l'encoche du pied-de-biche.)

1. Garder la main droite sur le volant.
2. Après avoir brodé la moitié de **chaque** motif (une feuille = deux motifs), ralentir l'allure pour ne pas dépasser la fin du motif.
3. Le voyant de repérage indique la fin du motif.
4. Pour que les feuilles soient parallèles, le pied doit être orienté parallèlement à la ligne médiane de la feuille précédente.

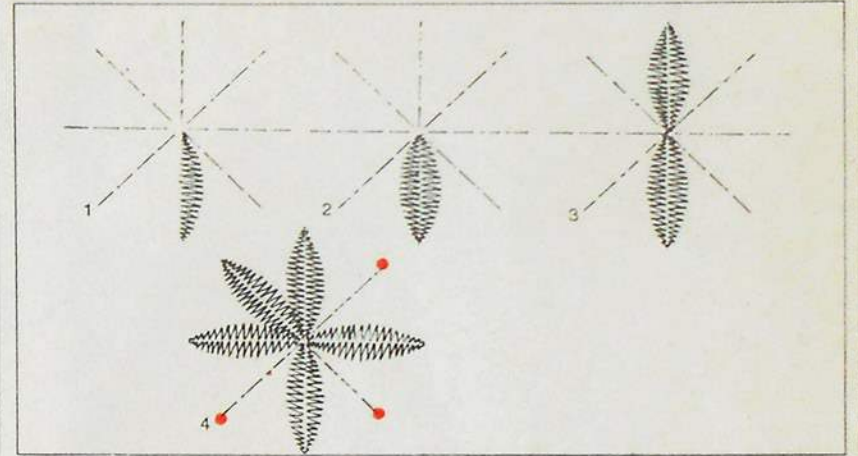
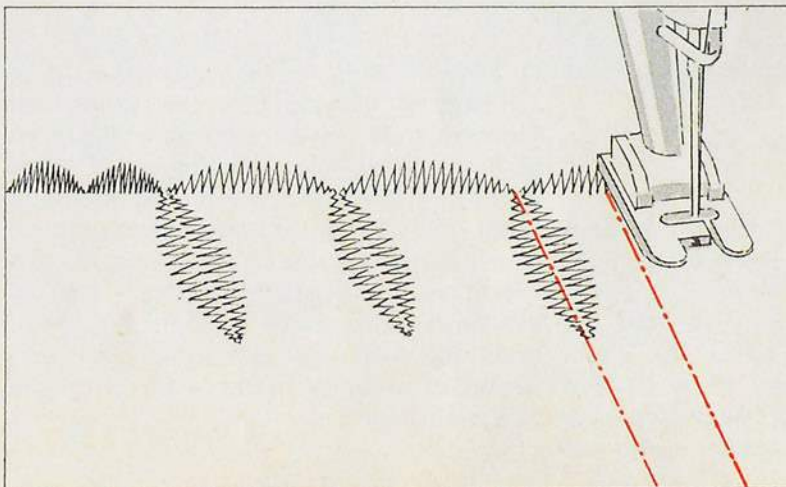
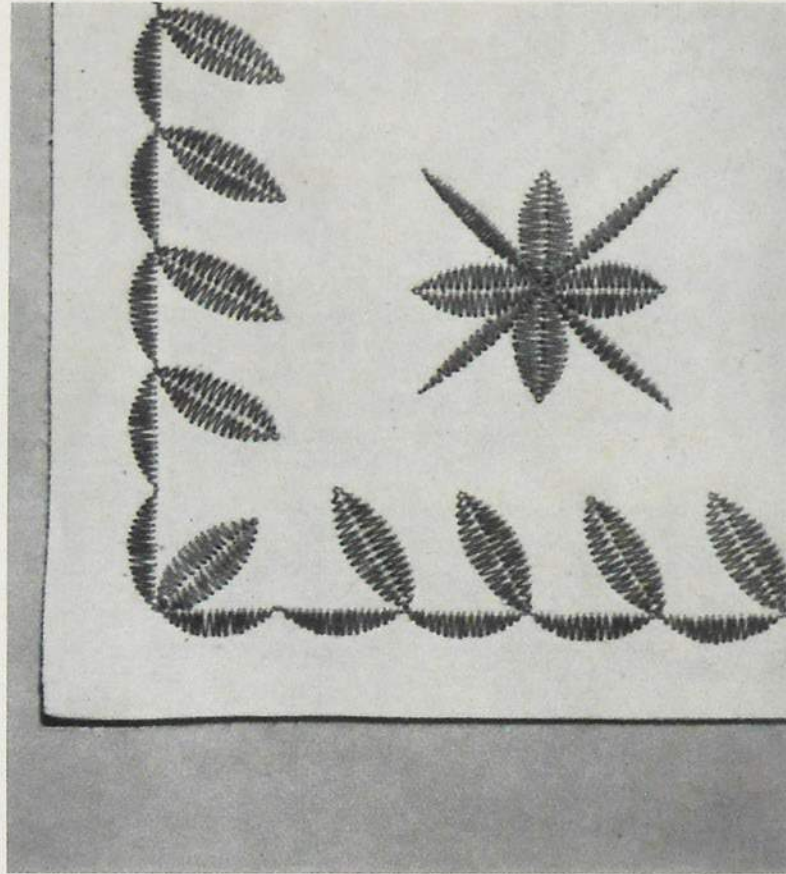

Fleurs et étoiles

1. Commencer toujours au milieu.
2. Ne jamais dépasser la fin du motif au centre de l'étoile, afin de ne pas allonger, raccourcir ou déplacer la feuille suivante.
3. Arrivé au centre, contrôler **chaque fois** si l'aiguille est bien réellement au milieu de la fleur ou de l'étoile. Si non, repiquer l'aiguille au milieu.
4. Pour broder les feuilles intermédiaires, l'aiguille suivra la ligne médiane séparant les feuilles déjà brodées.

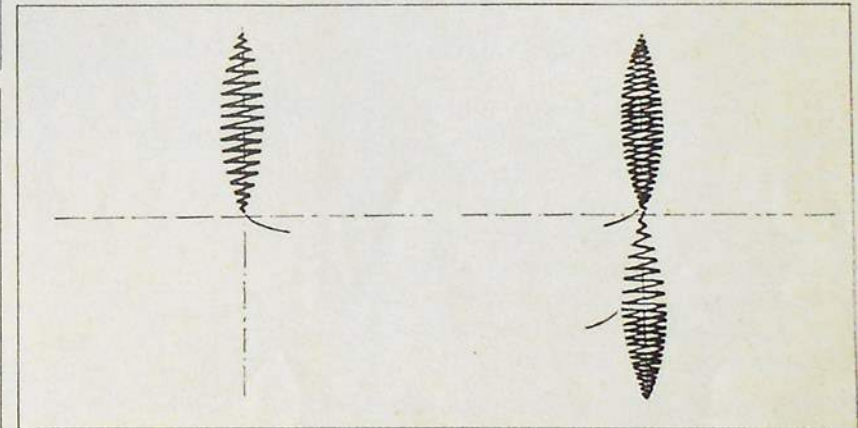

Repasser une seconde fois sur chacune des feuilles de ce motif.

Broderie automatique

Pied à broder

Aiguille : 80

Fil : fil à broder
no 30

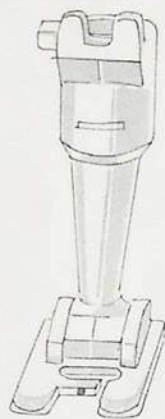

Zigzag : 4-2
Longueur du point : arrêt du point de bourdon
Automatique : selon désir et 1-20
Position de l'aiguille : milieu
Griffe d'entraînement : sur couture

Dessins face-à-face

Pour ce travail, un côté du pied à broder repose toujours sur la couture déjà brodée, ce qui freine l'avance du travail et provoque un décalage des motifs. On compensera ce retard en aidant un peu l'avance du tissu. Il vaut la peine de bien exercer cette technique du guidage qui procure beaucoup de plaisir lorsqu'on la possède à fond.

Voici la meilleure manière de s'exercer : Utiliser une toile de coton lisse (de 20x20 cm env.) que l'on aura repassée et sous laquelle on aura glissé du papier. Longueur du point : à peine arrêt du point de bourdon.

1. Broder le premier côté. Tourner le travail et marquer d'un trait la fin de chaque motif (uniquement pour s'exercer).

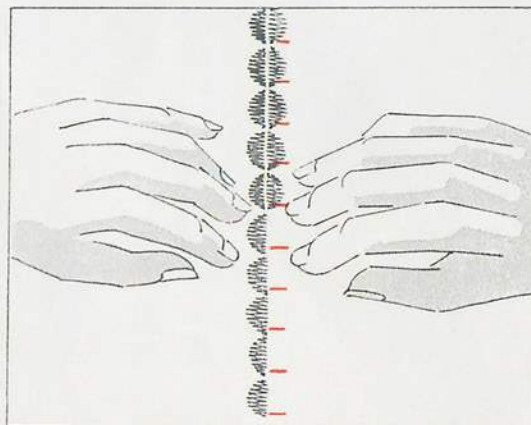

2. Broder le deuxième côté en guidant l'ouvrage tout près du pied et de telle manière que tous les doigts reposent sur le tissu ; mais ce sont **surtout** les majeurs qui guident le tissu. Ces deux doigts devront toujours être placés **exactement sur le trait auxiliaire**. (Ils passent donc après chaque motif au trait plus bas.)

3. Il est rare que l'on réussisse dès le début à faire coïncider les motifs, car il faut acquérir une certaine « sensation » du guidage. Mais il ne faut **en aucun cas** remonter le pied-de-biche et piquer l'aiguille au début du motif suivant.

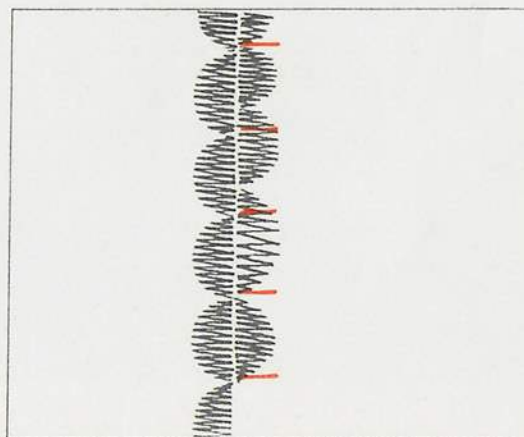

4. Si les motifs ne correspondent pas, on placera simplement les doigts en face du trait suivant et l'on **s'efforcera** de faire aboutir le nouveau motif à cet endroit. Cet effort l'allongera passablement, mais la fin du motif coïncidera de nouveau avec celle du motif opposé. On continue ainsi jusqu'à ce que — **tout en cousant** — les doigts glissent automatiquement d'un trait à l'autre pour surveiller et aider le moment où le dessin doit coïncider.

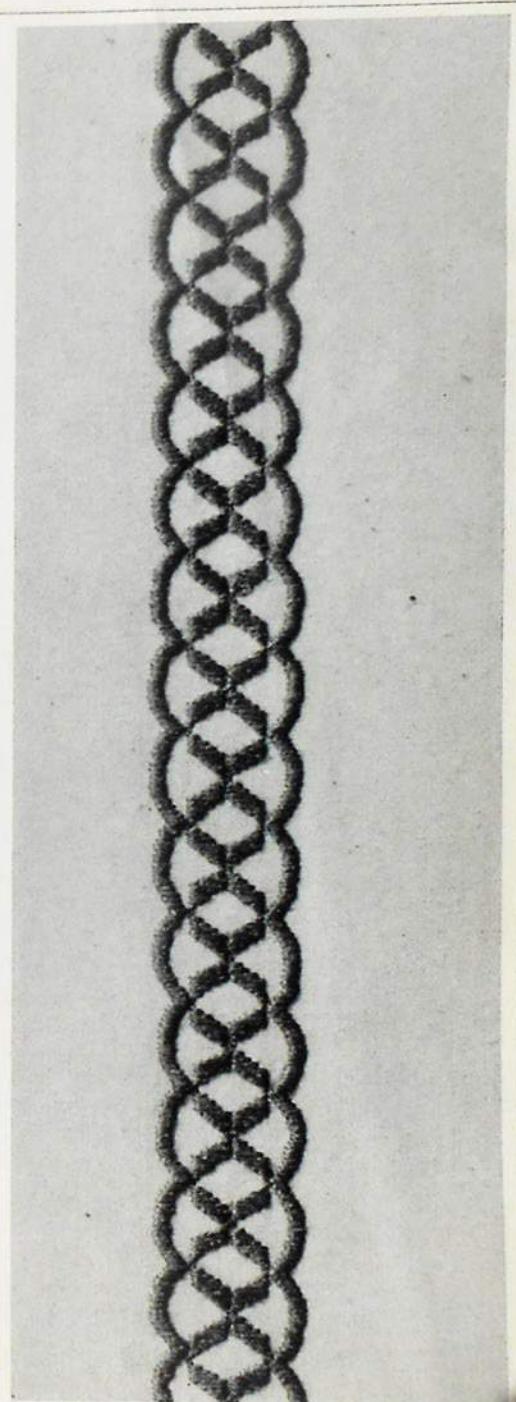

Pied à broder
Aiguille : 80
Fil : fil à broder
no 30

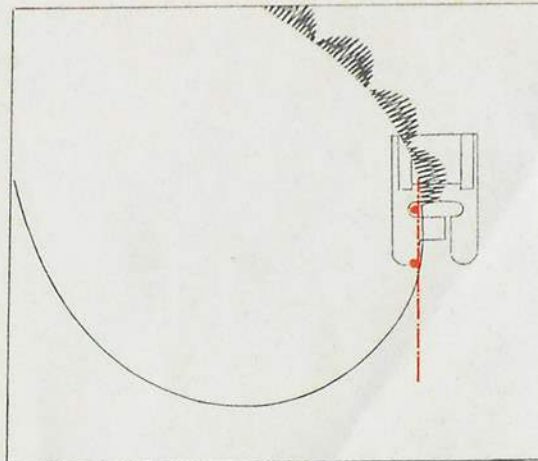
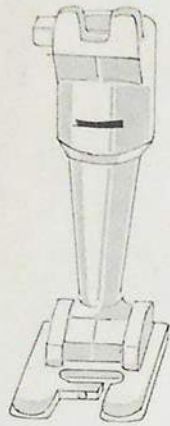

Nous procéderons donc ainsi: Dès qu'un motif est terminé, piquer l'aiguille, remonter le pied et tourner légèrement l'ouvrage. Point de repère: Le point • placé en avant du pied-de-biche devra se trouver exactement en face l'aiguille.

Pour les très petits arrondis, on pourra – tout en cousant – aider un petit peu à la progression du tissu (pouce sous le tissu, voir applications: Guidage sans tambour).

Zigzag : 4-2
Longueur du point : arrêt du point de bourdon
Automatique : selon désir et 1-20
Position de l'aiguille : milieu
Griffe d'entraînement : sur couture

Les petits arrondis

Si l'on se représente qu'une courbe se compose de petits tronçons droits, on comprend facilement que chacun des motifs qui forment un arrondi peut être brodé selon une ligne droite.

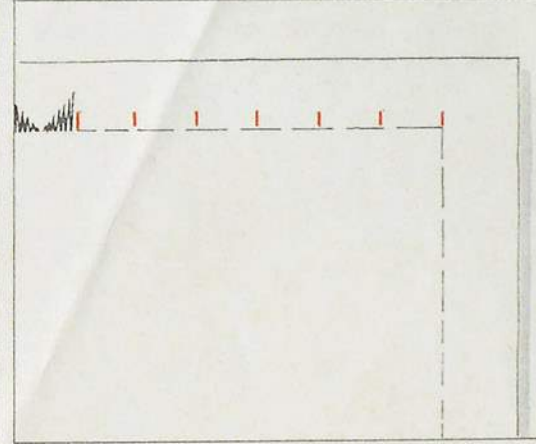
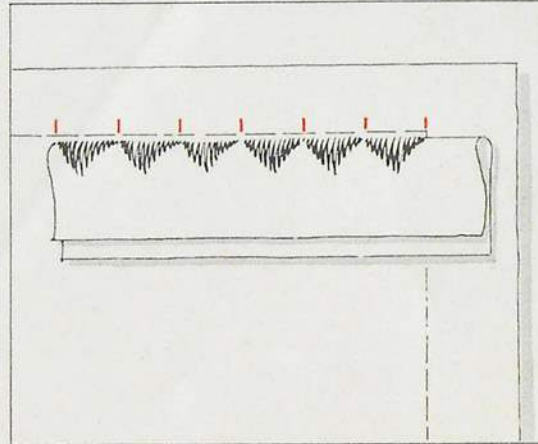
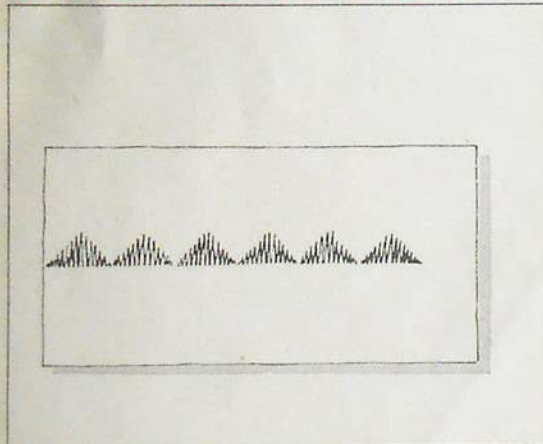

Préparation d'un angle

Faire un essai sur un reste du tissu choisi (glisser du papier en dessous).

Poser cet échantillon sur le tracé de l'angle et le reporter sur le tissu (6 motifs au moins).

On verra alors s'il y a lieu de pousser ou de retenir un peu le tissu pour régulariser la marche du travail.

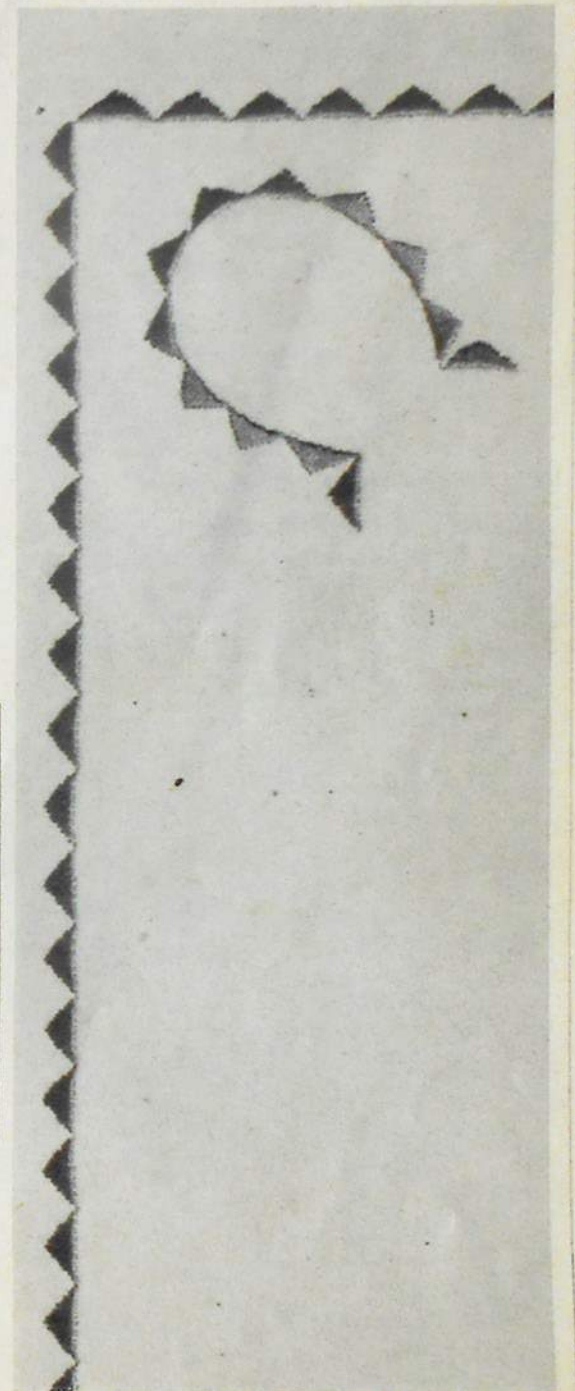

Aiguille double — aiguille triple

Pied à broder

Fil : fil à broder
no 30 ou 50

(aiguille triple :
seulement 50)

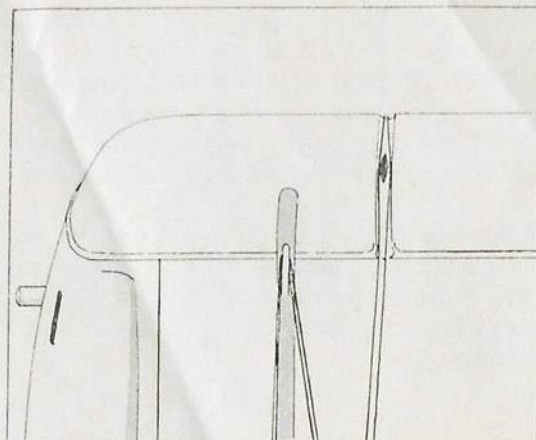

Aiguille double — Aiguille triple

Utilisées pour les tissus fins, ces aiguilles spéciales permettent d'obtenir des effets ravissants ton sur ton ou de diverses couleurs.

Réglage

Automatique : selon désir et
1-20

Position de l'aiguille : milieu

Griffe d'entraînement : sur couture

En enfilant par la tension de fil, faire de sorte qu'un des fils passe à gauche et l'autre à droite du disque intermédiaire. En employant l'aiguille triple, il y a lieu de placer les deux fils des aiguilles extérieures d'un côté et le fil de l'aiguille du milieu de l'autre côté du disque intermédiaire. (La troisième bobine de fil sera fichée de préférence sur la tige du coffret à accessoires.)

Aiguille double

Zigzag : 2 1/2

Longueur du point : 1/4-1 (selon motif)

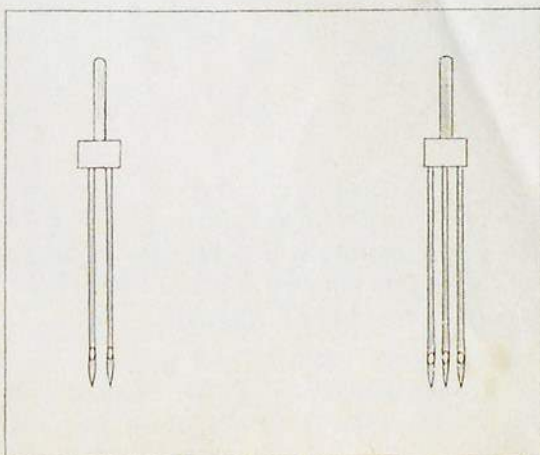

Aiguille triple

Zigzag : 1 1/2

Longueur du point : 1/4-1 (selon motif)

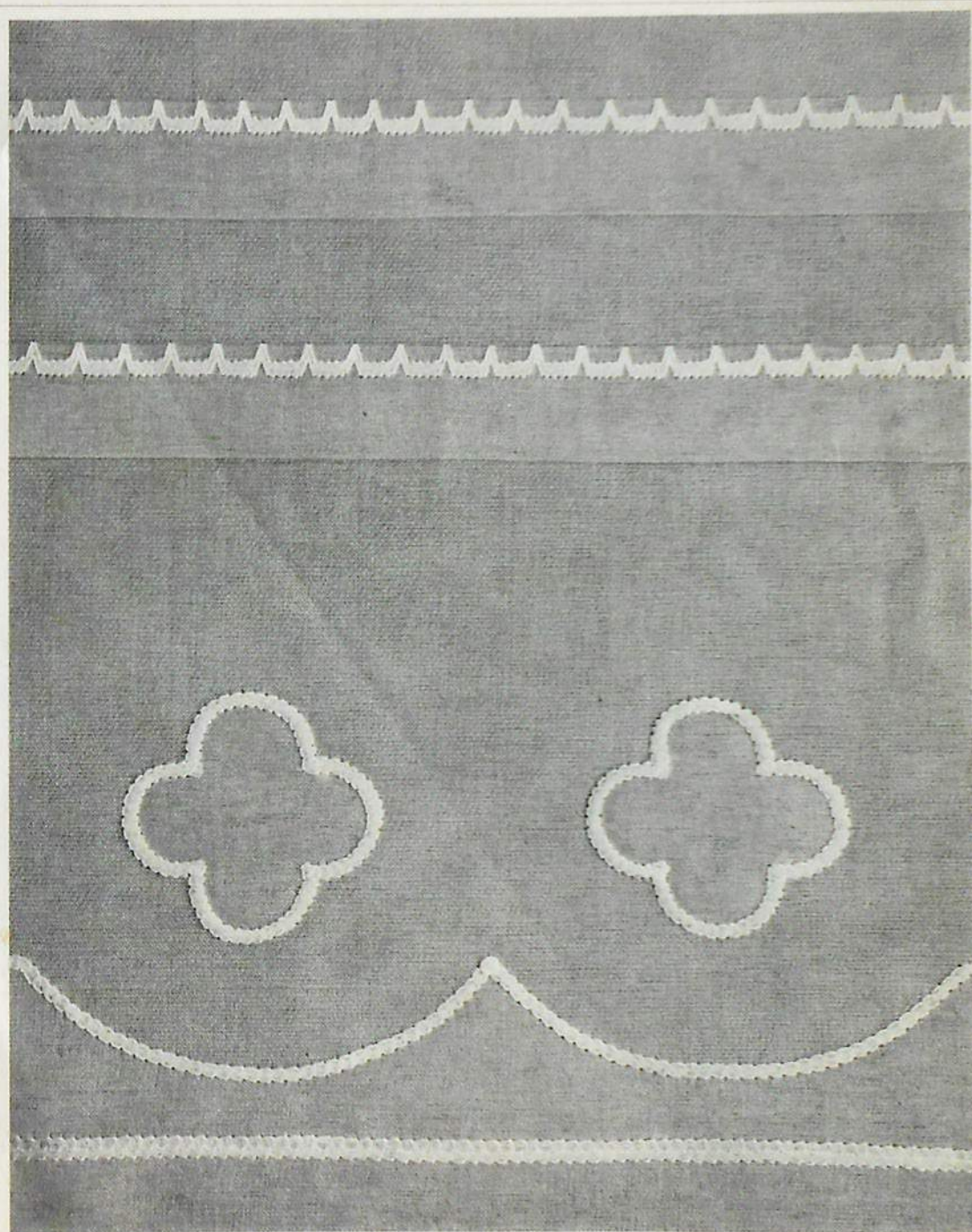

Pied à nervures

Aiguille double

Fil mercerisé

60/3-70/3 ou

Fil à repriser

suisse 100

étranger 50

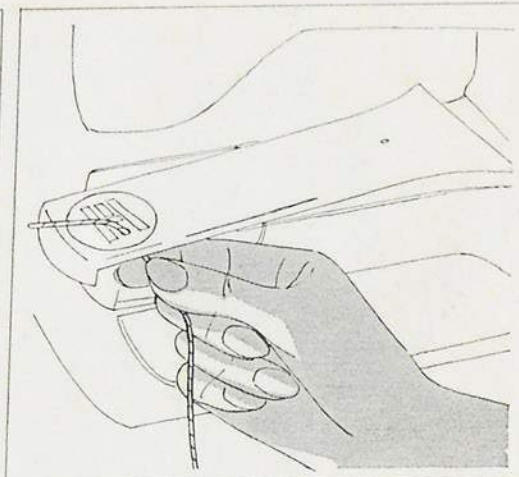
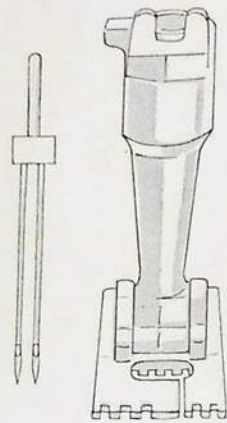

Le coton de bourrage se glisse ainsi

Exécution des nervures

Zigzag : 0
 Longueur du point : env. 1½
 Automatique : 0 WWWW et MW
 Position de l'aiguille : milieu
 Griffe d'entraînement : sur couture

Les nervures se font avec deux fils de dessus (pour aiguille double). Veiller à ne pas tordre les fils en les enfilant, mais à les amener correctement du tendeur de fil à l'aiguille.

Préparation rapide de la machine :

Mettre la navette en place (ne **pas encore** remonter le fil de dessous), fixer l'aiguille double et enfiler, fixer le pied à nervures.

Placer le coton de bourrage dans le trou rond de la plaque à aiguille, ensuite seulement remonter le fil de dessous.

La distance régulière entre les nervures

est donnée automatiquement par les rainures du pied. (Si l'on prévoit des motifs d'ornement entre les nervures, on réservera à cet effet un espace exactement égal à la largeur du pied.)

Angles de nervures

L'aiguille double ne permet pas de tourner l'ouvrage comme d'habitude pour faire les angles. On procédera donc ainsi : Piquer l'aiguille double dans le tissu, tourner le tissu à moitié (demi-angle), tourner le volant à la main pour faire un point et laisser l'aiguille dans le tissu. Tourner le tissu à angle droit et continuer la couture.

Points d'ornement avec aiguille double

(Enlever le bouton de bourrage utilisé pour les nervures)

Zigzag : 2½
 Longueur du point : env. ¼
 Position de l'aiguille : milieu
 Automatique : à volonté
 Griffe d'entraînement : sur couture
 Fil à broder : 30 ou 50

Pour broder des motifs entre les nervures ou juste à côté, on utilisera le **pied à nervures** qui assure le guidage. Mais habituellement les points d'ornement se font en principe au moyen du pied à broder.

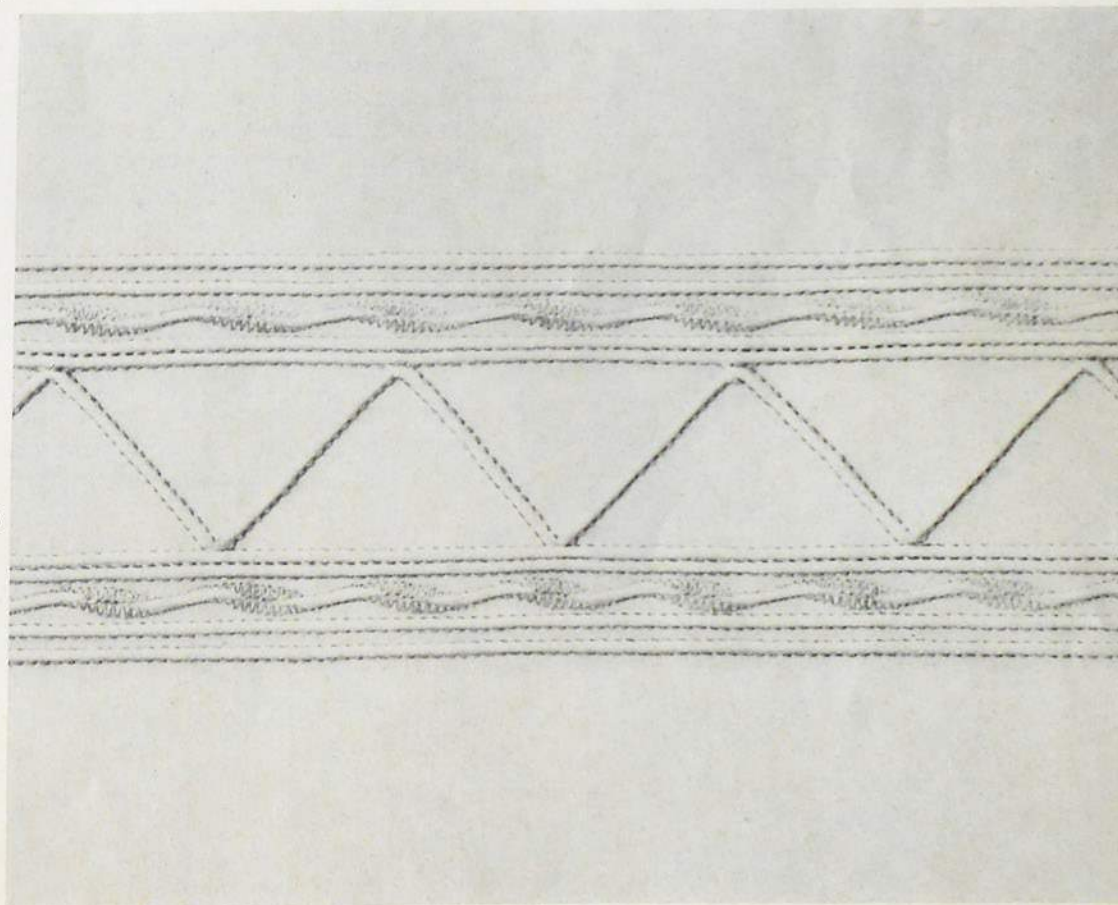

Pied à broder

Aiguille :
aiguille à jours
simple (à ailettes)

Fil : fil à broder
no 30 ou 50

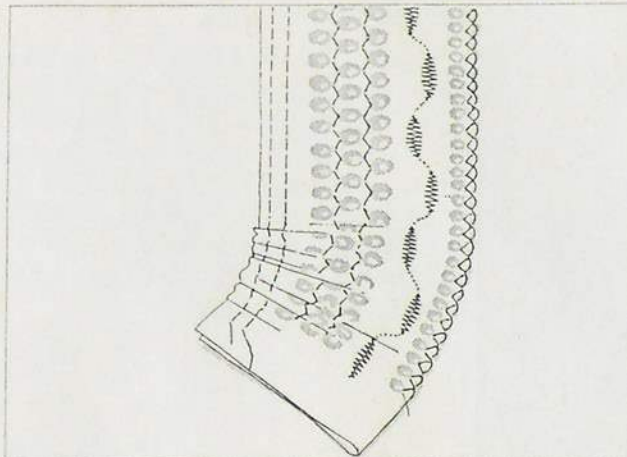
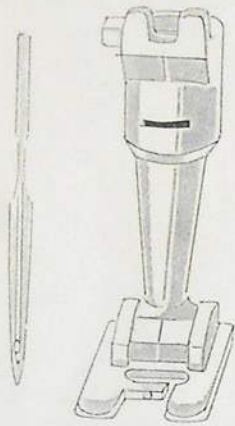

Aiguille à jours simple

Réglage

Zigzag : 2
Longueur du point : 1
Position de l'aiguille : milieu
Automatique : 0 WWWW et MW
Griffe d'entraînement : sur couture

Volants

Plier en deux une bande d'organdi coupée dans le biais et la repasser. Broder des jours sur la brisure du pli et à distance voulue de celle-ci. Le point d'ornement prévu dans l'intervalle se fera avec l'aiguille ordinaire. Puis on froncera le volant. Les entre-deux se font de la même manière.

Application ajourée

(sur organdi double coupé dans le biais).

Faire les jours comme indiqué plus haut, de manière à former une grille que l'on pourra travailler comme une application ordinaire. Puis découper le tissu qui se trouve sous la grille.

Grille rebrodée de fil métallique

Peut être travaillée en bordure (par exemple pour une étole). On obtient un très joli effet en guidant un double fil métallique par le trou du pied à broder.

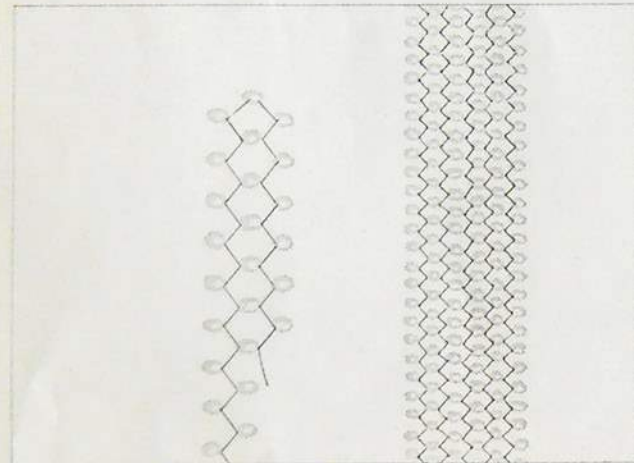

Marche à suivre

Faire la première couture, piquer l'aiguille, tourner l'ouvrage et faire un deuxième rang de jours (l'aiguille pique d'un côté dans les trous de la première couture). Ne pas retenir l'ouvrage !

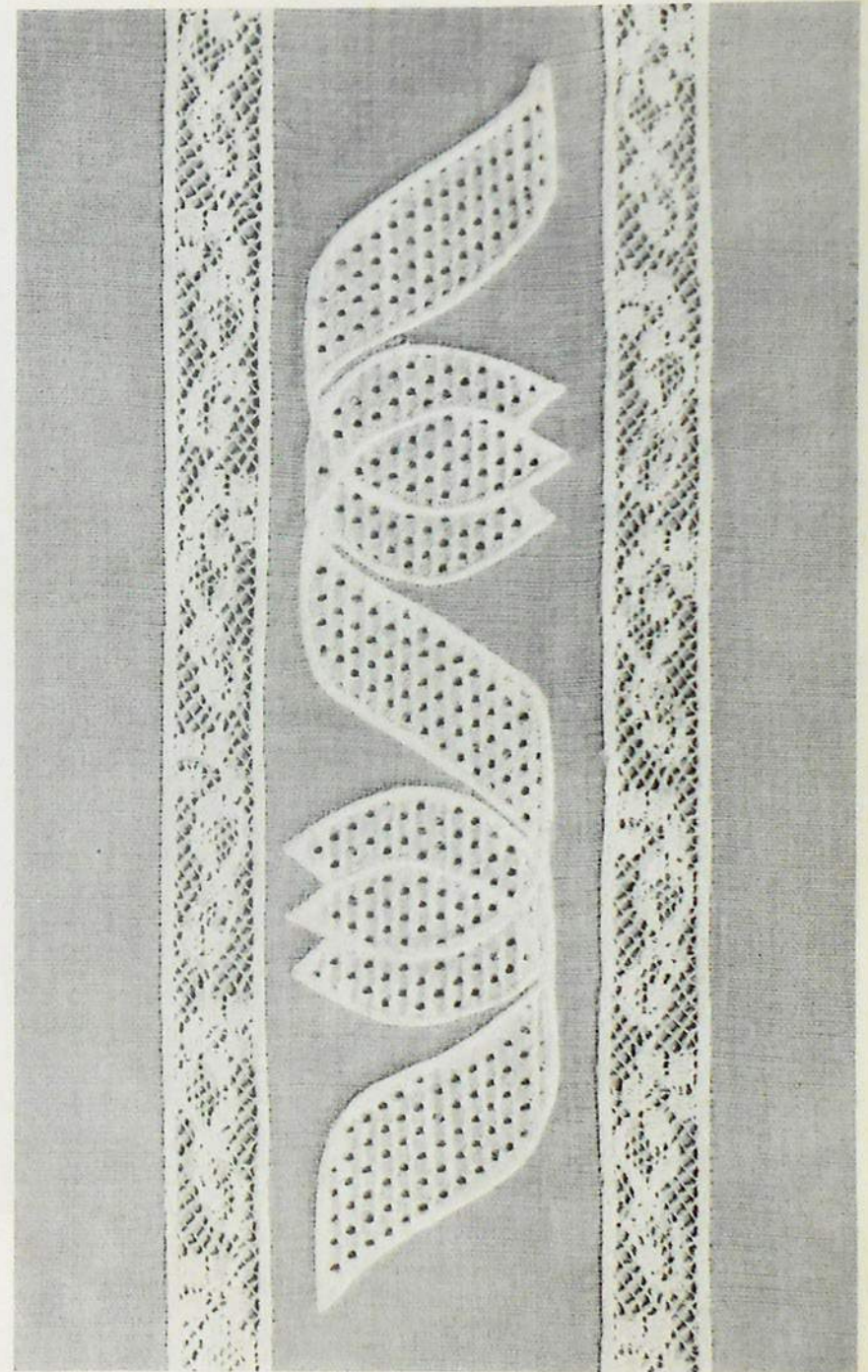

Pied-de-biche
 Aiguille :
 aiguille à jours
 double (duo)
 Fil : fil à broder
 no 50

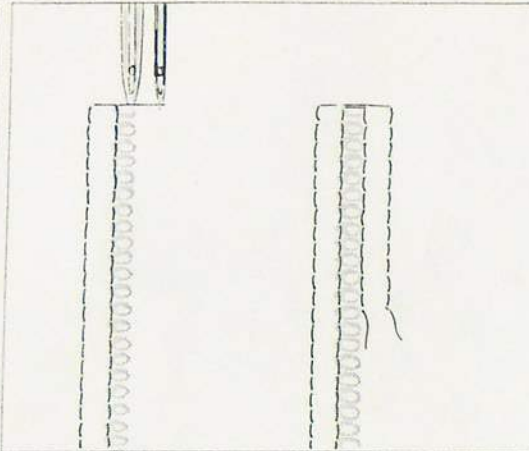
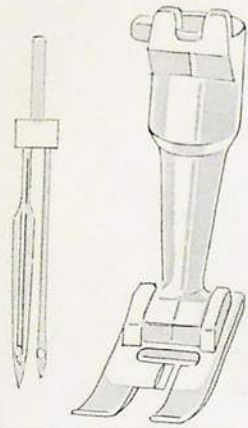

Jour ordinaire

Zigzag : 0
 Longueur du point : 1³/₄

Faire un premier rang de jours, remonter l'aiguille et le pied, tourner l'ouvrage. Piquer l'aiguille à jour double dans le premier trou de la couture déjà faite et poursuivre le travail. Ne pas retenir le tissu, afin que l'aiguille à jour pique exactement dans les trous de la première couture.

Aiguille à jours double (duo)

Automatique : 0 WWWW et MW
 Position de l'aiguille : milieu
 Griffes d'entraînement : sur couture

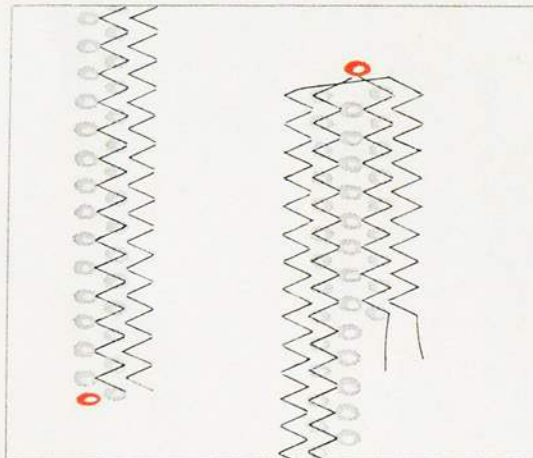

Jour zigzag

Zigzag : 1³/₄
 Longueur du point : 1¹/₂

Coudre un premier rang de jours. Marquer le dernier **point à gauche** en piquant l'aiguille dans le tissu, puis ramener le volant en arrière, remonter le pied et tourner l'ouvrage. Repiquer l'aiguille à jours dans le trou de repérage et poursuivre le travail. Ne pas retenir le tissu.

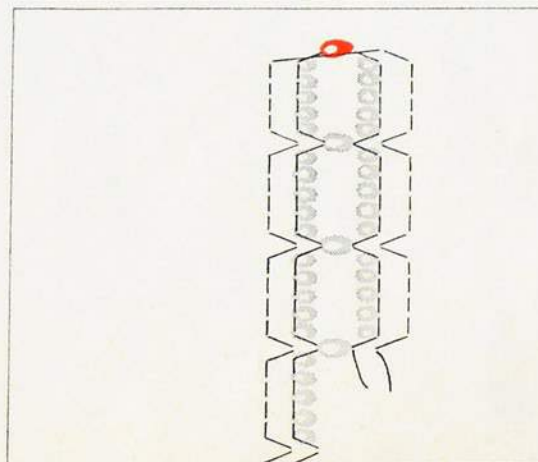

Jour fantaisie

Zigzag : 1³/₄
 Longueur du point : 1¹/₂
 Automatique : WVV et 1-20

Se travaille comme le jour zigzag.

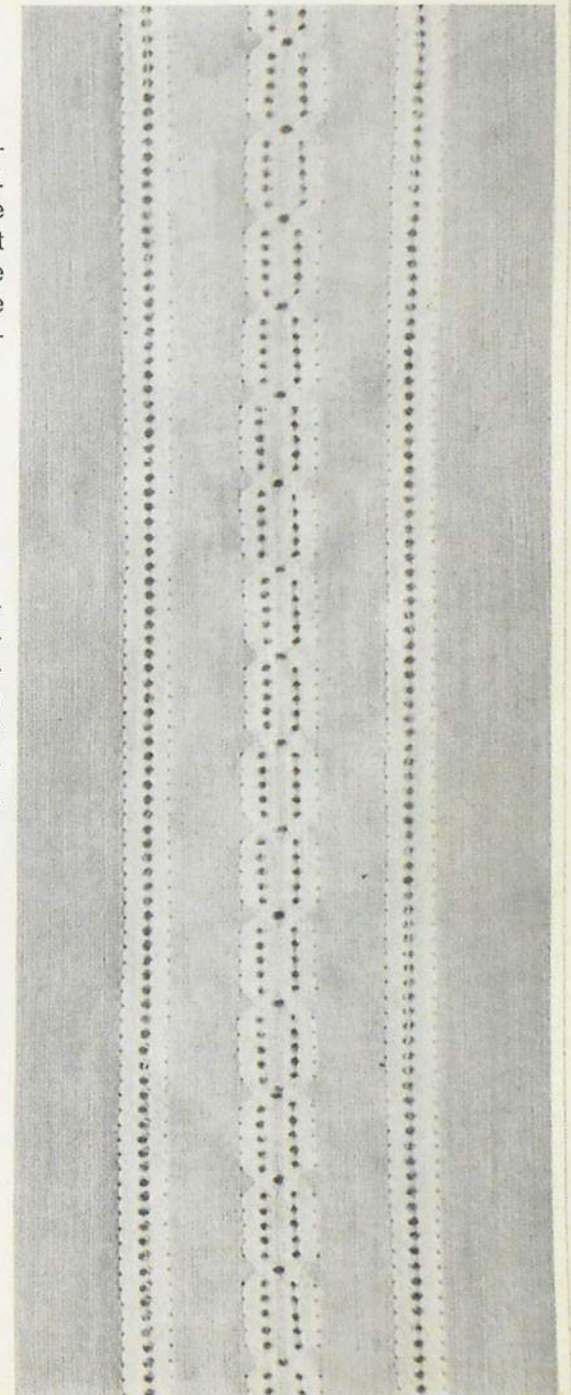

Broderie circulaire

Pied à broder
Aiguille : 80
Fil : fil à broder
no 30

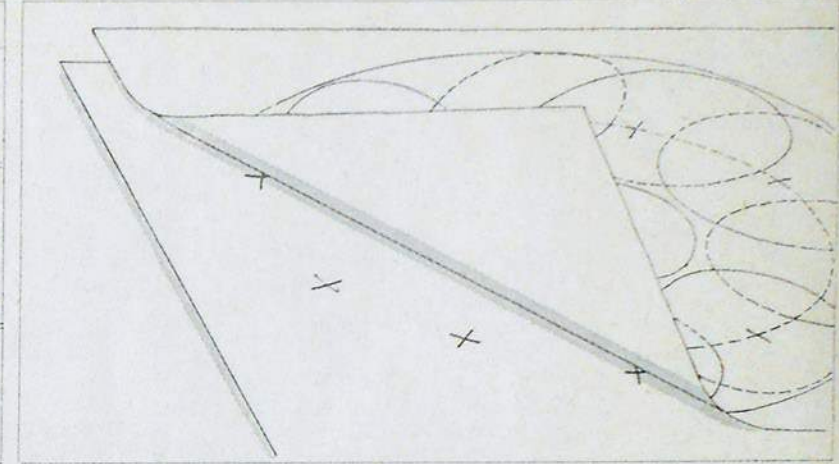
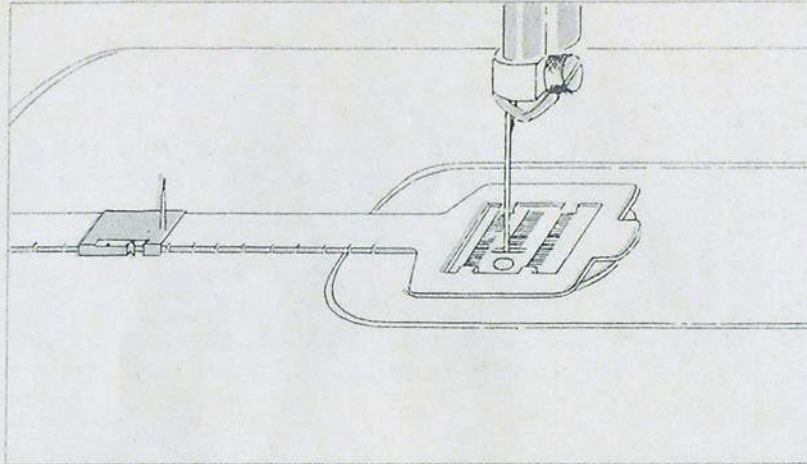

Zigzag : 4-2
Longueur du point : arrêt du point de bourdon
Automatique : selon désir et 1-20
Position de l'aiguille : milieu
Griffe d'entraînement : sur couture

Mise en place de l'appareil à broderie circulaire.

Reporter les centres de tous les cercles sur le tissu à l'aide de papier carbone.

Pour la broderie circulaire, il est indispensable de tendre le tissu ou de le renforcer avec de la vilexit (Vliseline collante). Si la pièce à broder est très grande, il faut en rabattre les coins et les fixer avec des épingles de sûreté pour qu'ils ne gênent pas le travail.

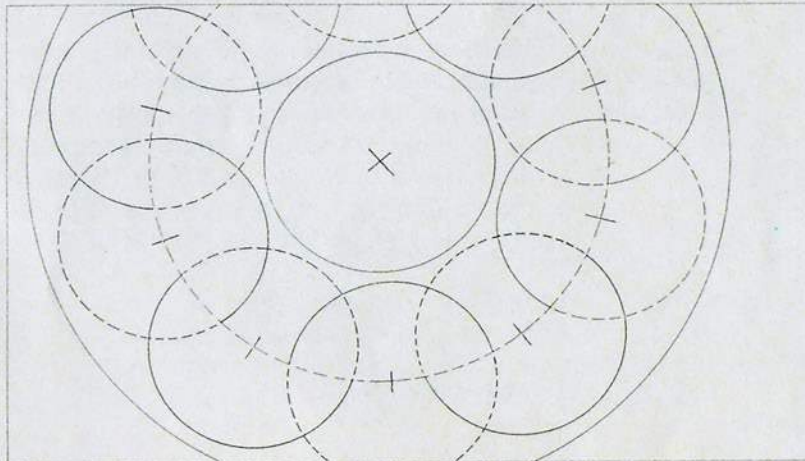

Cercles combinés

Faire d'abord un croquis au compas sur du papier et marquer visiblement le centre de chaque cercle.

Broderie circulaire simple (cercles centrés)

Piquer le tissu à broder sur la pointe de centrage, à la distance voulue de l'aiguille et exécuter la broderie. Pour broder d'autres cercles, on déplacera la pointe de centrage.

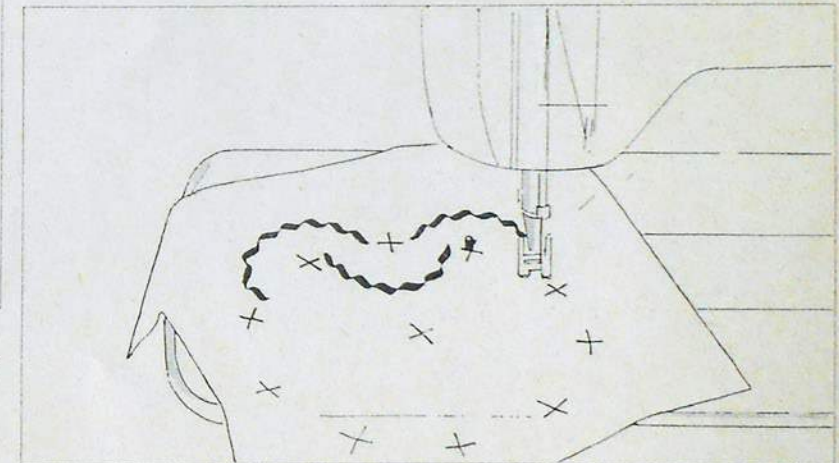

Piquer tour à tour le centre de chaque cercle sur la pointe de centrage et broder à volonté des fragments de ces cercles.

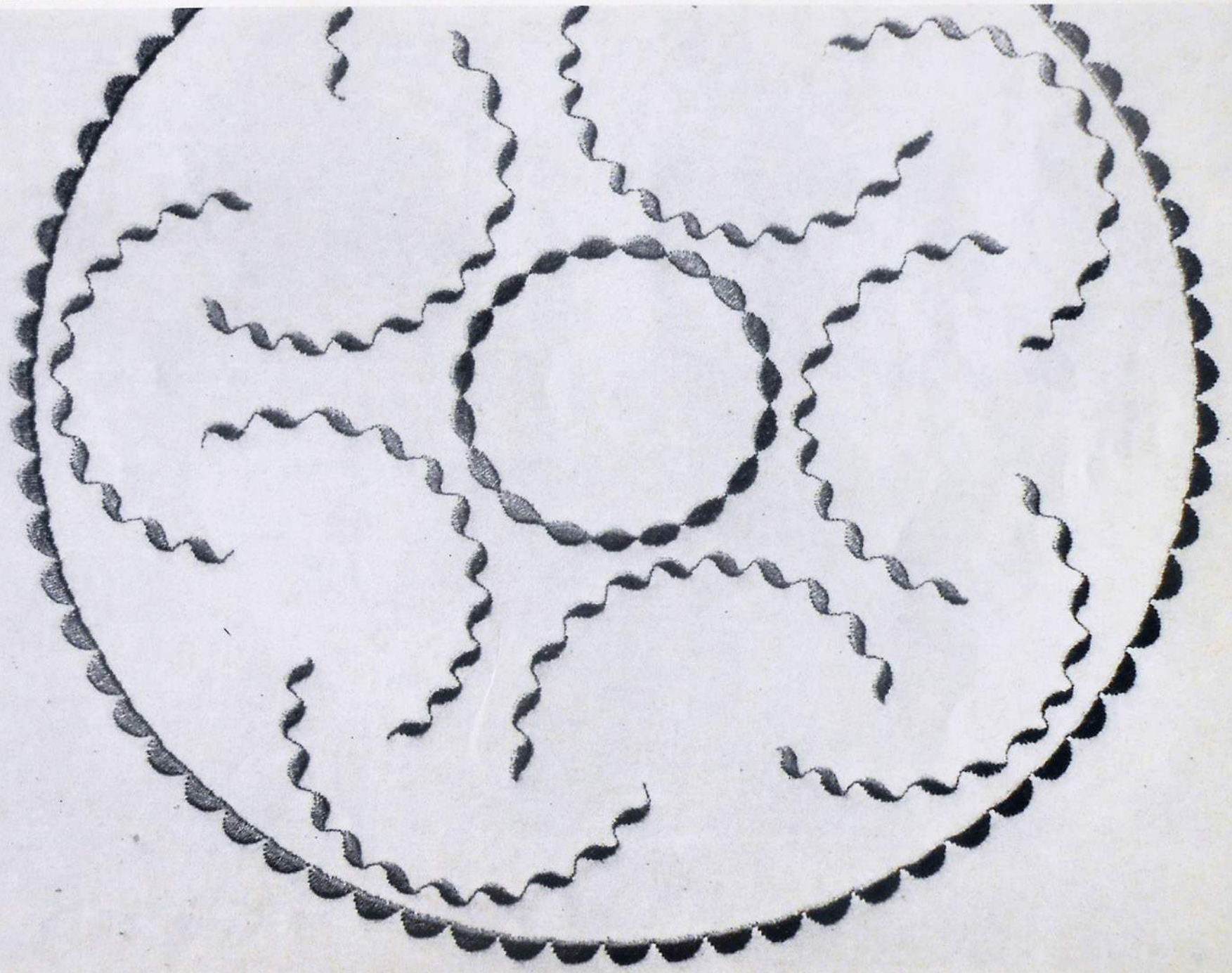

Broderie anglaise

Pied spécial pour broderie anglaise

Aiguille : 80-70

Fil : fil à repriser

Suisse 100

Etranger 50

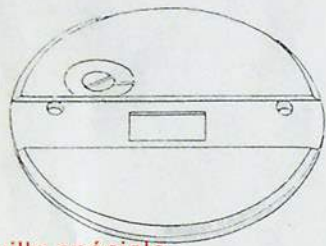
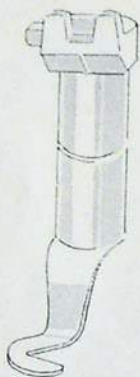

Plaque à aiguille spéciale

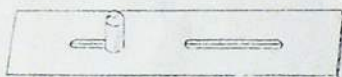

Glissière ϕ 2 mm

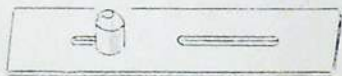

Glissière ϕ 3 mm



Poinçon rond



Poinçon carré

Zigzag : $2\frac{1}{2}$

Longueur du point : 0

Automatique : 0 WWWW et MW

Position de l'aiguille : à gauche

Griffe d'entraînement : escamotée

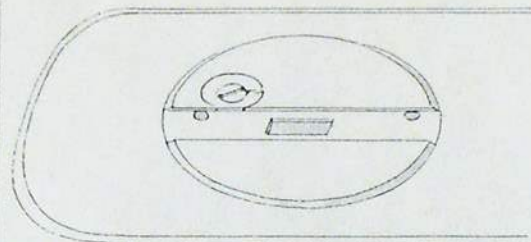

Préparation

1. Préparer la machine, changer la plaque à aiguille (vis de fixation à gauche).

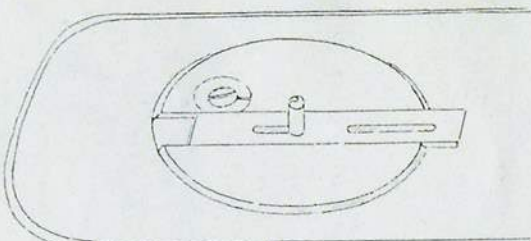

2. Desserrer la vis de fixation. Placer la glissière (côté ouvert du tourillon à gauche), mais sans visser.

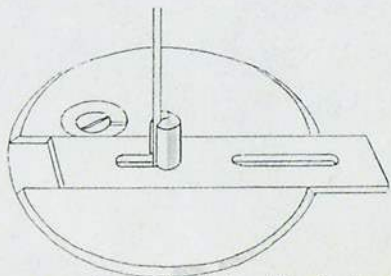

3. Zigzag : position de l'aiguille à droite. Piquer à droite dans le tourillon. Déplacer la glissière jusqu'à ce que l'aiguille se trouve non au milieu du tourillon, mais légèrement du côté de l'ouverture. Fixer soigneusement la glissière.

Marche à suivre

1. Travailler toujours au tambour. Bien tendre le tissu.

2. Faire les trous à l'endroit prévu au moyen du poinçon rond. Mais attention : ils ne doivent pas être trop grands ! Retendre le tissu. (N'utiliser le poinçon carré que pour le feutre et le cuir.)

3. Placer l'ouvrage sur le tourillon et exécuter la broderie anglaise. Border deux fois les petits trous, trois fois les grands.

Important : Tourner le tambour plus rapidement pour le premier tour (a), plus lentement pour le second (b), **mais sans modifier l'allure de la machine.**

4. Pour terminer, régler le zigzag sur 0. Tourner à nouveau le travail et faire quelques points d'arrêt.

Guidage du travail

(Si l'ouvrage est de grandes dimensions, rabattre les coins du tissu en les fixant avec des épingles de sûreté afin qu'ils ne freinent pas le travail.)

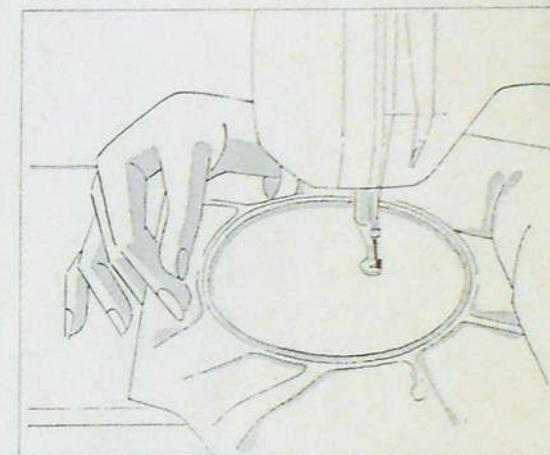

Tenir l'ouvrage de manière à pouvoir broder un tour complet sans devoir arrêter la machine ou reprendre l'ouvrage en mains. **Tourner régulièrement.**

Actionner la machine à vitesse moyenne et **très régulièrement.**

Important : Commencer à tourner le tambour dès que la machine se met en marche. De même, arrêter la machine dès que l'on cesse de tourner le tambour, afin d'éviter toute épaisseur disgracieuse.

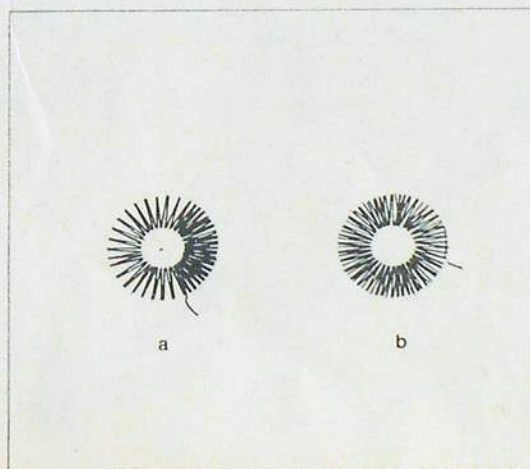

Broderie anglaise entourée de points d'ornement

(se fait également au tambour)

Zigzag : 4
 Longueur du point : 0
 Automatique : selon désire et 1-20
 Position de l'aiguille : milieu
 Griffes d'entraînement : escamotées

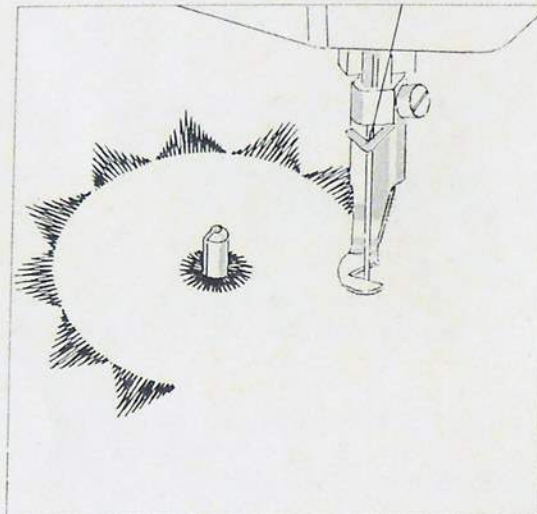
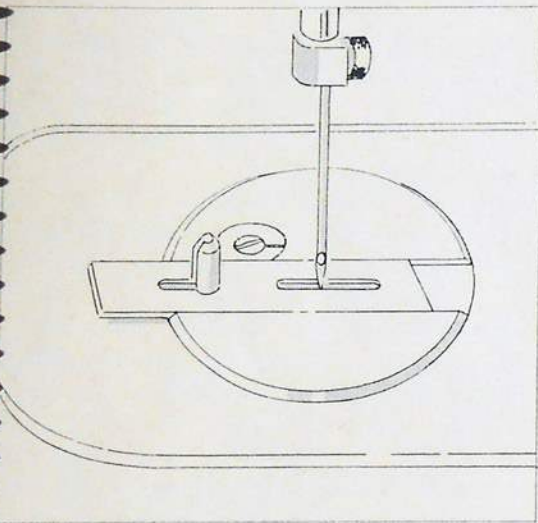

Placer le trou brodé sur le tourillon. Enclencher le motif automatique et exécuter la broderie circulaire. Comme la griffe d'entraînement est escamotée, il faudra également tourner le tambour à la main. Il est bien entendu que le cercle ne pourra être brodé d'un trait comme la broderie anglaise.

La meilleure manière de faire consiste à interrompre le travail après avoir brodé quelques motifs et de reprendre le tambour en main. Pour obtenir un travail régulier et soigné, il est indispensable de travailler lentement et avec une **régularité absolue**. Il est recommandé d'enclencher pour cela la vitesse réduite.

Remonter l'aiguille. Desserrer la vis de fixation et déplacer la glissière à gauche, selon la grandeur de cercle désirée. Resserrer la vis de fixation.

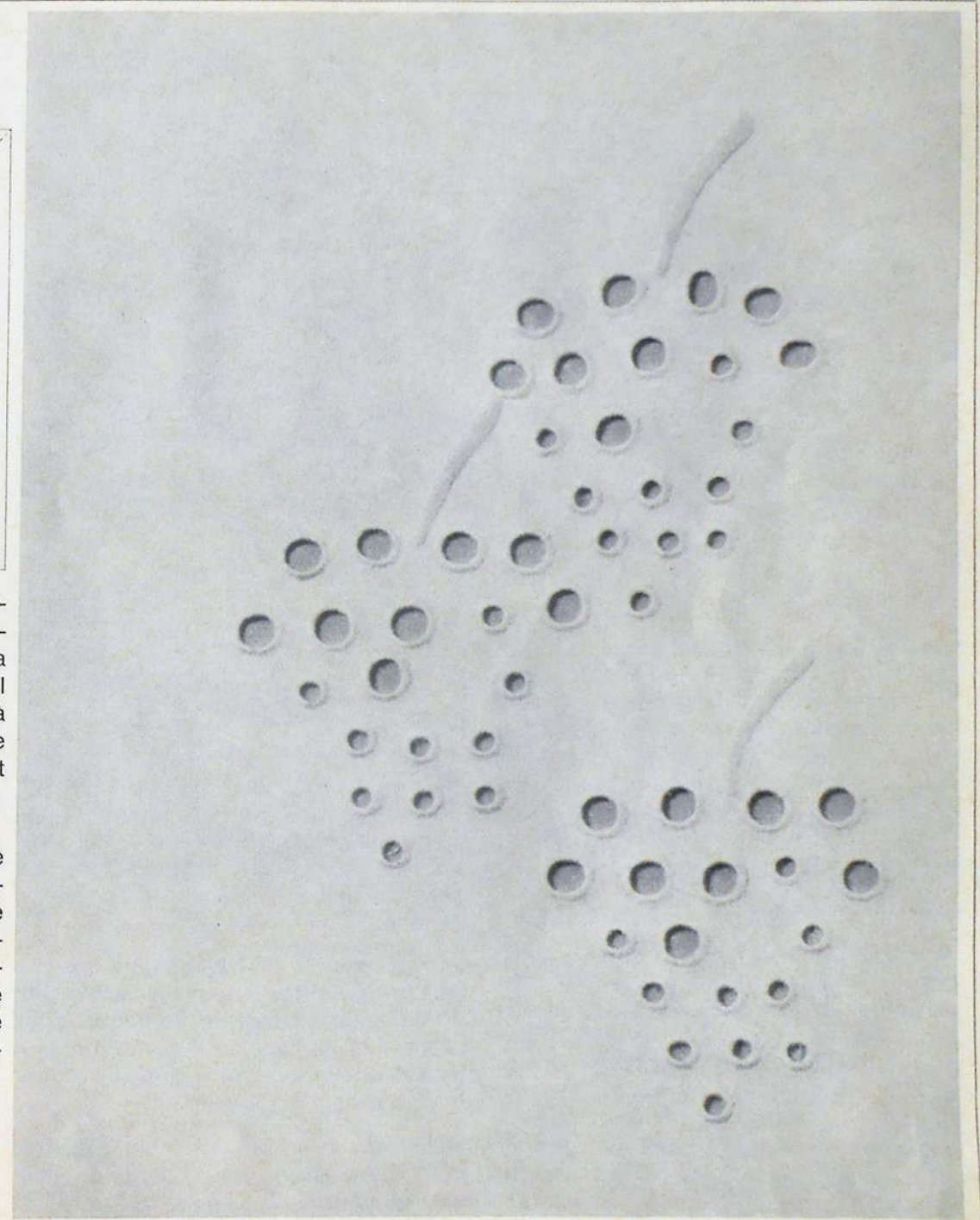

Monogrammes

Sans pied-de-biche

Aiguille : 80-70

Fil : fil à repriser

Suisse 100

Etranger 50

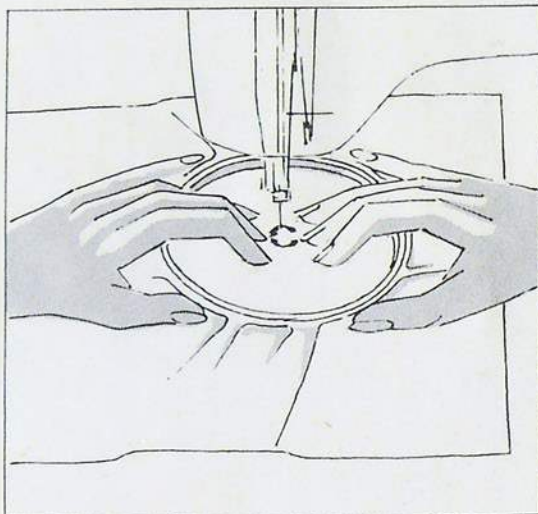

Zigzag : 4-2
Longueur du point : 0
Automatique : 0 WWWW et MW
Position de l'aiguille : milieu
Griffe d'entraînement : escamotée

Comme on travaille sans pied-de-biche, le tissu doit toujours être tendu sur le tambour à broder. **Important** : abaisser tout de même le levier du pied-de-biche, sans quoi la tension supérieure du fil reste ouverte et le point n'est pas joli. C'est avantageux de passer le fil de dessous par le trou du doigt de la boîte à canette (voir boutonnières).

Marche du travail

Faire remonter le fil de dessous à travers le tissu ; faire quelques points droit, puis couper les deux bouts de fil. Enclencher le zigzag, piquer l'aiguille à l'endroit où doit commencer le travail et faire un point d'essai. La ligne dessinée doit se trouver au milieu du zigzag. Mouvoir le tambour comme pour écrire, mais **ne jamais le faire tourner sur lui-même**.

Guidage du travail

Tenir le tambour comme pour repriser. Veiller à ce que le tambour seul soit guidé. Toute pression des doigts sur le tissu imprime inévitablement au tambour un mouvement irrégulier et saccadé qui nuit à la régularité du monogramme.

Pour obtenir un monogramme sans aucune irrégularité, il importe avant tout de tenir fermement le tambour. Plus vous vous appliquerez à le tendre et à le tenir correctement, mieux vos monogrammes seront réussis.

Important : Faire marcher la machine assez rapidement, mais guider le tambour lentement et tranquillement.

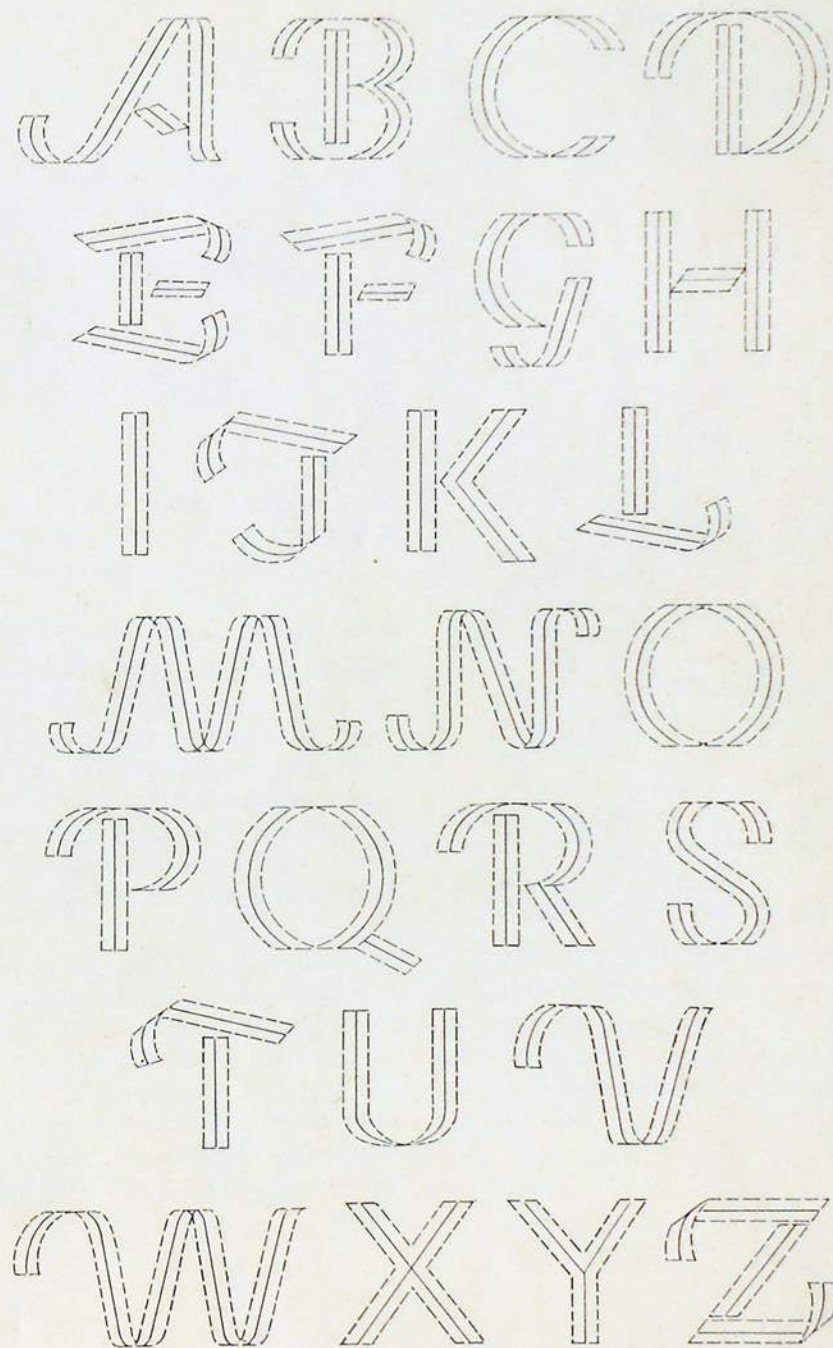

1. Généralités. Dans la plupart des cas, les dérangements sont imputables à un emploi irrationnel de la machine. En cas de dérangements, il y a lieu de vérifier :

- a) si l'aiguille est fixée correctement. (Le côté **plat** du talon de l'aiguille doit se trouver derrière) ;
- b) si l'aiguille utilisée est de la bonne grosseur (voir tableau des fils et aiguilles) ;
- c) si la machine est bien nettoyée. Enlever le couvercle du bras libre et éliminer tous les déchets ;
- d) si la coursière a été nettoyée et huilée ;
- e) si aucun débris de fil n'est coincé entre les disques de tension ou sous le ressort de la navette.
- f) si le volant soit bien fixé.

2. Rupture du fil supérieur. Elle peut avoir les causes suivantes :

- a) la tension supérieure du fil est trop forte ;
- b) l'aiguille utilisée est de mauvaise qualité. (Il est préférable d'acheter les aiguilles chez le représentant Bernina) ;
- c) l'aiguille est mal posée. Le côté plat doit se trouver **derrière** ;
- d) l'aiguille est émoussée ou tordue ;
- e) le fil est de mauvaise qualité ou se noue. Le fil est desséché par un long entreposage ;
- f) le trou de la plaque à aiguille a été abîmé par l'aiguille et doit être repoli par le spécialiste (apporter le couvercle du bras libre au spécialiste) ;
- g) la pointe du crochet est endommagée (s'adresser au spécialiste).

3. Rupture du fil inférieur. Elle peut avoir les causes suivantes :

- a) la tension inférieure du fil est trop forte ;

b) la canette est bosselée et se coince dans la navette ; remplacer la canette !

c) le trou de la plaque à aiguille a été abîmé par l'aiguille et doit être repoli (faire changer la plaque à aiguille par le spécialiste).

4. Points manqués. Ils peuvent avoir les causes suivantes :

- a) emploi d'aiguilles non appropriées. Utiliser uniquement les aiguilles du système 705 ;
- b) l'aiguille est tordue ou mal posée (enfoncer l'aiguille tout en haut) ;
- c) aiguilles de mauvaise qualité, mal polies.

5. Rupture de l'aiguille. Elle peut avoir les causes suivantes :

- a) la vis de fixation de l'aiguille n'est pas assez serrée ;
- b) l'ouvrage a été retiré en avant du pied-de-biche, ce qui a courbé l'aiguille. (Il faut toujours sortir l'ouvrage en arrière du pied-de-biche) ;
- c) l'ouvrage a été poussé en cousant sur des parties épaisses de l'étoffe pendant que l'aiguille se trouvait dans l'étoffe. Ainsi l'aiguille fut courbée et pique sur la plaque à aiguille ce qui est la cause de sa rupture.
- d) on a utilisé du fil de mauvaise qualité ou qui présente des nœuds.

6. Coutures défectueuses. On obtient une couture défectueuse :

- a) s'il y a des débris de fil entre les disques de tension ;
- b) s'il y a des débris de fil sous le ressort de tension de la navette.

7. Ralentissement de la marche

- a) le moteur ne fonctionne pas d'une manière impeccable (s'adresser au spécialiste) ;

b) la pédale ne fonctionne pas d'une manière impeccable (s'adresser au spécialiste) ;

c) les courroies sont trop ou trop peu tendues ;

d) une huile de mauvaise qualité peut résinifier la machine et entraver son fonctionnement. Il faut faire démonter et nettoyer la machine par un spécialiste ;

e) la machine se trouvait dans un local froid.

Si vous apportez la machine au spécialiste, veuillez toujours joindre tous les accessoires et la pédale.

Nettoyage et huilage

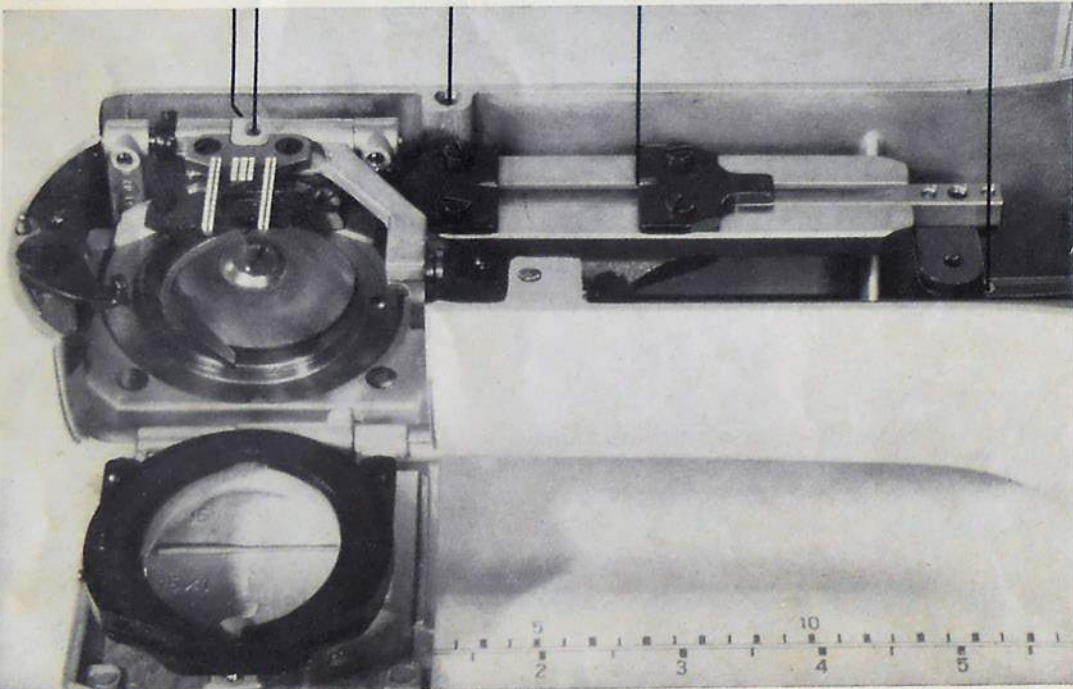
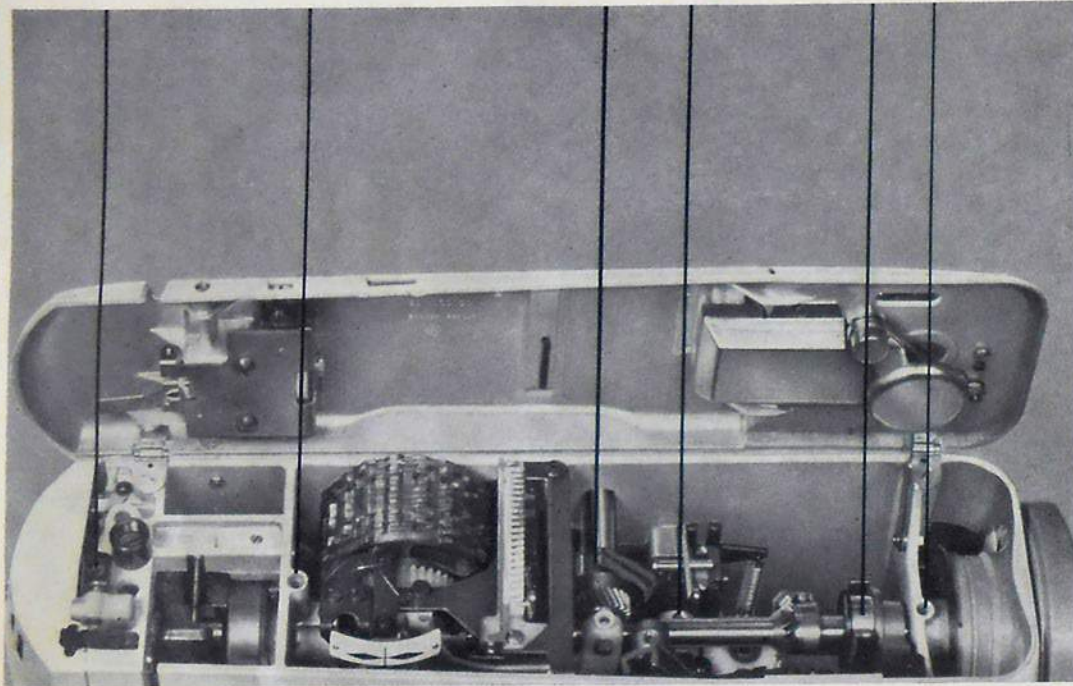

Huilage de la machine. La machine doit être huilée souvent, mais pas trop abondamment (1-2 gouttes). L'huile superflue s'écoule sans être utilisée et risque de salir la machine et l'ouvrage.

Huilez toujours votre machine **avant de l'utiliser** et non après.

Utilisez de l'huile de machine claire, exempte de résine et d'acide, que vous trouverez chez tous les représentants Bernina.

Une machine correctement huilée fonctionne silencieusement et aura une vie prolongée.

Les points d'huilage sont indiqués en rouge sur la machine.

Les paliers non spécialement désignés sont munis de douilles auto-lubrifiantes et n'ont pas besoin d'être huilés.

Partie supérieure de la machine : points d'huilage.

Bras libre : points d'huilage.

Le couvercle du dessus s'ouvre en forçant avec une lame de l'abat vers l'arrière - pour le huilage

Si la machine séjourne dans un local froid, il faudra la transférer dans un local chaud environ une heure avant de l'utiliser, afin qu'elle prenne la température ambiante et que l'huile des paliers redevienne fluide.

Nettoyage de la machine. Au cours des travaux de couture, des débris de fil s'accumulent sous la plaque à aiguille et autour du crochet. Il faut donc enlever de temps à autre le couvercle du bras libre pour évacuer ces déchets.

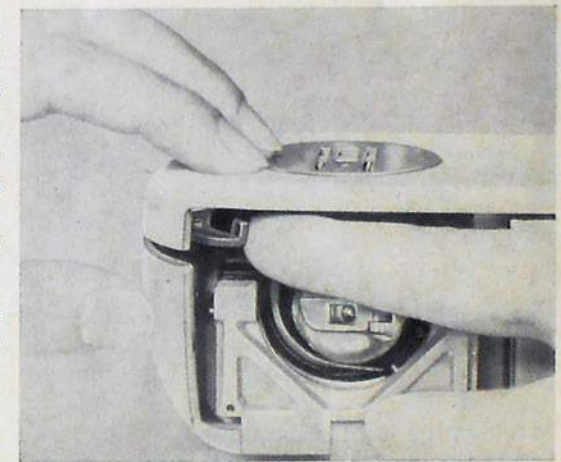

Comment ôter le couvercle du bras libre. Enlever le pied-de-biche et l'aiguille et rabattre le couvercle à charnière. Tenir le couvercle du bras libre de la main gauche et appuyer l'index droit sur le levier du cliquet.

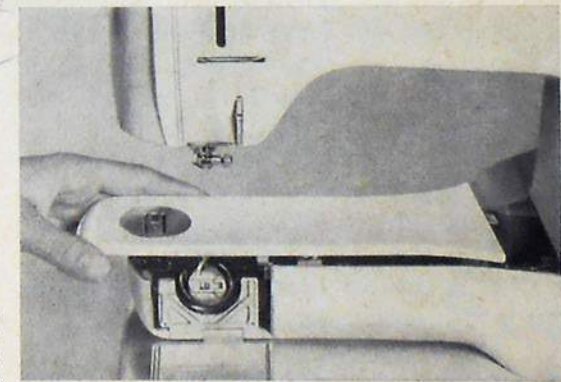

Le couvercle enlevé, nettoyer soigneusement la griffe d'entraînement ainsi que le dessous de la plaque à aiguille.

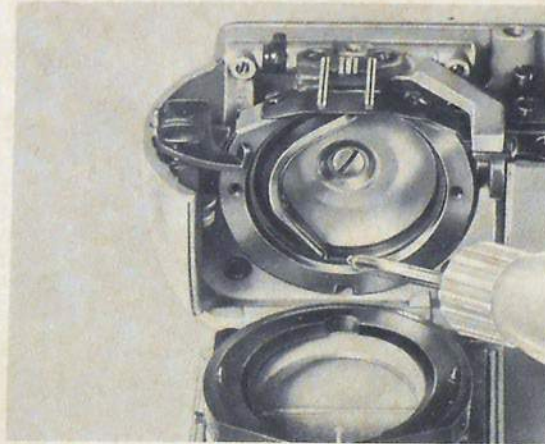
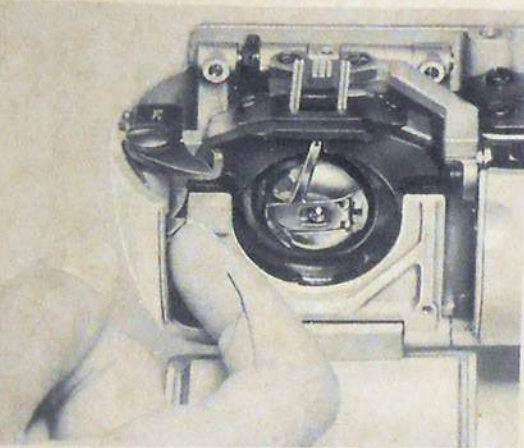

Nettoyage et huilage du crochet. Retirer la navette. De l'index droit pousser le levier à gauche pour pouvoir rabattre l'étrier de fermeture avec le couvercle de la coursière.

Après le nettoyage, mettez quelques gouttes d'huile sur la coursière. Remplacez de la main gauche le crochet dans la coursière dont vous rabattez le couvercle avec l'étrier de fermeture qui doit être bien encliqueté. Donnez un tour de volant à titre de contrôle. Remettez en place le couvercle du bras libre en veillant à ce que la languette du couvercle pénètre dans le logement aménagé sur le montant. Appuyez sur le couvercle. Le cliquet s'engage de lui-même. Après avoir remis la navette en place, refermez le couvercle à charnière.

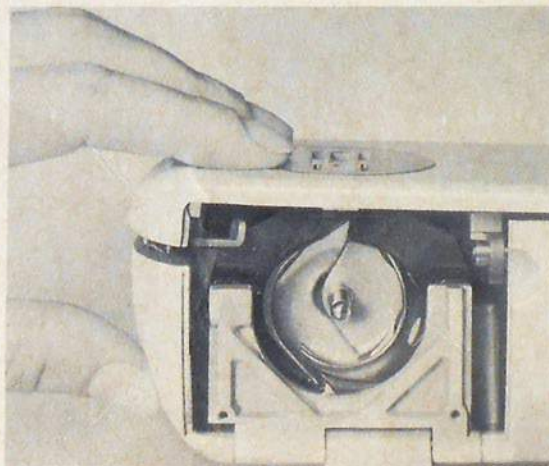
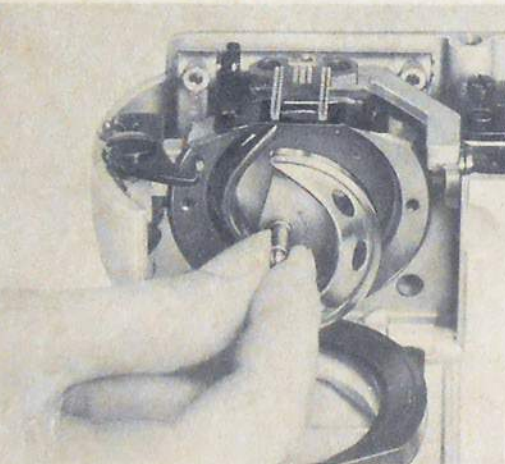

Après avoir retiré le crochet, nettoyer la coursière à l'aide du pinceau et d'un chiffon de coton. Ne pas utiliser d'objets durs, tels que tournevis, ciseaux, etc. pour enlever les débris de fil.

Observations du représentant de Bernina concernant les instructions données, les visites du service clientèle et les prestations de garantie éventuelles

Date

Observations