

*Acclaim*TM

*Manuel d'instruction
et
Guide de référence*

MODÈLE BLES4

baby lock

POUR L'AMOUR DE LA COUTURE

INFORMATIONS IMPORTANTES DE SÉCURITÉ

Quand vous utilisez la machine à coudre, les précautions de base doivent toujours être suivies, incluant ce qui suit.
"Lire toutes les instructions avant usage."

DANGER- Pour réduire tout risque de choc.

1. La machine ne doit jamais être laissée sans surveillance lorsqu'elle est branchée. Toujours débrancher la machine à coudre de la prise de courant dès la fin de l'utilisation ou avant nettoyage.

AVERTISSEMENT - Pour réduire les risques de brûlures, feu, choc électrique ou blessure aux personnes

1. Utilisez seulement la machine tel que décrit dans ce manuel. Utilisez seulement les accessoires recommandés par le fabricant.
2. Ne jamais utiliser la machine si le cordon ou la prise électrique sont endommagés, en cas de dysfonctionnement, de bris ou de dégâts des eaux, vous devez la retourner chez votre revendeur baby lock ou au centre de service le plus proche pour vérification, réparation, ajustement mécanique ou électrique.
3. Ne jamais utiliser la machine si la circulation d'air est bloquée. Toujours garder les ouvertures de ventilation de la machine et du rhéostat libre de poussières, peluches ou tissus.
4. Ne jamais insérer ou laisser tomber tout objet dans toute ouverture.
5. Ne pas utiliser à l'extérieur.
6. Ne pas utiliser dans les endroits où des produits aérosols ou d'oxygène sont employés.
7. Pour déconnecter, mettre l'interrupteur principal au symbole "O" qui représente "OFF" puis enlever la prise de la prise de courant.
8. Ne pas déconnecter en tirant sur la cordon. Pour déconnecter, tirer sur la prise et non pas sur la cordon.
9. Gardez vos doigts éloignés de toutes parties en mouvement. Attention tout particulièrement au niveau des aiguilles.
10. Toujours utiliser la bonne plaque aiguille. Une plaque inadaptée peut occasionner la casse des aiguilles.
11. Ne jamais utiliser d'aiguilles épointées.
12. Ne pas tirer ou pousser le tissu pendant que vous cousez. Cela peut détourner l'aiguille et la briser.
13. Mettre la machine dans la position "O" quand vous faites des ajustements dans la région de l'aiguille, comme l'enfilage, le changement d'aiguille, le changement de pied, et ainsi de suite.
14. Toujours débrancher la machine à coudre quand vous enlevez les carters, faites la lubrification ou tout autre ajustement d'entretien selon le livre d'instructions.
15. Gardez vos doigts éloignés des parties mobiles, surtout au niveau des couteaux.
16. Veuillez noter, pour jeter ce produit il doit être recyclé en conformité avec le registre de la législation Nationale applicable aux produits électriques et électroniques. Si dans le doute, contactez votre revendeur pour obtenir des conseils.
17. Cette machine peut être utilisée par les enfants à partir de 8 ans et des personnes de capacité réduite physique, sensorielle, ou mentale, ou alors expérience et connaissance manquantes, si ils ont reçu une introduction ou surveillance concernant l'utilisation sécuritaire et qu'ils sont conscients des dangers existants.
18. Enfants ne doivent pas jouer avec cette machine.
19. Nettoyage et maintenance ne doivent pas être faites par les enfants sans surveillance.
20. -Pièces en mouvement- Fermez le couvercle avant de faire fonctionner la machine.



European Union only

"CONSERVEZ CES INSTRUCTIONS"

"Cette machine à coudre est conçue pour un usage domestique."

BIENVENUE À baby lock Acclaim

La baby lock Acclaim offre un système de débit de fil exclusif avec lequel l'adaptation compliquée de la tension du fil n'est plus nécessaire. La baby lock Acclaim vous permet d'obtenir une piqûre parfaite sur tous tissus avec tous types de fils. Plus besoin de réfléchir au réglage correct de la tension du fil.

La baby lock Acclaim dispose d'un bouton exclusif «Push to Thread » (appuyer pour enfiler), qui actionne le système électronique d'enfilage à jet d'air « RevolutionAir ». Elle est donc équipée non seulement d'un bouton permettant d'enfiler les boucleurs mais également d'un bouton permettant d'enfiler les aiguilles.

Votre baby lock Acclaim est une machine fiable et de très grande qualité. Elle vous permet de piquer, de surfiler et d'orner en une seule et même opération. Les tissus et les fils que vous redoutiez sont désormais agréables à coudre, car baby lock Acclaim permet de travailler toutes les variétés de matières avec la même aisance. Grâce à votre baby lock Acclaim, vos possibilités créatives sont infinies et pendant le temps que vous passez à coudre vous pouvez aller encore plus loin et avoir plus de satisfaction.

Grâce au système électronique d'enfilage à jet d'air de votre baby Lock Acclaim, tous les enfilages, y compris celui des aiguilles, sont un vrai plaisir.

Correctement utilisée et entretenue, votre baby lock Acclaim fonctionnera de nombreuses années en toute fiabilité et avec tout le plaisir de coudre. Préservez ce mode d'emploi comme instruction étape par étape afin de vous habituer à votre baby lock Acclaim et d'élargir votre horizon en couture.

Nous vous souhaitons bien du plaisir à coudre!

TABLE DES MATIÈRES

GÉNÉRALITÉS	4
Principe de fonctionnement	4
Aperçu de l' Acclaim	5
Accessoires	6
Aiguilles	7
Fils	7
Accessoires en option	7
Mise en marche de votre Acclaim	8
Escamoter le couteau	9
Coupe-fil	9
Réglage de la pression du pied	9
Pied presseur à enclenchement	9
Longueur de point/Ourlet roulotté	10
Largeur du point	10
Entraînement différentiel	11
Système automatique des tensions	12
Sélecteur de point	12
Sélecteur du surjet festonné (Wave)	12
Bouton de réglage des fils de boucleur supérieur et inférieur	12
Convertisseur à 2 fils	13
Système d'enfilage à jet d'air pour boucleur	14
Système d'enfilage à jet d'air pour aiguille	14
Capot latéral	14
Notes	15
ENFILAGE	16
Préparation à l'enfilage de votre Acclaim	16
Enfilage de votre Acclaim	17
Position d'enfilage pour enfilage	17
Boucleur inférieur	17
Boucleur supérieur	18
Aiguille droite	19
Aiguille gauche	19
Comment utiliser l'enfileur d'aiguille RevolutionAir	20
Mode d'enfilage d'aiguille	21
Guide pour l'enfilage d'aiguille RevolutionAir	21
Surjeter avec le tissu	22
Dégager les languettes	22
Ré-enfilage des boucleurs	23
Ré-enfilage des aiguilles	23
SURJET À 4 FILS	24
Surfilage	24
Couture	24
Surjet à 4 fils	25
SURJET À 3 FILS	26
Surjet à 3 fils - large	26
Surjet à 3 fils - étroit	27
Ourlet étroit à 3 fils	28
Ourlet roulotté	29
Roulotté à 3 fils	29
Couture des matières extra fines	30
Point " laitue "	30
Chaînette décorative	30
Retourner au surjet normal	30
Couture à plat " FLAT LOCK " à 3 fils	31

TABLE DES MATIÈRES (SUITE)

SURJET À 2 FILS	32
Surjet à 2 fils	32
Conversion depuis 3 fils	32
Flatlock 2 fils - large	33
Flatlock 2 fils - étroit	34
Surfilage à plat recouvrant "SURPIQÛRE"	35
Ourlet invisible	36
Point feston - point décoratif	37
Point échelle - point décoratif	38
Retourner au surjet à 3 ou 4 fils	39
SURJET FESTONNÉ " WAVE "	40
Surjet festonné " Wave "	40
Convertir la machine pour le surjet festonné	40
Surjet festonné à 3 fils	41
Roulotté festonné à 3 fils	42
Surjet Réversible 3 fils Festonné	43
TECHNIQUES DE BASE DU SURJET	44
Sécuriser les extrémités	44/45
Tourner les coins extérieurs	46
Tourner les coins intérieurs	46
Surjets arrondis	47
Insertion de galons et bandes	47
Guide de piquage sur le capot frontal	47
SPÉCIFICITÉ DES FILS	48
Utilisation des fils de spéciaux	48
Fils légers	48
Changement de fils	48
Enfilage de fil moyen	48
Déviation du passe fil	49
Arceau de fil	50
Accessoire pour enfiler le boucleur	51
Tableau d'utilisation des fils de spéciaux	52/53
MAINTENANCE	54
Remplacement des aiguilles	54
Remplacement des couteaux	54
Nettoyage	55
Remplacement de l'ampoule LED	55
DÉPANNAGE	56
Dépannage	56/57
Les "FAIRE" et ne "PAS FAIRE"	57
DONNÉES TECHNIQUES	58
TABLEAU DE SÉLECTION	59

PRINCIPE DE FONCTIONNEMENT

Parfois appelée « machine overlock » ou « surfileuse », la surjeteuse est différente de toute machine à coudre traditionnelle que vous avez déjà utilisée. Connaître son mode opératoire vous permettra d'être plus rapidement à l'aise et performant dans son utilisation. Aussi, il est important de lire ces instructions avant d'utiliser votre nouvelle surjeteuse.

Le surjet est un point de chaînette ressemblant à un point de tricot qui boucle deux, trois ou quatre fils ensemble afin de former un point. Votre baby lock Acclaim opère avec une ou deux aiguille(s) et un ou deux boucleur(s), chacun supportant un fil qui prend la place de la canette habituelle.

Quand le tissu est placé sur la machine, il atteint d'abord les griffes d'entraînement. Celles-ci déplacent le tissu pendant que les lames des couteaux égalisent le bord, créant une bordure propre bien finie. Ensuite les boucleurs et aiguille(s) forment le point de couture sur le bord du tissu, supporté par une ou plusieurs languettes parallèles qui maintiennent le tissu à plat. Les fils sont bloqués sur le tissu et les points résultants enferment la bordure avec le fil, empêchant le tissu de s'effiloche.

Après avoir installé votre machine, prenez le temps d'apprendre comment elle fonctionne. Avant d'enfiler la surjeteuse, tournez le volant sur le côté (vers vous) et observez le mouvement des pièces mécaniques visibles. Ne vous préoccupez pas encore du tissu. Une surjeteuse peut en effet fonctionner sans tissu sous le pied presseur.



APERÇU DE L'ACCLAIM

1. Poignée de transport
2. Coupe-fils intégré
3. Mollette de réglage de la pression du pied
4. Levier de dégagement du pied presseur
5. Levier de l'enfileur d'aiguille
6. Bouton pour enfiler les aiguilles
7. Pince aiguille
8. Fenêtre pour la mise en place des aiguilles
9. Vis serre-aiguille
10. Pied presseur à mise en place rapide
11. Plaque aiguille
12. Volet latéral
13. Bouton de réglage de la largeur du point
14. Bouton de verrouillage du couteau
15. Bouton de réglage de la longueur du point / point roulotté
16. Boucleur supérieur
17. Convertisseur à 2 fils
18. Tiroir ramasse-aiguille
19. Volet frontal
20. Levier d'enfilage
21. Conduit de cordon
22. Levier de réglage du différentiel
23. Volant
- 24. Prise pour cordon d'alimentation
- 25. Interrupteur électrique
- 26. Bouton pour enfiler les boucleurs
- 27. Passe-fil du boucleur supérieur
- 28. Passe-fil du boucleur supérieur
- 29. Sélecteur des points surjet
- 30. Levier du pied presseur/ouvertures des tensions*
- 31. Compartiment des accessoires et support pour bobine de fil
- 32. Compartiment de rangement d'aiguilles aimanté
- 33. Bouton de réglage des fils du boucleur
- 34. Sélecteur pour le surjet festonné (Wave)
- 35. Capot du couteau
- 36. Guide fil télescopique et antenne

* En relevant le pied presseur, les tensions s'ouvrent

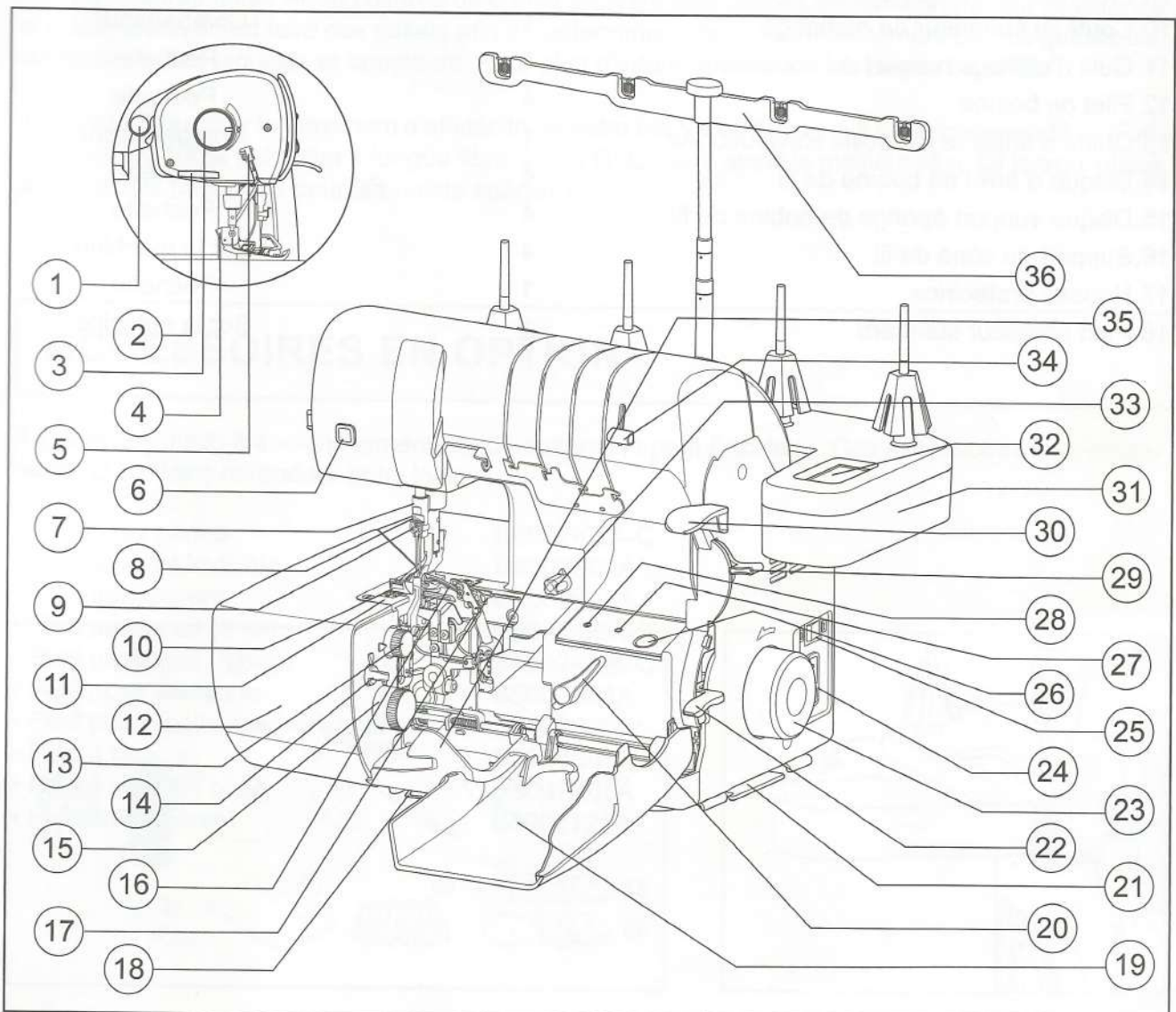

ACCESSOIRES

Votre surjeteuse baby lock Acclaim a un compartiment pour les accessoires incorporé dans le support des cônes de fil, à droite. Pour l'ouvrir, déplacez le couvercle du compartiment (avec ou sans la bobine dessus) vers la droite pour accéder au contenu des accessoires mentionnés ci-dessous. Les autres se trouvent dans une pochette séparée dans l'emballage de la machine.

Accessoires	Nombre fourni	Emplacement
1. Mode d'emploi	1	Emballage
2. Guide rapide d'enfilage	1	Emballage
3. Pédale	1	Emballage
4. Brosse/ support pour mettre l'aiguille	1	Compartiment
5. Paquet d'aiguilles assorties Organ HAx1SP/CR	1	Compartiment
6. Clé Allen	1	Pochette
7. Tournevis de type "allen"	1	Compartiment
8. Tournevis	1	Pochette
9. Pincés	1	Compartiment
10. Couteau supérieur de rechange	1	Compartiment
11. Outil d'enfilage manuel du boucleur	1	Pochette
12. Filet de bobine	4	Pochette
13. Guide d'enfilage d'aiguille RevolutionAir	1	Compartiment
14. Disque d'arrêt de bobine de fil	4	Pochette
15. Disque support éponge de bobine de fil	4	Pochette
16. Support de cône de fil	4	Sur la machine
17. Housse protectrice	1	Pochette
18. Pied presseur standard	1	Sur la machine

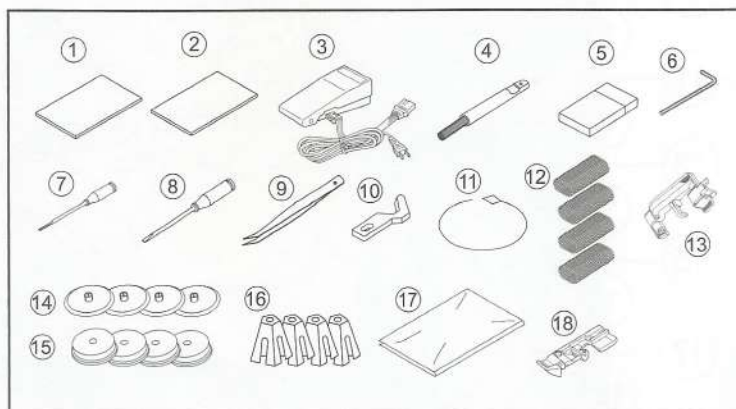
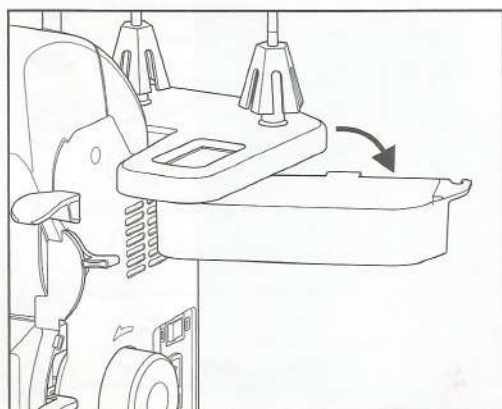

AIGUILLES

Votre surjeteuse baby lock Acclaim est réglée et équipée avec des aiguilles de taille 90/14 qui sont adaptées à la plupart des tissus moyens et épais. Pour les matières légères, changez pour une aiguille universelle (HAX1SP/CR) de taille 75/11. La conception de l'aiguille à pointe-bille est appropriée pour les mailles ou tissages. Certaines marques d'aiguilles obtiendront de meilleurs résultats que d'autres, renseignez-vous auprès de votre vendeur ou équipez-vous d'aiguilles dentiques à celles d'origine (Organ ou Schmetz HAX1SP/CR), et changez-les environ toutes les trois fois que vous faites un projet de couture (voir page 54).

FILS

Toutes sortes de fils peuvent être utilisés pour votre baby lock, mais les fils 100% polyester à longue fibre, croisés, donneront de meilleurs résultats. Parce que les fils doivent passer par plusieurs guide-fils à de grandes vitesses, ils doivent être d'épaisseur uniforme et solides avec un minimum de peluche.

Les fils de coton de bonne qualité et les fils polyester recouverts de coton cousent correctement, même s'ils produisent plus de peluches, forçant à nettoyer plus souvent la machine. Ils correspondent au surjet et à la couture, mais sont trop cassants et rêches pour le roulotté. Les défauts dus à ce type de fil sont des casses fréquentes et des irrégularités.

Les fils d'autres fibres et de calibres différents peuvent être utilisés en fonction de leur résistance et d'épaisseur. Il faut faire des essais afin de déterminer s'ils passent facilement par les guides fils, les tensions, les aiguilles et boucleurs. Pour plus d'informations, voir les pages 52 et 53.

Important: Pour tirer le maximum d'efficacité de votre baby lock Acclaim, il est recommandé d'utiliser des fils 100% polyester « longue fibre ». Ce fil donnera aussi le meilleur résultat lorsqu'il est utilisé avec des fils décoratifs pour les points spéciaux.

ACCESSOIRES EN OPTION

Il existe des pieds à enclenchement rapide optionnels pour l'Acclaim. Ces accessoires sont disponibles chez votre revendeur baby lock.

• Pied pose perles	B5002-01A-C
• Pied à ourlet invisible	B5002S02A
• Pied transparent	B5002K02A
• Pied passepoil (3 mm)	B5002-02A-C
• Pied passepoil (5 mm)	B5002-03A-C
• Pied pose élastique	B5002S01A
• Pied pour application de dentelle	B5002S05A
• Pied à froncer	B5002S03A
• Pied à semelle plate	B5001K02A
• Pied antiadhérent	B5002T22A

MISE EN MARCHÉ DE VOTRE Acclaim

Après avoir enlevé les matériaux emballés de la boîte, lever délicatement votre surjeteuse baby lock en prenant la poignée située en haut de la machine. Placez la machine sur une table de couture pour surjeteuse ou toute surface qui fournit suffisamment de place pour travailler à gauche. Placez la pédale sous la table de couture.

Branchez le cordon d'alimentation dans la machine en premier puis dans la prise murale. L'interrupteur d'alimentation se trouve vers l'arrière sur le côté droit de la machine. Soyez toujours certain que l'alimentation est coupée quand la machine n'est pas utilisée (fig. A).

Pédale disponible pour Europe : modèle YC483N-1, YC483N ou YC168S.

La vitesse de couture de la machine est déterminée par la pression appliquée sur la pédale.

Quand elle n'est pas utilisée, ne rien mettre sur la pédale, sinon la machine peut partir de façon inattendue et la pédale ou le moteur peut brûler (fig. A). Soulevez le guide télescopique de fil dans sa position la plus haute de 35.5cm. tournez l'axe vers la gauche et vers la droite jusqu'à ce que chaque section « clique » en position bloquée. (fig. B). Le couvercle frontal peut être ouvert simplement en plaçant vos doigts derrière la patte du côté droit et en tirant vers vous (fig. C).

Pour ouvrir le panneau frontal cache couteau, placez votre pouce sur l'onglet et glissez le volet vers la droite. Ceci permettra l'ouverture du panneau vers le bas pour accéder aux boucleurs, couteaux et guide-fils (fig. D).

Remarque: Avant d'ouvrir le capot de couteau, il faut ouvrir le capot frontal.

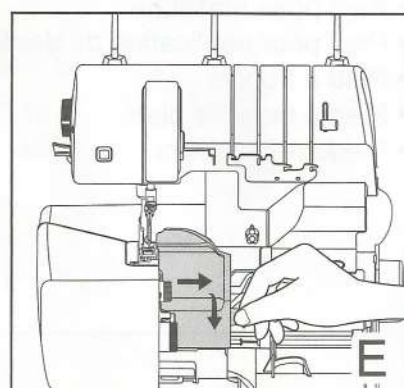
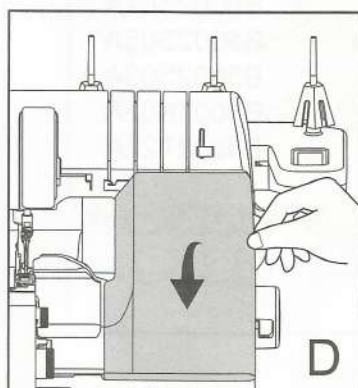
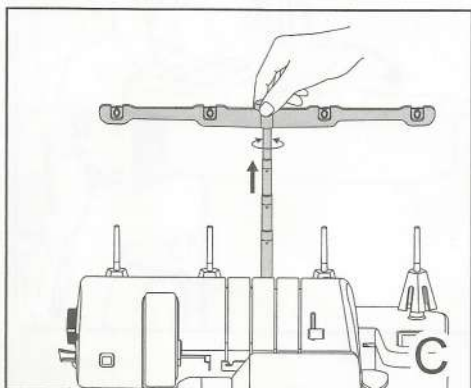
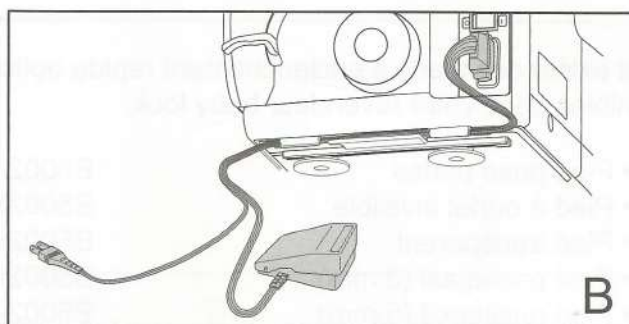
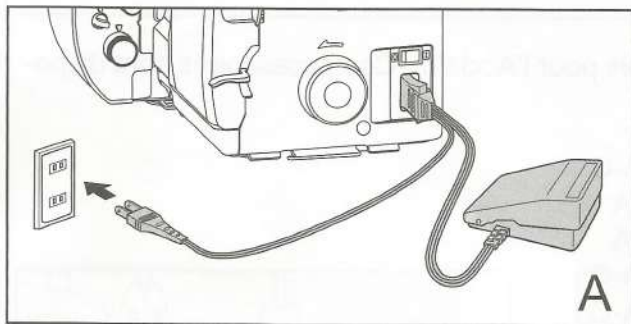

ESCAMOTER LE COUTEAU

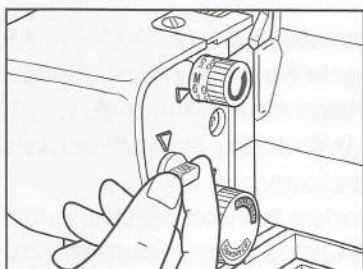

Quand il n'y a pas de coupe requise comme lorsque vous cousez sur un pli, tournez le bouton de blocage du couteau dans le sens inverse des aiguilles d'une montre à la position «LOCK». Le couteau ne bouge plus de haut en bas, mais reste dans la position basse. Pour réengager le couteau, tournez le bouton de blocage d'un demi tour dans le sens des aiguilles d'une montre. Le couteau se remettra en marche automatiquement au commencement de la couture.

COUPE-FIL

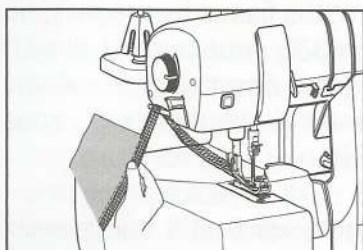

Il y a un coupe-fil intégré à gauche de la machine. A la fin de la couture, sortez la chaînette du tissu en continuant d'actionner la machine sur 15 cm environ. Prenez la chaînette restante de la main gauche et ramenez-la d'arrière vers l'avant par le coupe-fil.

RÉGLAGE DE LA PRESSION DU PIED

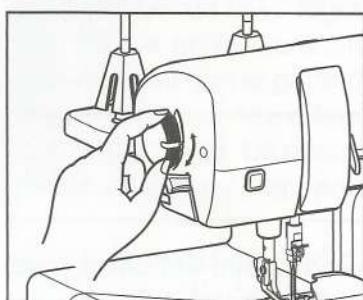

La pression du pied-de-biche a été pré réglée à l'usine et a rarement besoin d'ajustement.

Cependant si vous souhaitez la modifier, diminuez alors la pression pour les tissus épais ou augmentez la pression pour les tissus fins afin de faciliter l'entraînement sous le pied. Tournez la molette de pression située du côté gauche de la machine.

Pour augmenter la pression, tournez la molette en sens contraire des aiguilles d'une montre.

Pour la diminuer, tournez la molette dans le sens des aiguilles d'une montre.

PIED PRESSEUR À ENCLENCHEMENT

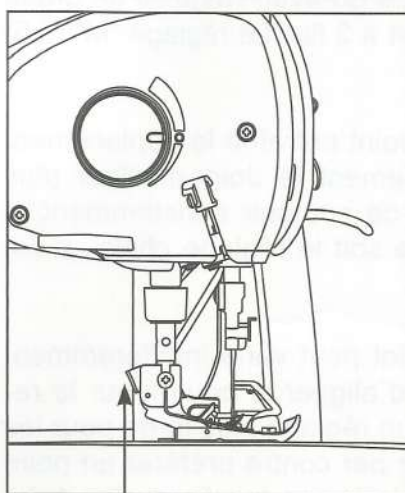

Relâche du
pied presseur

L'Acclaim est équipée d'un pied presseur à enclenchement.

Pour l'enlever:

1. Soulevez le levier du pied presseur.
2. Abaissez le couteau
3. Soulevez l'aiguille(ou les aiguilles) à la position la plus haute.
4. Poussez le bouton de relâche du pied presseur situé à l'arrière du pied presseur.
5. Pivotez délicatement le pied presseur à 90° dans le sens des aiguilles d'une montre.
6. Glissez le pied presseur vers l'arrière afin de le retirer.

Pour Remettre:

1. Soulevez le levier du pied presseur
2. Abaissez le couteau de coupe
3. Soulevez l'aiguille(ou les aiguilles) à la position la plus haute.
4. Glissez le pied de gauche à droite sous la barre
5. Alignez la barre du pied avec la rainure dans le support.
6. Abaissez le pied presseur pour enclencher en place.

LONGUEUR DU POINT / OURLET ROULOTTÉ

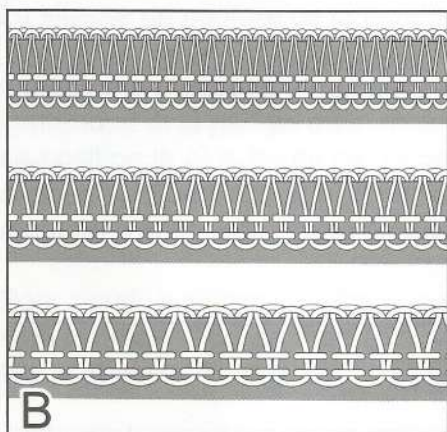
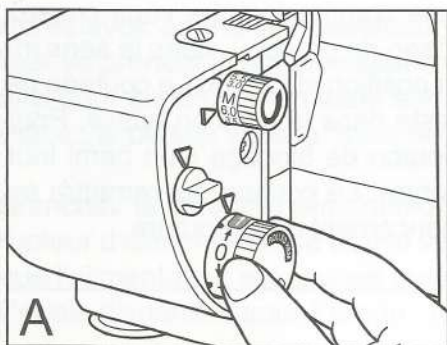

Le bouton d'ajustement de longueur de point de l'ourlet roulé est placé de façon pratique côté gauche du cache couteaux (A). Le bouton comporte deux portées de longueur de point, les deux numérotées à partir de 0,75, pour le point le plus court, jusqu'à 4 pour le point le plus long.

Comme le bouton l'indique, une portée est pour le surjet normal et une est pour le roulotté ou le point étroit. Tournez simplement le bouton pour choisir la longueur de point désirée avec l'indicateur de la machine. Une longueur de point de 3 mm ou de 10 points par pouce est idéale pour coudre la plupart

des tissus. Pour bordure et couture des tissus très légers, ou pour rouler les bordures (voir page 33), vous pouvez choisir un point plus petit. Quand vous surjetez des tissus plus épais ou utilisez des applications d'assemblage (fronces), vous pouvez choisir un point plus long (B).

Remarque: 0,75 mm se trouve entre les 0 et 1 sur le deux zones standard et roulotté.

LARGEUR DU POINT

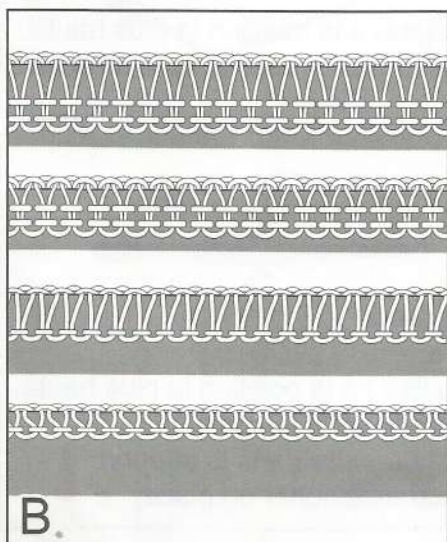
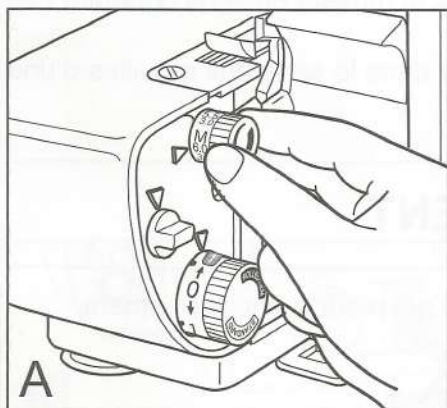

Le bouton de réglage de la largeur du point est placé juste au dessus de celui de la longueur du point (fig. A). Le bouton présente deux types de chiffres, indiquant deux gammes pour l'utilisation des points de surjets. Le chiffre le plus gros situé à la fin de la zone de réglage, 5,5 et 7,5 mm, dénote la largeur de point lorsque l'aiguille de gauche est utilisée (aiguille O-1). Les chiffres les plus petits, 3,0 et 5,0 mm, ne sont applicables qu'avec l'aiguille de droite (O-2) pour le surjet plus étroit à 3 fils. Le réglage "M" (3,5) est utilisé pour le roulotté.

Le réglage de la largeur de point entraîne le déplacement du couteau. Il déplace également le doigt-mailleur plus proche ou plus éloigné afin de soutenir constamment et efficacement le tissu quelque soit le réglage choisi, c'est une exclusivité de baby lock.

Le réglage de largeur du point peut varié indifféremment sur toute la gamme. Il suffit d'aligner le bouton sur le repère de la machine. Utilisez un réglage plus large pour les lainages aérés. Vous pourrez par contre préférer un point plus étroit pour les mailles, lainages serrés ou les fronces (fig. B).

ENTRAÎNEMENT DIFFÉRENTIEL

Votre surjeteuse baby lock est équipée d'un entraînement différentiel, ce qui veut dire qu'elle a deux ensembles de griffes d'entraînement, un à l'avant et l'autre à l'arrière. Ils peuvent travailler séparément à des distances différentes pour assurer un surjet régulier sur tous les tissus (fig. A)

Quand vous ajustez le levier de l'entraînement différentiel, placé à la droite de la machine, le levier frontal est réglé sur «N» pour un entraînement normal, les griffes d'entraînement se déplacent simultanément. C'est le réglage d'utilisation pour la plupart des tissus et application de couture (fig. B).

Quand le levier est placé au –dessous de «N», les griffes d'entraînement frontaux alimenteront plus de tissu que l'arrière. C'est parce que la griffe d'entraînement frontale se déplace à une distance plus grande que la griffe d'entraînement arrière. Comme résultat, le tissu devient plus compressé ou plus libre comme le diagramme du volet frontal l'indique. Cette action peut éliminer les coutures ondulées dans les tissus élastiques ou les coupures dans les tissus cousu sur le biais.

Au réglage maximum de 2,0 (fig. C), l'entraînement différentiel peut froncer un tissu léger pour presque doubler son transport (fig. D). La griffe d'entraînement frontale rassemble deux fois plus de tissu que la griffe d'entraînement arrière en laisse sortir. Pour maximiser les effets de fronce, utilisez le point de couture le plus long. Le poids du tissu changera le ratio de fronce. Faites un test du point pour obtenir le résultat désiré.

Quand le levier du pied d'entraînement est réglé en- dessous de «N», la griffe frontale d'entraînement bouge à moins de distance que la griffe d'entraînement arrière (fig. E). Cet ajustement étire le tissu légèrement quand il est cousu, le tendant sous l'aiguille (fig. F). Ces réglages plus bas préviennent le plissage de tissus légers, ajoutent plus d'étirement pour les vêtements de sport et de natation et peut être utiliser pour créer un ourlet « laitue » (voir à la page 30).

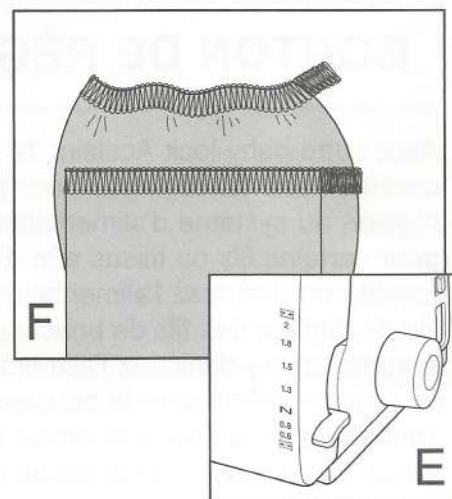
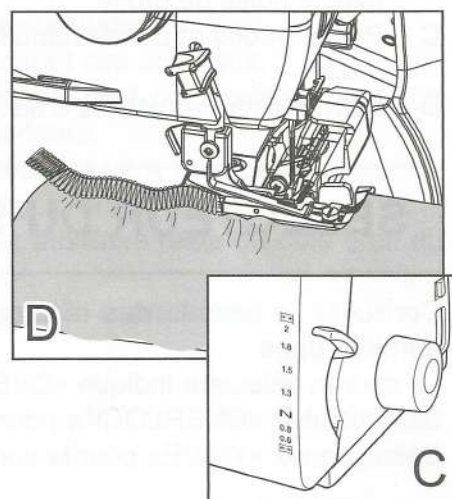
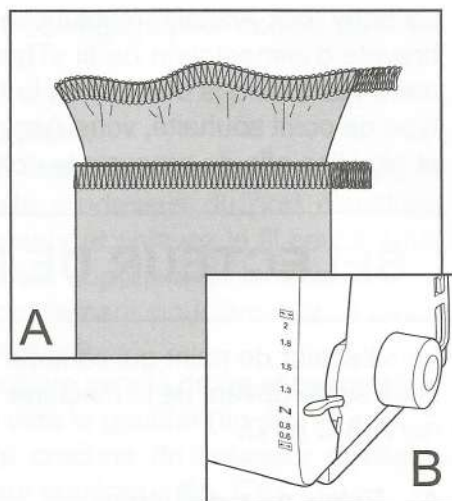

SYSTÈME AUTOMATIQUE DES TENSIONS

La baby lock Acclaim révolutionne totalement la conception de la surjeteuse grâce à son système breveté d'alimentation de fil «Thread Delivery System». Vous n'avez plus du tout à régler manuellement vos tensions de fil selon le type de couture que vous voulez faire. Sélectionnez simplement le type de point souhaité, votre Acclaim calculera automatiquement le fil nécessaire dans les boucleurs et aiguilles afin de procurer le point idéal à chaque instant.

SÉLECTEUR DE POINT

Le sélecteur de point qui contrôle le système d'alimentation du fil est situé sur le devant de la machine. Pour choisir un réglage, sélectionner A, B, C ou D.

- A - Points de surjet larges.
- B - Surjet festonné (Wave) avec aiguille droite et points de surjet avec aiguille de droite.
- C - Points étroits et point roulotté festonné (Wave) avec l'aiguille de droite.
- D - Point d'ourlet roulotté à 3 fils.

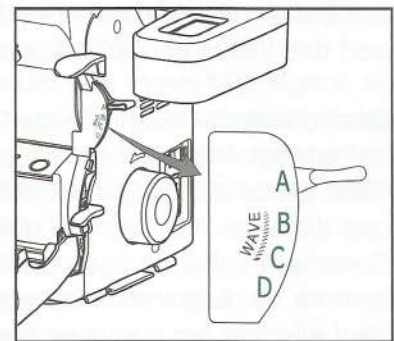

SÉLECTEUR DU SURJET FESTONÉ (WAVE)

Consultez le tableau des réglages en fonction des points à la dernière page.

Le cadran sélecteur indique «OVERLOCK» et «WAVE».

Sélectionnez «OVERLOCK» pour le surjet.

Sélectionnez «WAVE» pour le surjet festonné.

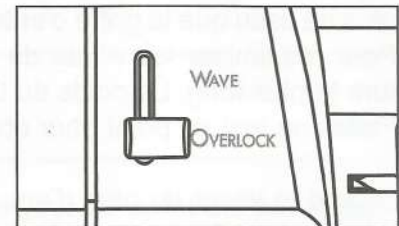

BOUTON DE RÉGLAGE DES FILS DU BOUCLEUR

Avec votre baby lock Acclaim, la plupart des tissus et des fils ne nécessitent pas de réglages pour pouvoir coudre. Toutefois, un léger réglage du système d'alimentation du boucleur peut être nécessaire pour certains fils ou tissus afin d'accomplir des points parfaits. Augmentez ou diminuez l'alimentation des fils du boucleur à l'aide de la vis de réglage des fils de boucleur supérieur et inférieur.

Augmentez ou diminuez l'alimentation du boucleur à l'aide de la vis de réglage précis pour le boucleur supérieur et le boucleur inférieur. Tournez la vis de réglage précis dans le sens anti-horaire, pour serrer de façon régulière les fils de boucleur. Tournez la vis de réglage précis dans le sens horaire, pour desserrer de façon régulière les fils de boucleur.

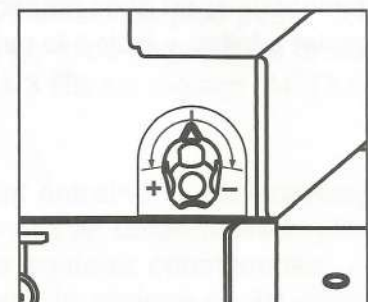

Point idéal

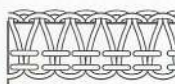

Position standard

Fils de boucleurs trop lâches

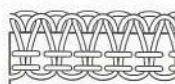

Serrer la vis (+)

Fils de boucleur trop serrés

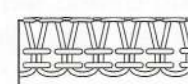

Desserrer la vis (-)

CONVERTISSEUR À 2 FILS

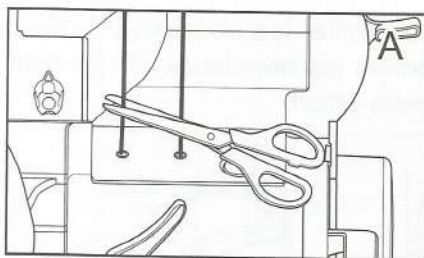

L'un ou l'autre fil d'aiguille peut être engagé pour coudre au point de surjet à 2 fils.

Pour engager le boucleur auxiliaire

1. Ouvrez le capot frontal et le capot des couteaux, coupez le fil du boucleur supérieur juste au-dessus du port d'enfilage (fig. A). Soulevez le pied presseur et enlevez le fil coupé sous le pied. Enlevez le fil du boucleur supérieur de la machine.
2. Faites tourner le volant manuellement pour amener le pince aiguille dans sa position supérieure.
3. Faites glisser le boucleur auxiliaire vers la droite et basculez-le dans le sens horaire inverse vers la gauche (fig. B).
4. Assurez-vous que l'extrémité crochue du boucleur auxiliaire entre dans le chas du boucleur supérieur (fig. C).
5. Fermez le capot des couteaux et le capot frontal.

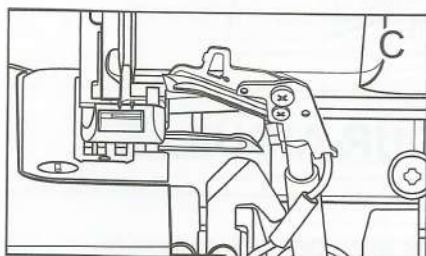
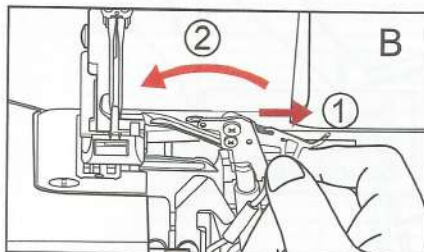

Pour désengager le boucleur auxiliaire

1. Ouvrez le capot frontal et le capot des couteaux.
2. Faites tourner le volant manuellement pour amener le pince aiguille dans sa position supérieure.
3. Faites glisser le boucleur auxiliaire vers la gauche et basculez-le dans le sens horaire vers la droite (fig. D).
4. Assurez-vous que le boucleur auxiliaire reste du côté droit du boucleur supérieur (fig. E).
5. Fermez le capot des couteaux et le capot frontal.

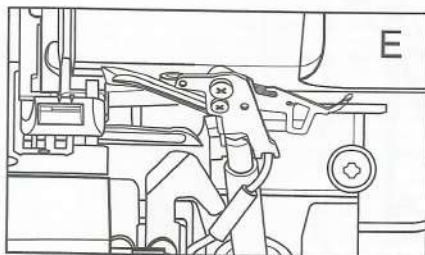
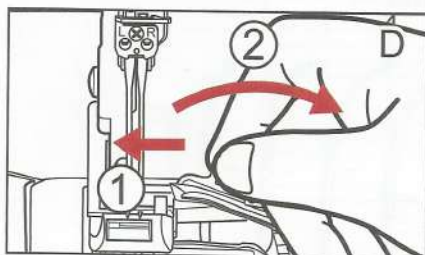

SYSTÈME D'ENFILAGE À JET D'AIR POUR BOUCLEUR

Votre surjeteuse baby lock Acclaim dispose d'un bouton exclusif pour enfiler les boucleurs. Enfilez tous vos boucleurs en une seule étape en utilisant le bouton pour enfiler les boucleurs. Un jet d'air rapide permet à vos fils de passer par chaque boucleur sans le moindre effort.

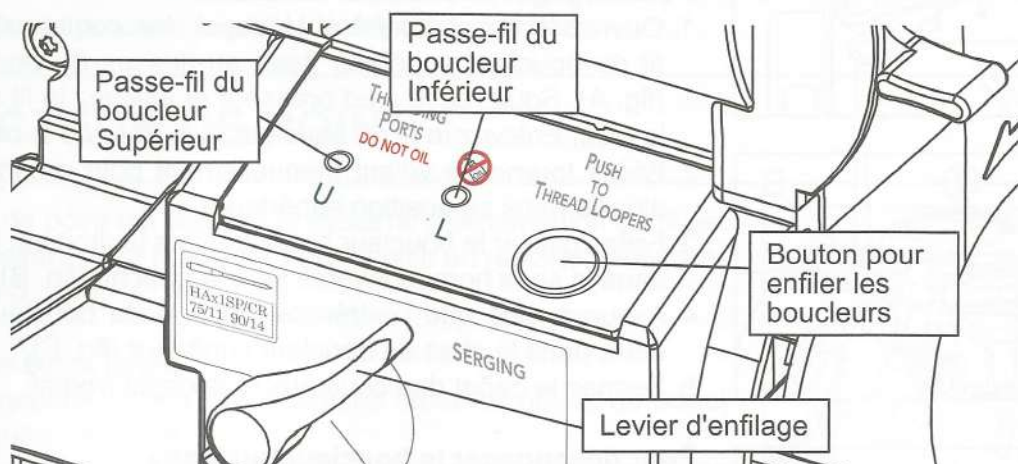

SYSTÈME D'ENFILAGE À JET D'AIR POUR AIGUILLE

Le bouton exclusif pour enfiler les aiguilles enfilera toutes les aiguilles avec peu voir aucun effort. Le fil entrera dans le chas de l'aiguille en appuyant seulement sur un bouton.



CAPOT LATÉRAL

En ouvrant le capot latéral gauche, vous pouvez nettoyer l'intérieur facilement. Refermez-le toujours avant de coudre.

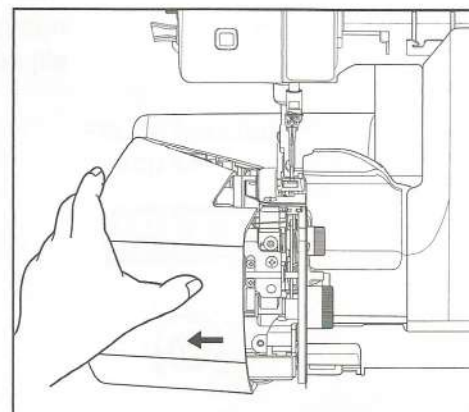

PRÉPARATION À L'ENFILAGE DE VOTRE Acclaim

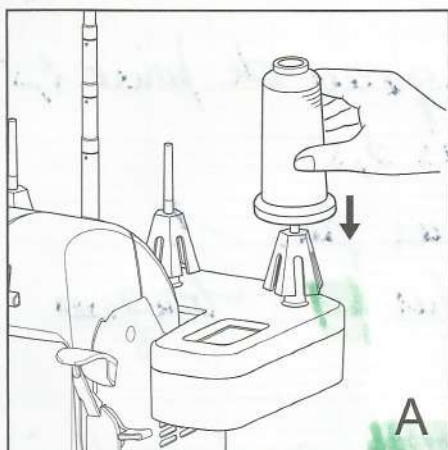

Quand vous utilisez les fils sur cônes ou les bobines « king », placez le cône ou la bobine de façon sécuritaire sur le porte bobine bâti à même votre machine. Pour éviter de courber le support du fil, vous pouvez avoir à placer une main sous le support pendant que vous mettez en position le cône. Les porte bobines empêchent le cône ou la bobine de tourner, permettant au fil de s'alimenter régulièrement. (fig. A).

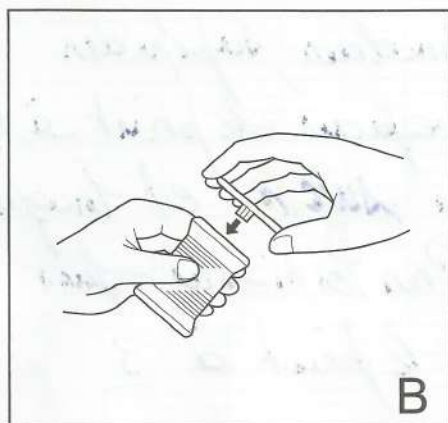

Parce que les fils de la surjeteuse s'alimentent du sommet, les bobines standards d'enfilage peuvent faire des accrocs sur les côtés rudes de ces bobines. C'est la raison pourquoi des capuchons sont fournis avec votre Acclaim afin de fournir une surface lisse qui permet à la bobine de se dérouler de façon libre. Avec l'encoche de la bobine vers le bas, insérez le capuchon de la bobine au sommet de la bobine (fig. B).

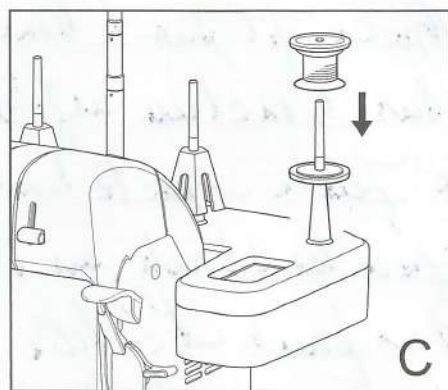

Quand vous utilisez des bobines de fils standards sur votre surjeteuse, remplacer les cônes de soutien avec les disques-éponges fournis avec votre machine. Ces disques soutiennent aussi les bobines plus petites de façon sécuritaire et aident à dévider régulièrement. Avec le disque -éponge en place, placez la bobine avec son capuchon sur le fuseau (fig. C).

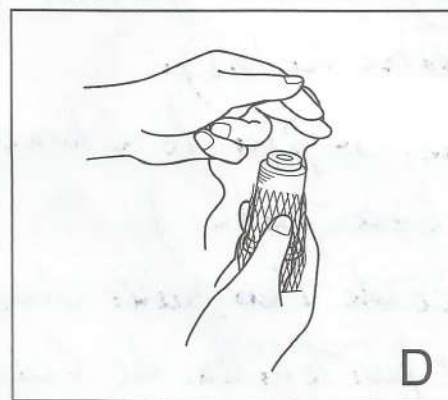

Un filet peut être placés sur les fils qui ont tendance à sortir à la base de la bobine pendant que vous cousez. La plupart des fils n'ont pas besoin de leur usage, mais les filets sont souvent nécessaires avec le nylon, la rayonne et les fils de soie (fig. D). Une fois placé sur la bobine, retournez le filet par dessus, si nécessaire, pour permettre au fil de se dérouler librement sans s'accrocher au filet (fig. E).

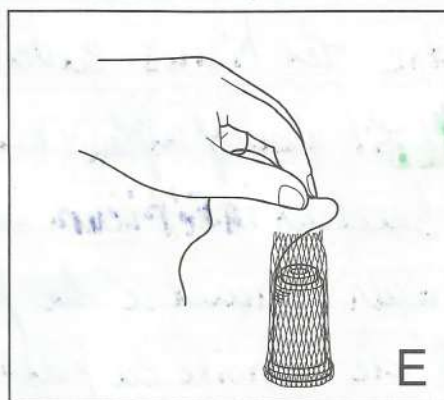

ENFILAGE DE Votre Acclaim

Votre baby lock Acclaim est équipée du système électronique exclusif d'enfilage « RevolutionAir » avec lequel les boucleurs supérieur et inférieur peuvent être enfilés rapidement et sans problème. En appuyant sur le bouton d'enfilage « Push to Thread », les boucleurs et les aiguilles sont automatiquement enfilés. Il n'est plus nécessaire d'utiliser des pincettes pour enfiler les boucleurs et les aiguilles. Si un fil de boucleur casse ou arrive en fin de bobine, il suffit simplement de le réenfiler. Pour cela, il n'est pas nécessaire de suivre un ordre d'enfilage spécifique.

POSITION D'ENFILAGE POUR ENFILAGE

1. Ouvrez le capot frontal.
2. Relevez le pied presseur pour relâcher tous les fils.
3. Passez le levier d'enfilage de la position de surfilage à la position d'enfilage (fig. A).
4. Faites pivoter le volant de la machine lentement vers vous jusqu'à ce que les tubes passe-fil passent en position de connexion (fig. B).

Remarque: Sauf indication contraire, votre machine Acclaim doit être en position verrouillée lors de l'enfilage des boucleurs.

BOUCLEUR INFÉRIEUR

1. Relevez le pied presseur et le levier d'enfilage en position d'enfilage (fig. A).
2. Placez le cône de fil ou la bobine de fil sur la broche porte-bobine la plus à droite sur le support de fil (fig. C, page 11). Faites glisser le fil dans le guide-fil à antenne télescopique « 1 » directement au-dessus de la bobine, enclenchez-le dans le guide-fil « 2 » situé en haut de la machine et passez-le à travers la fente située sur le capot frontal de la machine (fig. C, page 18).
3. Faites passer 45 cm de fil à travers le guide « 3 ». Insérez l'extrémité du fil dans l'orifice d'enfilage « L », soit environ 1,2 cm. Utilisez, si nécessaire, la pince pour insérer l'extrémité du fil plus facilement.
4. Appuyez sur le bouton d'enfilage (fig. D, page 18). Si le fil ne passe pas à travers le chas du boucleur inférieur d'une seule pression, appuyez à nouveau sur le bouton d'enfilage jusqu'à ce que l'opération réussisse. *(page 18)
5. Fixez 10 cm de fil à partir du chas du boucleur inférieur et laissez-le pendre.
6. Positionnez le levier d'enfilage en position de surfilage.

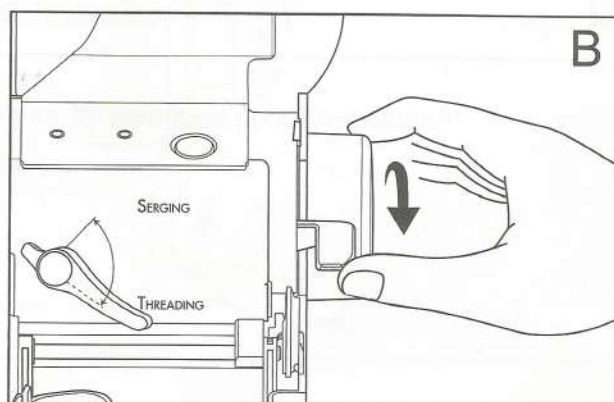
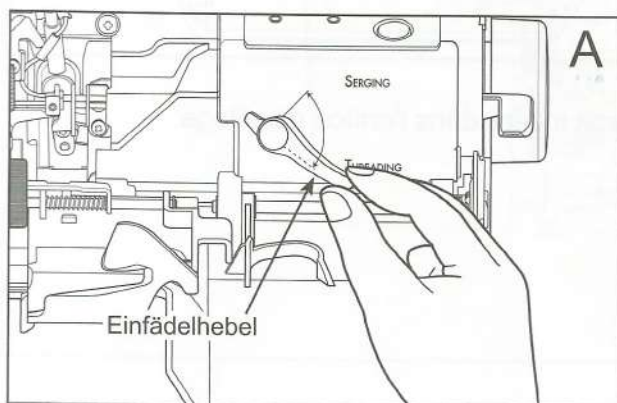

BOUCLEUR SUPÉRIEUR

1. Relevez le pied presseur, ouvrez le capot frontal et positionnez le levier d'enfilage en position d'enfilage (fig. A, page 17).
2. Placez le cône de fil ou la bobine de fil sur la seconde broche porte-bobine à partir de la droite. Faites glisser le fil dans le guide-fil à antenne télescopique « A » directement au-dessus de la bobine, enclenchez le fil dans le guide-fil « B » situé en haut de la partie frontale de la machine et passez-le à travers la fente située sur le capot frontal (fig. C).
3. Faites passer 45 cm de fil à travers le guide « C ». Insérez l'extrémité du fil dans l'orifice d'enfilage « U », soit environ 1,2 cm. Utilisez, si nécessaire, la pince pour insérer l'extrémité du fil plus facilement (fig. D).
4. Appuyez sur le bouton d'enfilage (fig. D). Si le fil ne passe pas à travers le chas du boucleur supérieur d'une seule pression, appuyez à nouveau sur le bouton d'enfilage du boucleur jusqu'à ce que l'opération réussisse et laissez le fil pendre.
5. Positionnez le levier d'enfilage en position de surfilage.

Remarque: Les figures C et D montrent l'enfilage des boucleurs supérieur et inférieur.

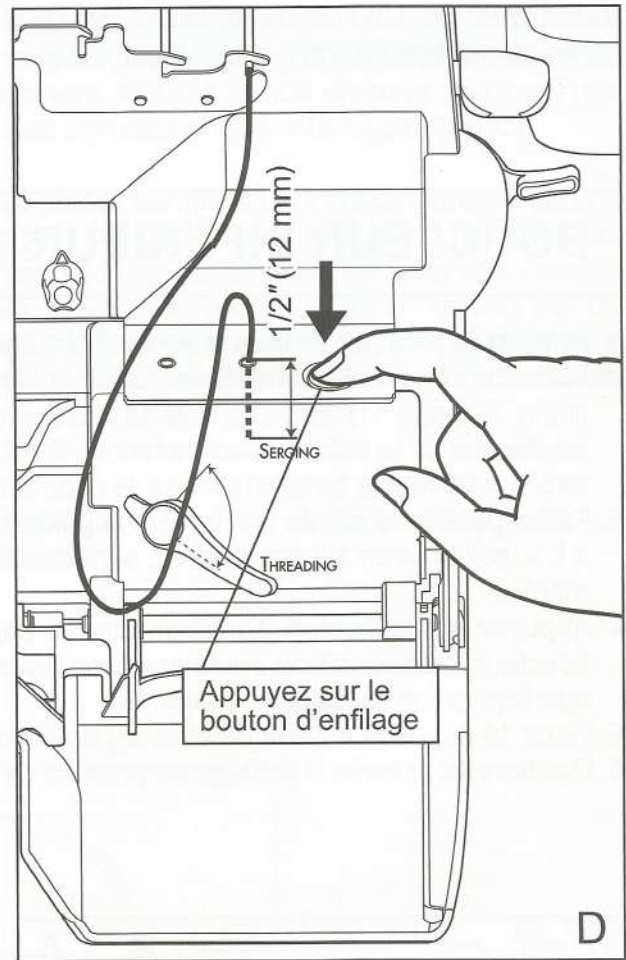
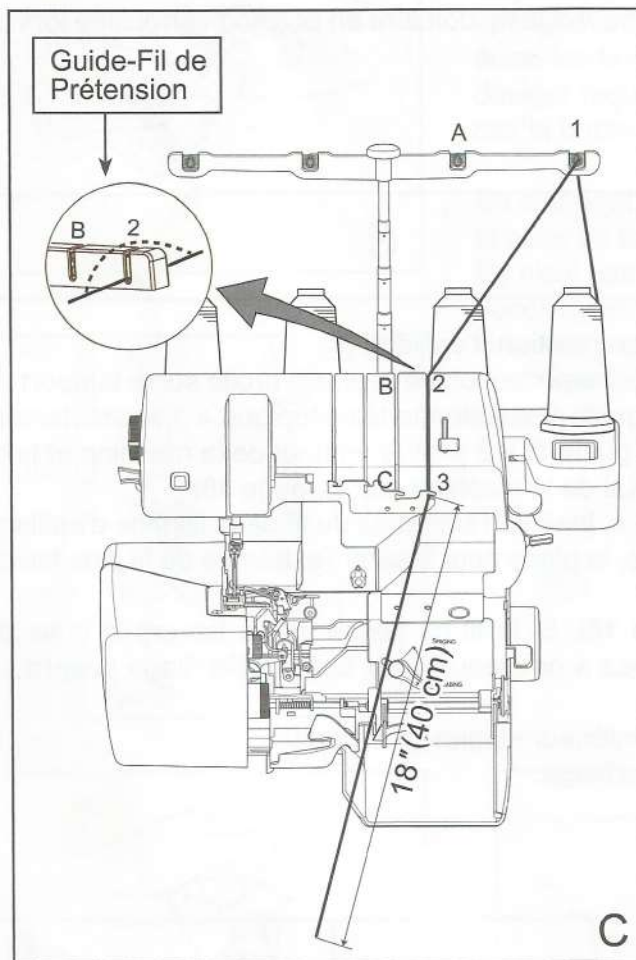

*Assurez-vous qu'au moins 12 mm de fil soit inséré dans l'orifice d'enfilage.

AIGUILLE DROITE

1. Soulevez le pied presseur et amenez la machine en position d'enfilage (fig. A, page 17).
2. Placez la bobine de fil sur la deuxième broche de bobine de la gauche sur la potence de fil (représenté ci-dessous).
Enfilez le fil par les guide-fils d'aiguille 1 et 2, puis par la rainure sur le côté avant de la machine et par les guidages 3, 4, 5 et 6.
3. Enfilez l'aiguille droite avec l'enfileur d'aiguille RevolutionAir (figure ci-dessous; position 7) (voir page 20).
4. Abaissez le pied presseur pour tendre les fils.

AIGUILLE GAUCHE

1. Soulevez le pied presseur et amenez la machine en position d'enfilage (fig. A, page 18).
2. Placez la bobine de fil sur la première broche de bobine de la gauche sur la potence de fil (représenté ci-dessous).
Enfilez le fil par les guide-fils d'aiguille A et B, puis par la rainure sur le côté avant de la machine et par les guidages C, D, E et F.
3. Enfilez l'aiguille gauche avec l'enfileur d'aiguille RevolutionAir (figure ci-dessous; position G) (voir page 20).
4. Abaissez le pied presseur pour tendre les fils.

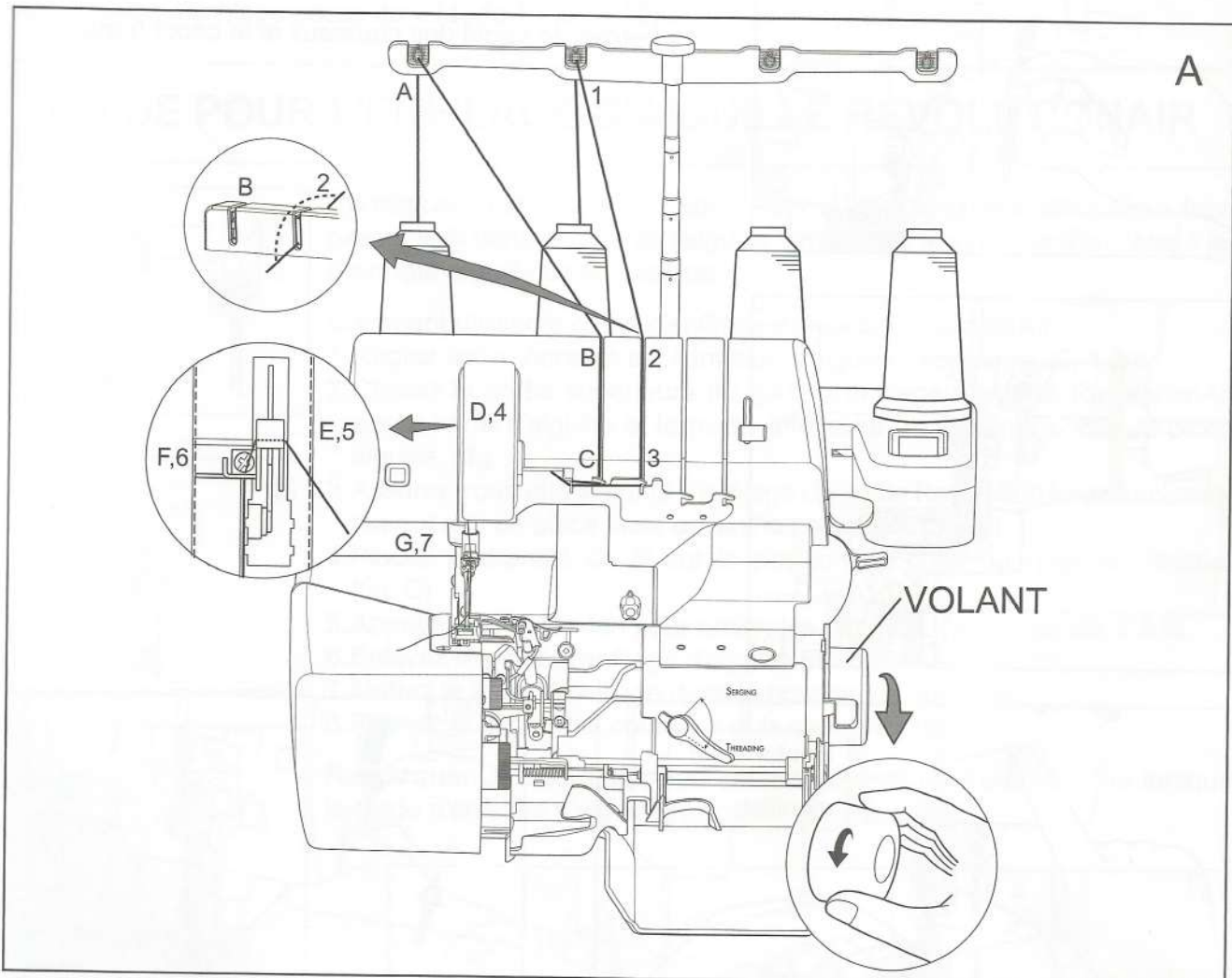

COMMENT UTILISER L'ENFILEUR D'AIGUILLE REVOLUTIONNAIRE

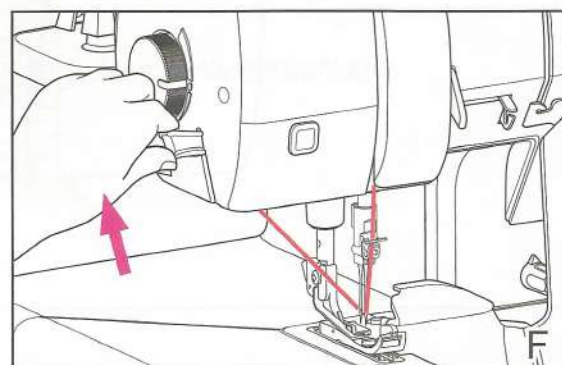
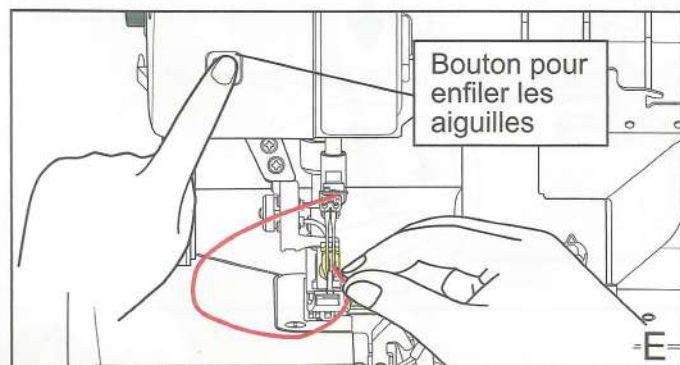
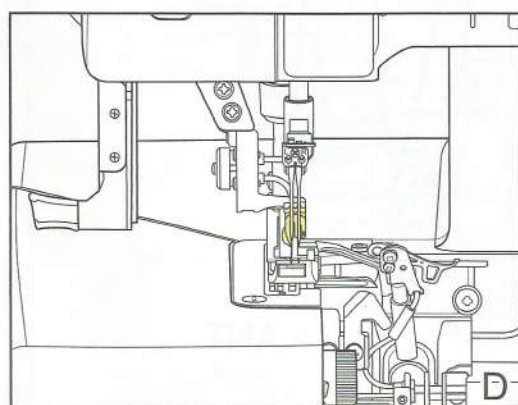
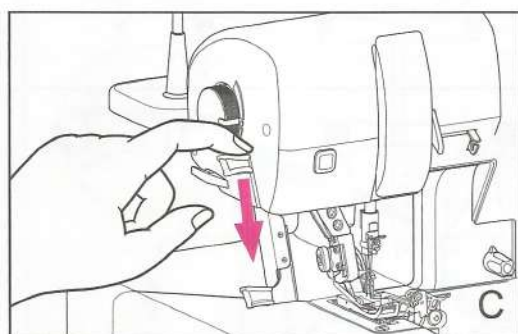
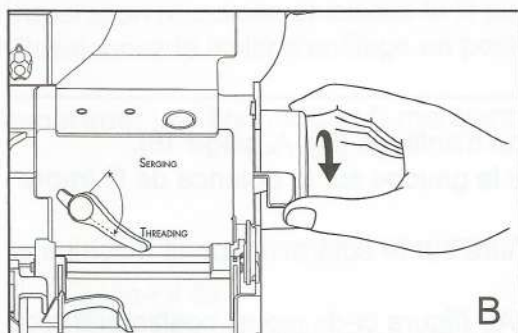
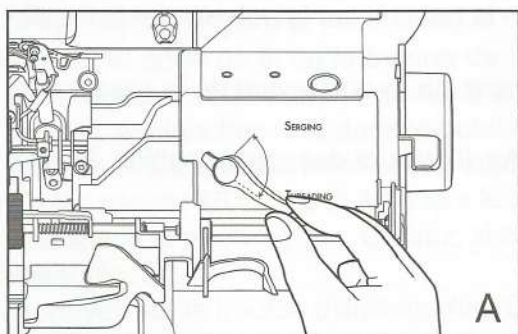

1. Ouvrez le capot frontal et le capot du couteau.
2. Passez le levier d'enfilage de la position de surfilage à la position d'enfilage. (fig. A)
3. Faites pivoter le volant de la machine lentement vers vous jusqu'à ce qu'il soit en position bloquée. (fig. B)
4. Appuyez vers le bas le levier d'enfilage d'aiguille. (fig. C)
5. Assurez-vous que l'entrée de l'enfilage d'aiguille soit complètement mise en place derrière les aiguilles. (fig. D)
6. Appuyez sur le bouton pour enfiler les aiguilles pour activer la pompe d'enfilage en tenant l'extrémité du fil directement devant le chas de l'aiguille. Le fil sera tiré par le chas de l'aiguille. (fig. E)
Si la pompe d'enfilage s'arrête avant la fin de l'enfilage, appuyez à nouveau sur le bouton.
7. Le mode d'enfilage d'aiguille que vous avez sélectionné déterminera le fonctionnement de la pompe d'enfilage. (voir page 21)
8. Soulevez le levier d'enfilage d'aiguille. (fig. F)
9. Enlevez avec précaution le fil de l'entrée.
10. Mettez le levier d'enfilage dans la position de surfilage.
11. Fermez le capot des couteaux et le capot frontal.

MODE D'ENFILAGE D'AIGUILLE

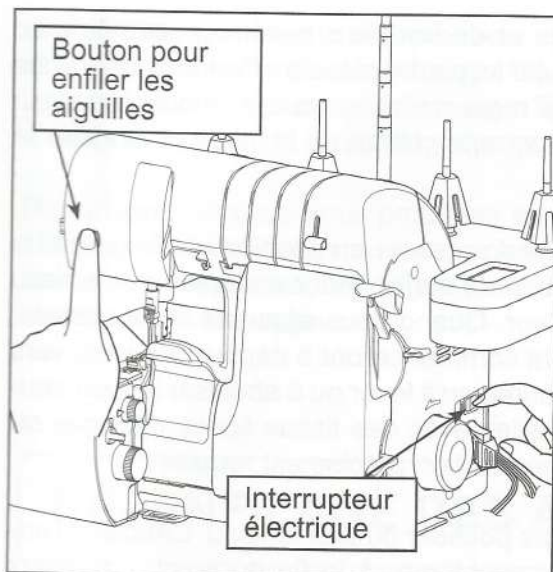

Acclaim dispose de 3 modes d'enfilage:

Mode 1:

Appuyez sur le bouton pour enfiler les aiguilles une fois, la pompe d'enfilage se met à fonctionner. Appuyez à nouveau sur le bouton, la pompe d'enfilage s'arrête.

Mode 2:

Appuyez sur le bouton pour enfiler les aiguilles une fois, la pompe d'enfilage fonctionne pendant 3 secondes puis s'arrête.

Mode 3:

Appuyez sur le bouton pour enfiler les aiguilles, la pompe d'enfilage fonctionne en maintenant le bouton appuyé.

Remarque: Votre Acclaim est réglée en usine sur le mode 1.

Comment changer le mode d'enfilage

1. Connexion de l'alimentation électrique.
2. L'interrupteur marche-arrêt est en position OFF (arrêt).
3. Appuyez sur le bouton pour enfiler les aiguilles et maintenez-le enfoncé, tournez l'interrupteur marche-arrêt sur ON (marche) en maintenant le bouton pendant plus de 3 secondes.
4. Le mode d'enfilage passe du « Mode 1 » au « Mode 2 » au « Mode 3 »

GUIDE POUR L'ENFILAGE D'AIGUILLE REVOLUTIONAIR

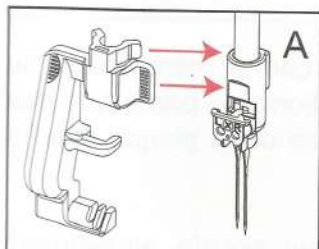

Ce dispositif est conçu pour vous aider si vous avez des difficultés à faire passer le fil dans le chas de l'aiguille, en utilisant le système d'enfilage à jet d'air pour aiguille de la machine.

Comment utiliser le guide d'enfilage d'aiguille RevolutionAir

1. Réglez votre Acclaim sur l'enfilage d'aiguille. (voir page 20, 1 à 6)
2. Clipsez la partie supérieure du guide d'enfilage d'aiguille RevolutionAir sur la barre d'aiguille et la partie inférieure du système contre la pince aiguille. (fig. A)
3. Assurez-vous que le guide d'enfilage d'aiguille RevolutionAir soit complètement mis en place juste devant les aiguilles. (fig. B)
4. Placez l'extrémité du fil sur la position du chas de l'aiguille désirée. (fig. C)
5. Appuyez sur le bouton pour enfiler les aiguilles. (voir page 20, 7 à 9)
6. Enlevez le guide d'enfilage d'aiguille RevolutionAir. (fig. D)
7. Mettez le levier d'enfilage dans la position de surfilage.
8. Fermez le capot des couteaux et le capot frontal.

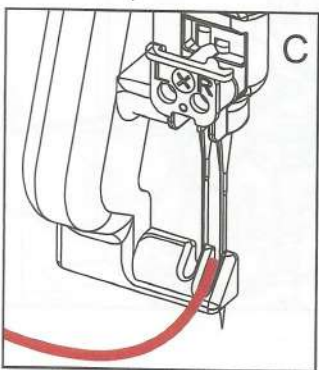
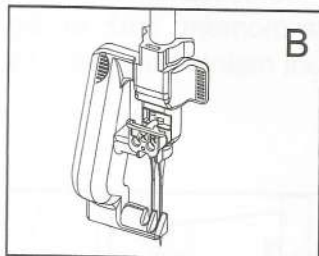

Remarque: Le pied applicateur d'élastiques ne peut pas être fixé lorsque le guide d'enfilage d'aiguille RevolutionAir est utilisé

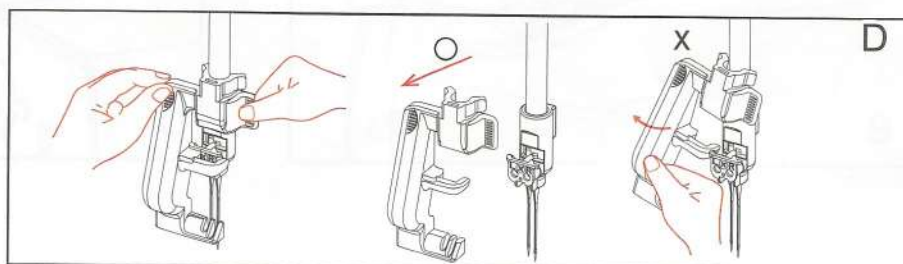

SURJETER AVEC LE TISSU

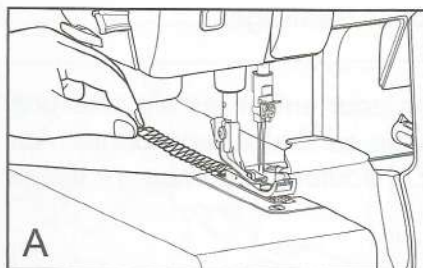

Placez les fils d'aiguilles et du boucleur supérieur sous le pied et vers l'arrière, abaissez le pied presseur. Pendant que vous tenez les fils avec votre main gauche, appuyez doucement sur la pédale pour commencer une chaîne de fil avant de surjeter le tissu (fig. A).

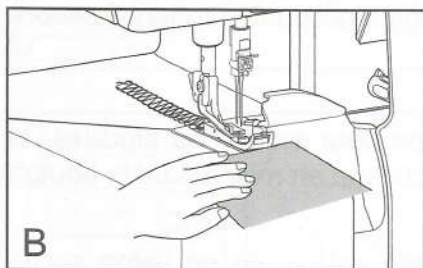

Vous pouvez laisser le pied presseur en position abaissé pour la majorité de vos application de surjet. Placez simplement le tissu au début du pied presseur. Quand vous appuyez sur la pédale, les griffes d'entraînement commenceront à déplacer le tissu vers l'aiguille (fig. B). Vous n'aurez qu'à lever ou à abaisser le pied seulement quand vous travaillez avec des tissus épais, éponges ou capricieux, ou quand une position précise est requise.

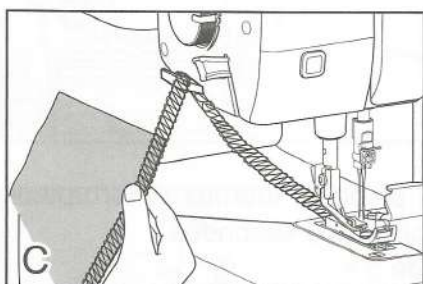

Faites attention de ne pas pousser ou tirer le tissu. L'entraînement pour vous sans problème. À la fin du point, continuez simplement à coudre hors du tissu pour former une chaîne de 10 cm ou 12 cm. Coupez la chaîne de fils avec le coupe fil sur le côté gauche de la machine (fig. C).

DÉGAGER LES LANGUETTES

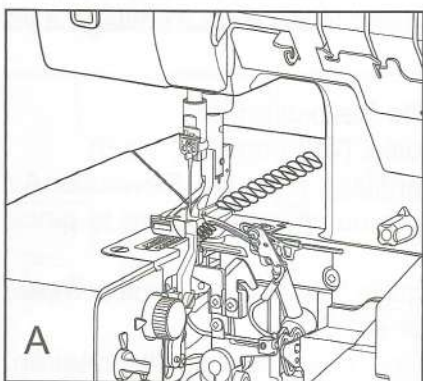

Quand vous surjetez, vous découvrirez que la manutention du tissu est différente de la couture conventionnelle parce que des effilures se forment autour des languettes de la plaque aiguille (fig. A).

Pour nettoyer les languettes de la plaque aiguille, simplement soulevez le pied presseur, ce qui enlève toutes les tensions, levez l'aiguille ou les aiguilles (fig. B). À ce moment, tirez les fils doucement derrière le pied. Les points sont maintenant relâchés des languettes (fig. C).

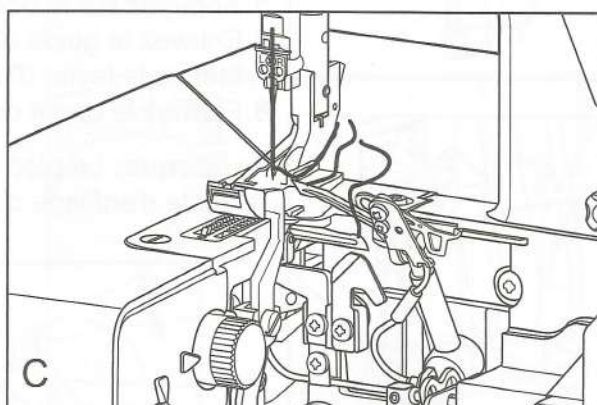
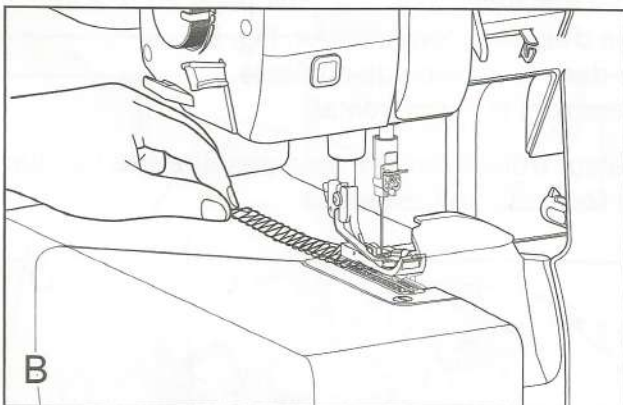

RÉ- ENFILAGE DES BOUCLEURS

Si un fil casse, relevez le pied presseur et faites sortir le fil cassé sous le pied. Ouvrez le capot frontal et engagez le levier d'enfilage (page 17). Enfilez à nouveau la machine au-dessus de l'orifice d'enfilage en laissant 45 cm de fil de marge. Enfilez le boucleur comme d'habitude, puis engagez le levier d'enfilage en position de surfilage (page 17/18). Fermez le capot frontal et cousez un échantillon test.

Remarque: Lorsque vous procédez au réenfilage de votre baby lock Acclaim à l'aide de l'option «Enfilage RevolutionAir», assurez-vous que le fil préalablement présent dans le boucleur (tube) a été complètement retiré. Ceci évitera tout risque qu'un fil précédent vienne obstruer le flux d'air lors du réenfilage de la machine.

RÉ- ENFILAGE DES AIGUILLES

Si un fil d'aiguille casse, soulevez le pied presseur, enlevez le fil cassé et enfilez un nouveau fil dans les guide-fils d'aiguille. Grâce à l'enfileur d'aiguille RevolutionAir, le procédé est rapide et sans problème. Vous trouverez d'autres informations aux pages 20 ou 21.

SURFILAGE

Surfilez les parementures, les ourlets et les coutures est un des usages de base de votre surjeteuse, comme faire un vêtement ou un projet avec des coutures de 16 mm pressées ouvertes (fig. A).

Pour surfilez, simplement placez le tissu devant le pied presseur, alignez le côté coupé avec le couteau. Commencez à surjeter tout en guidant le tissu le long de le couteau. Le côté du tissu doit être «rasé» proprement mais non coupé. Par la suite, cousez les points sur votre machine à coudre habituelle et pressez- les ouverts comme d'habitude (fig. B).

Parce que les encoches seront coupées dans le processus, coupez en formes de «V» à l'intérieur de la couture ou avec un marqueur soluble à l'eau avant de commencer à surfiler. (fig. C)

Remarque : Cette technique s'applique aussi bien pour le surjet à 2 ou à 3 fils.

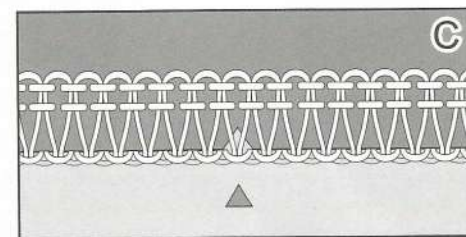
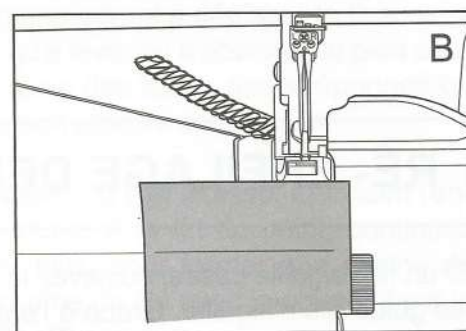
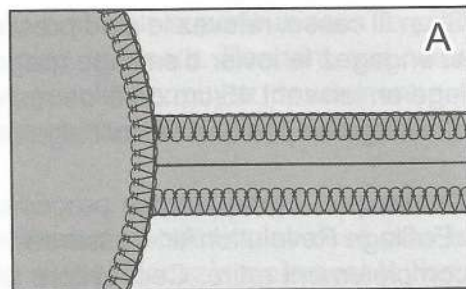

COUTURE

Pour les vêtements ou projets qui n'exigent pas de coutures pré-ouvertes conventionnelles, vous pouvez coudre et finir la couture en une seule opération et par la suite pressez les coutures sur un côté (fig. A). Le point de couture à 4 ou 3 fils est fort, mais permet quand même une flexibilité selon les besoins du tissu.

Placez deux épaisseurs de tissu avec les côtés droits l'un sur l'autre. Utilisez les marques sur le volet de votre surjeteuse pour aligner le tissu selon la largeur du point que vous désirez.

Ne surveillez pas l'aiguille. Si vous guidez le tissu précisément, l'aiguille coudra automatiquement au bon endroit.

Remarque: Pour la plupart des coutures les épingles ne sont pas nécessaires car la surjeteuse entraîne parfaitement la matière. Si vous avez besoin d'épingles, placez-les parallèlement à la ligne de surfilage à l'extérieur du surjet afin d'éviter d'endommager les lames.

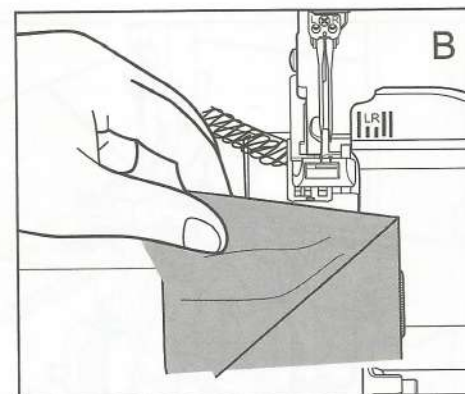
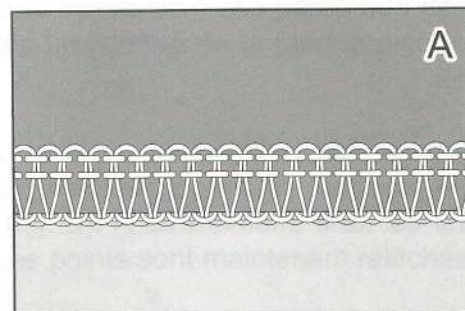

SURJET À 4 FILS

Votre baby lock Acclaim est préréglée en usine pour le surjet à 4 fils, qui permet une finition et un surfilage des bords sur toutes les matières avec une bonne résistance et une totale extensibilité. Avec le système d'alimentation des fils exclusif à l'Acclaim, les fils du boucleur supérieur et inférieur se croisent après la coupe pour former des points de bordure plats qui ne roulent pas sur les bords du tissu.

Le fil d'aiguille gauche s'entrecroise avec ceux des deux boucleurs afin de créer un point de couture. Le fil d'aiguille droite, visible sur le dessus du point, s'entrecroise aussi avec les fils de boucleur pour renforcer le point. Le fil de boucleur supérieur, qui ressemble à un zigzag sur le dessus du tissu, vient du boucleur supérieur qui monte et descend de sous la plaque aiguille. Le fil de boucleur inférieur, ressemble à un zigzag sur l'envers du tissu, il vient du boucleur inférieur qui se déplace seulement sous la plaque à aiguille.

Tournez le sélecteur de point pour l'aligner à la position «A».

Pour un surjet à 4 fils parfait, suivez les recommandations de réglages et d'enfilage sur le tableau ci bas.

AIGUILLES gauche et droite	LONGUEUR 2,5-3,5	LARGEUR 6,0-7,5	SÉLECTEUR DE POINT A	SÉLECTEUR WAVE OVERLOCK
-------------------------------	---------------------	--------------------	----------------------------	-------------------------------

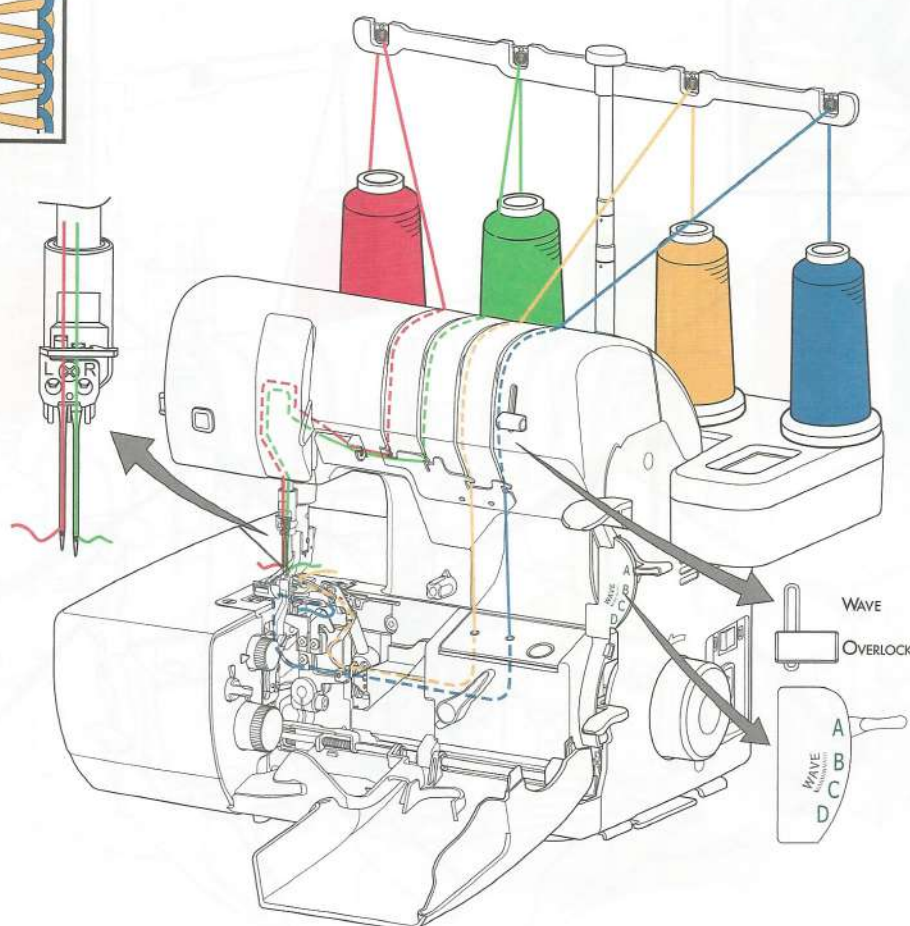
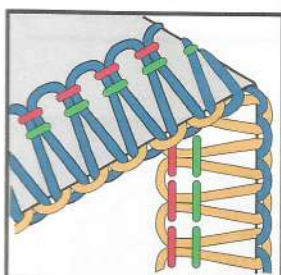

SURJET À 3 FILS – LARGE

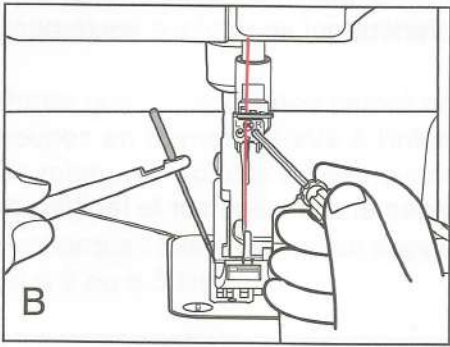
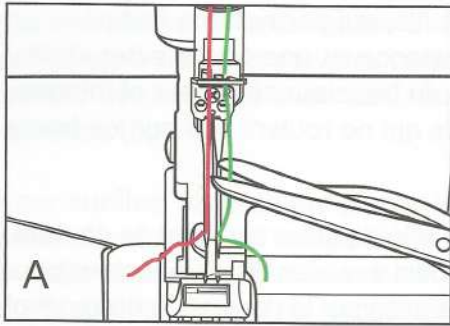

Le surjet à 3 fils convient parfaitement pour la majorité des finitions de matières tissées ou de mailles, qui ne demandent pas la solidité supplémentaire de quatre fils.

Il est aisé de convertir votre Acclaim à un surjet à 3 fils en éliminant simplement une des aiguilles.

Pour convertir votre surjeteuse à 3 fils large (5,5 à 7,5 mm), coupez le fil de l'aiguille de droite juste au dessus du chas de l'aiguille (fig. A). puis enlevez complètement de la machine le fil non utilisé, retirez l'aiguille; et revissez bien la vis du serre-aiguille afin qu'elle ne se détache avec les vibrations (fig. B).

Tournez le sélecteur de point sur «A».

Pour le surjet à 3 fils avec l'aiguille de gauche, suivez les suggestions de réglages suivants ainsi que le schéma d'enfilage.

AIGUILLE gauche	LONGUEUR 2-3	LARGEUR 7,5	SÉLECTEUR DE POINT A	SÉLECTEUR WAVE OVERLOCK
--------------------	-----------------	----------------	----------------------------	-------------------------------

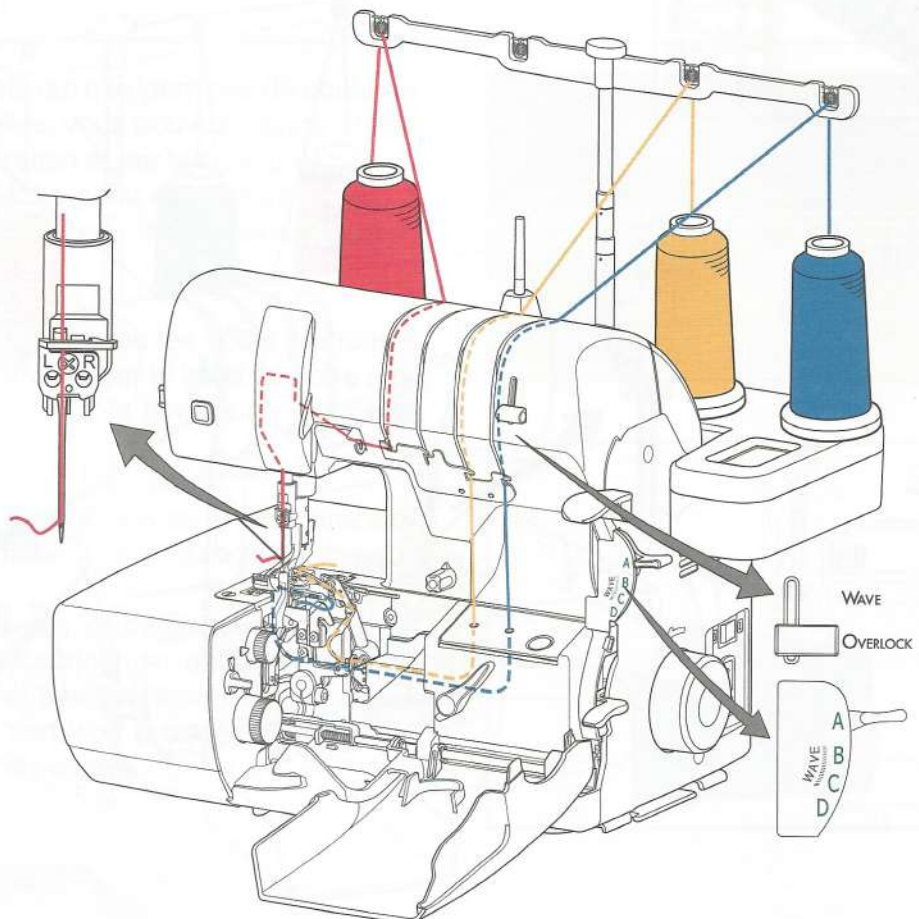
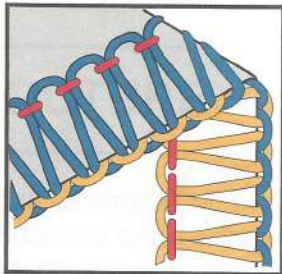

SURJET À 3 FILS – ÉTROIT

Il est facile de convertir votre Acclaim pour le surjet à 3 fils étroit simplement en retirant l'aiguille de gauche.

Pour obtenir le point à 3 fils étroit (3,0 à 5,0 mm), coupez le fil de l'aiguille de gauche (fig. A). Retirez complètement le fil de la machine, puis enlevez l'aiguille gauche. Revissez bien la vis du serre-aiguille pour ne pas que celle-ci se détache pendant la couture (fig. B). Insérez l'aiguille dans le serre-aiguille droit et serrez la vis. Tournez le sélecteur de point sur «B».

Pour surjeter avec l'aiguille de droite seulement, suivez les suggestions et le schéma d'enfilage ci-dessous.

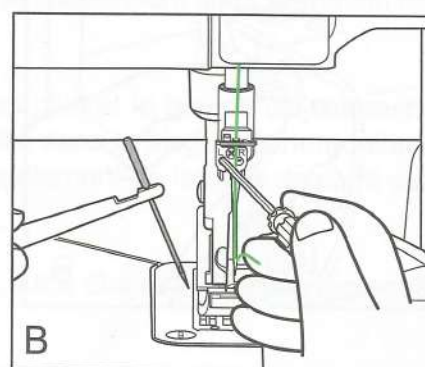
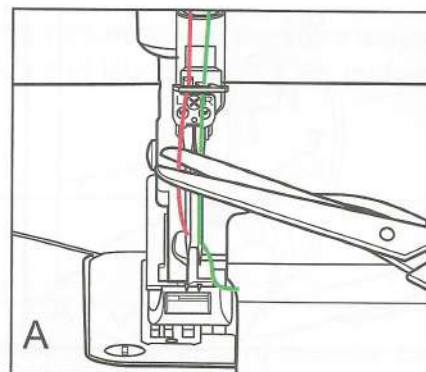

AIGUILLE droite	LONGUEUR 3,0-3,5	LARGEUR 3,0-3,5	SÉLECTEUR DE POINT B	SÉLECTEUR WAVE OVERLOCK
--------------------	---------------------	--------------------	----------------------------	-------------------------------

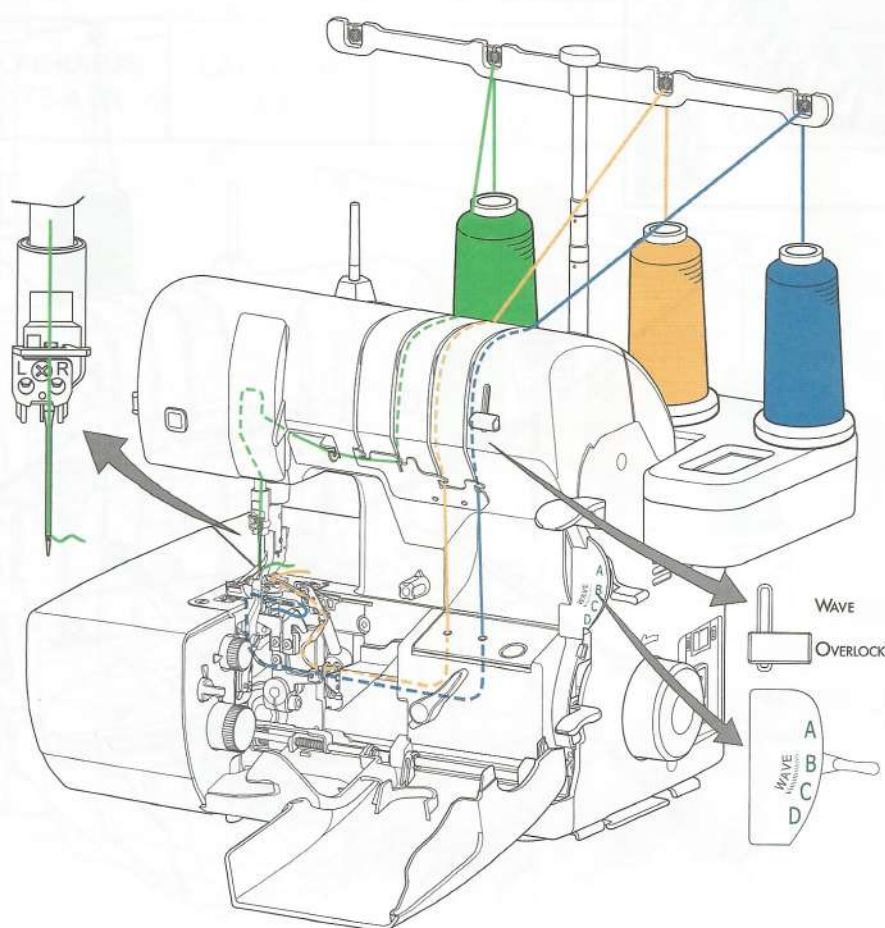
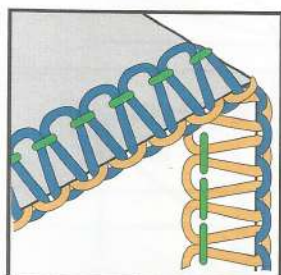

OURLET ÉTROIT À 3 FILS

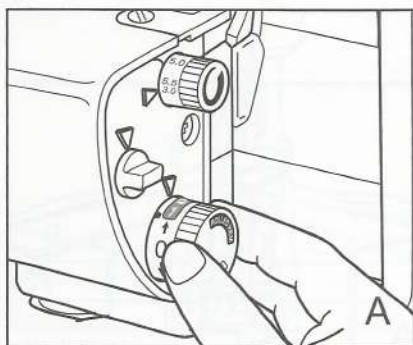

L'ourlet étroit à 3 fils est une finition très appréciée pour les tissus moyens et moyennement épais.

Retirez l'aiguille gauche et le fil de l'aiguille gauche. Dégagez les fils de la plaque aiguille. Tournez le bouton de la longueur de point à la position ourlet roulotté (dans le sens horaire). Positionnez – le sur «1» (fig. A) et la largeur du point à 3.0 pour un surfilage souple des bords (fig. B).

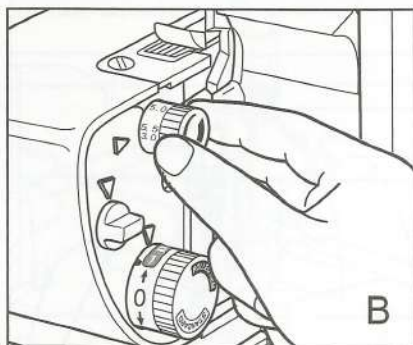

Tournez le sélecteur de point sur «C».

Pour surjeter a 3 fils étroit avec l'aiguille de droite, suivez les suggestions et le schéma d'enfilage ci- dessous.

AIGUILLE droite	LONGUEUR 0,75-4R	LARGEUR 3,0	SÉLECTEUR DE POINT C	SÉLECTEUR WAVE OVERLOCK
--------------------	---------------------	----------------	----------------------------	-------------------------------

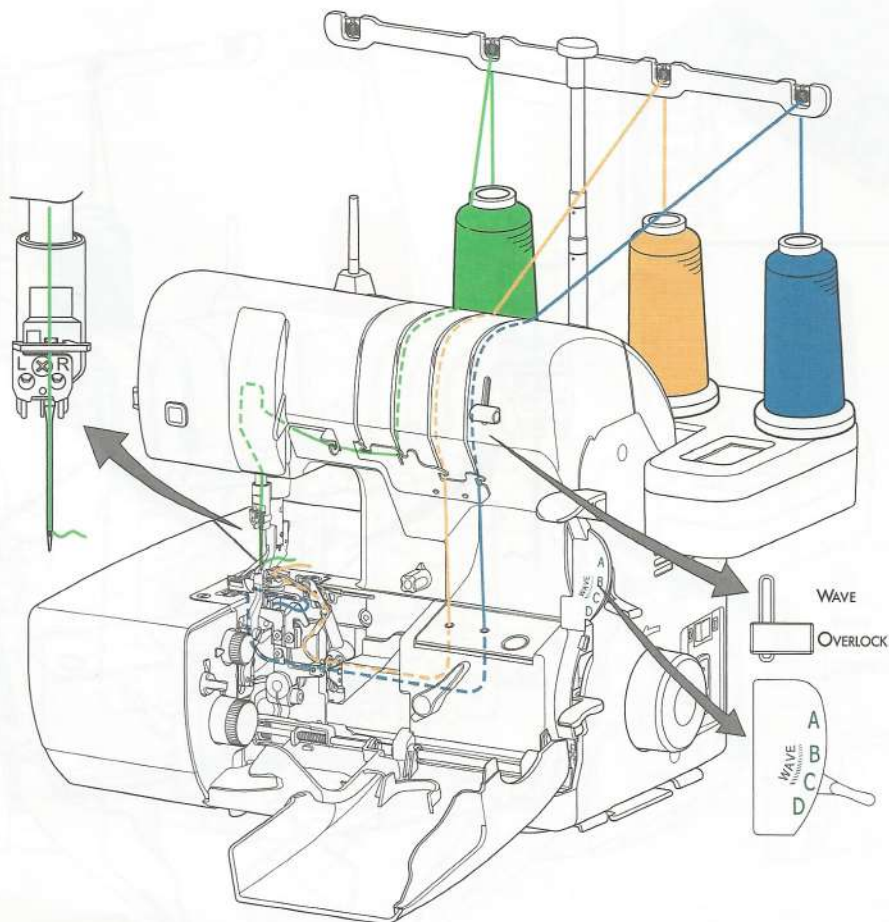
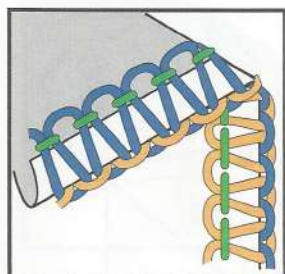

OURLET ROULOTTÉ

L'ourlet roulotté permet de réaliser le point le plus étroit possible (1,5 mm de large) sur votre surjeteuse baby lock. Le point est indiqué pour surfiler les tissus extra-fins et légers et pour les ourlets à l'exception des tissus épais.

ROULOTTÉ À 3 FILS

Lorsque le sélecteur de point est positionné sur « D », un ourlet étroit devient un bord roulotté. Le bord du tissu s'enroule autour du doigt mailleur. Le boucleur supérieur enveloppe le bord du tissu tandis que le fil du boucleur inférieur est pratiquement invisible sur le côté envers de la formation de point.

Retirez l'aiguille gauche et enfilez. Dégagez le doigt mailleur. Faites pivoter le bouton d'ajustement de longueur de point dans le sens inverse des aiguilles d'une montre dans la plage d'ourlet roulotté au niveau du paramétrage 0,75-4,0R (fig. A). Placez le cadran d'ajustement de largeur de point sur 3,5 « M » (fig. B).

Pour un bord roulotté à 3 fils, déplacez le levier sélecteur du point sur « D » et suivez les réglages suggérés et le diagramme d'enfilage ci-dessous.

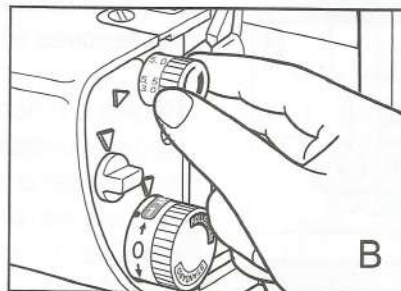
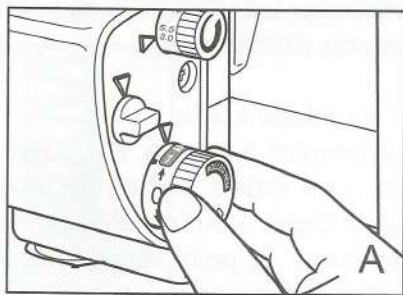

AIGUILLE droite	LONGUEUR 0,75-4,0R	LARGEUR 3,5	SÉLECTEUR DE POINT D	SÉLECTEUR WAVE OVERLOCK
--------------------	-----------------------	----------------	----------------------------	-------------------------------

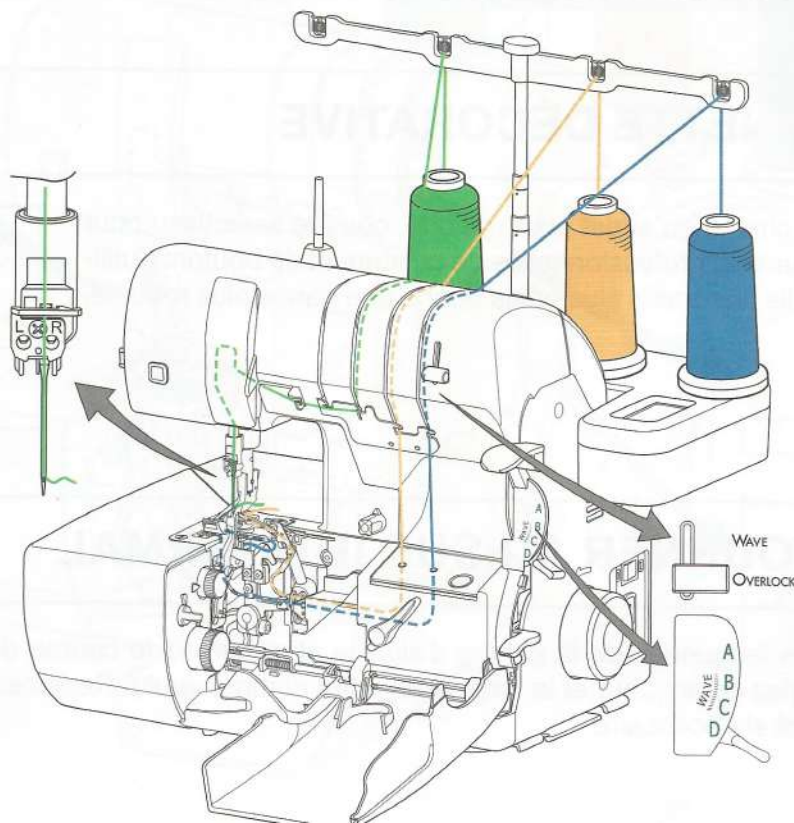
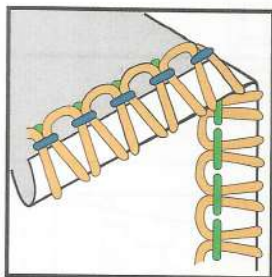

COUTURE DES MATIÈRES EXTRA FINES

Utilisez le réglage de l'ourlet roulotté à 3 fils pour coudre des tissus très légers qui autrement demanderaient une couture rabattue. Réglez la longueur de point sur 2,5. Puis, cousez simplement les bords en les alignant avec les guides de la surjeteuse, en coupant les excès de la valeur de couture.

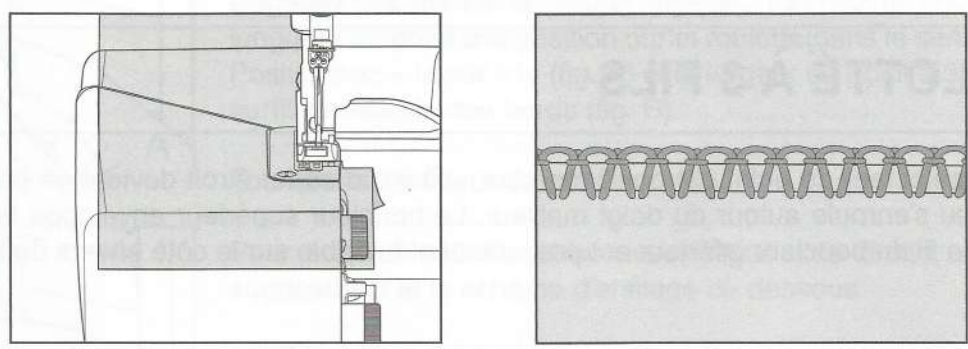

POINT "LAITUE"

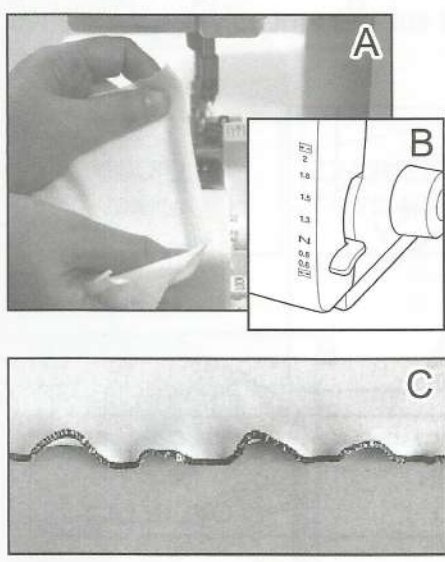

Un jabot ou un point «laitue» peut être créer sur la plupart des tissus extensibles de poids légers ou moyen et sur les biais. Elle fait une jolie bordure décorative sur les vêtements de sport, lingerie, accessoires et les vêtements d'enfants.

Réglez à machine pour le roulotté à 3 fils. Réglez l'entraînement différentiel à 0,6 (fig. B). Surjetez le tissu dans le sens extensible – les grains croisés de tricot, grains en biais sur ceux qui sont tissés. Pour un effet plus «feuilleté» essayez d'utiliser une longueur de point plus courte et étirez le tissu légèrement (fig. A) pendant que vous cousez. Faites un test (fig. C).

CHAÎNETTE DÉCORATIVE

Utilisez la chaîne du surjet pour roulotté, cousue sans tissu pour faire des ganses professionnelles de ceinture et de bouton. L'utilisation de fils décoratifs plus épais donne une ganse plus robuste.

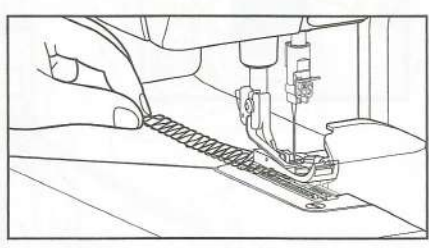

RETOURNER AU SURJET NORMAL

Libérez les languettes de la plaque d'aiguille et retournez le cadran de longueur de point à la normale. Réglez la longueur et la largeur de point comme voulu. Remplacez l'aiguille gauche et le fil correspondant si nécessaire.

COUTURE À PLAT (FLATLOCK) À 3 FILS

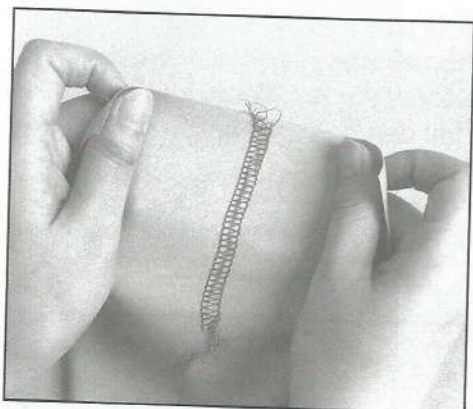

Les coutures à plat ou «flatlock» à 3 fils sont couramment utilisées pour les tissus ne s'effilochant pas tel la maille interlock, le tricot, la suédine synthétique et le sweatshirt matelassé. Le fil de l'aiguille est tiré sous le tissu et à la ligne de coupe du tissu. Le fil du boucleur inférieur suit le bord de la lisière coupée du tissu pour une meilleure stabilité. Les bords surfilés s'ouvrent et s'aplatissent sur le point pour avoir un raccord bien plat (fig. A) assurez-vous que le point soit assez solide pour tenir la couture sans abîmer le tissu, en faisant un essai préalable.

Tournez le sélecteur de point sur «D».

Pour le flatlock à 3 fils avec l'aiguille de droite, suivez les suggestions de réglages et le schéma d'enfilage ci-dessous.

AIGUILLE droite	LONGUEUR 2-3	LARGEUR 3,0-5,0	SÉLECTEUR DE POINT D	SÉLECTEUR WAVE OVERLOCK
--------------------	-----------------	--------------------	----------------------------	-------------------------------

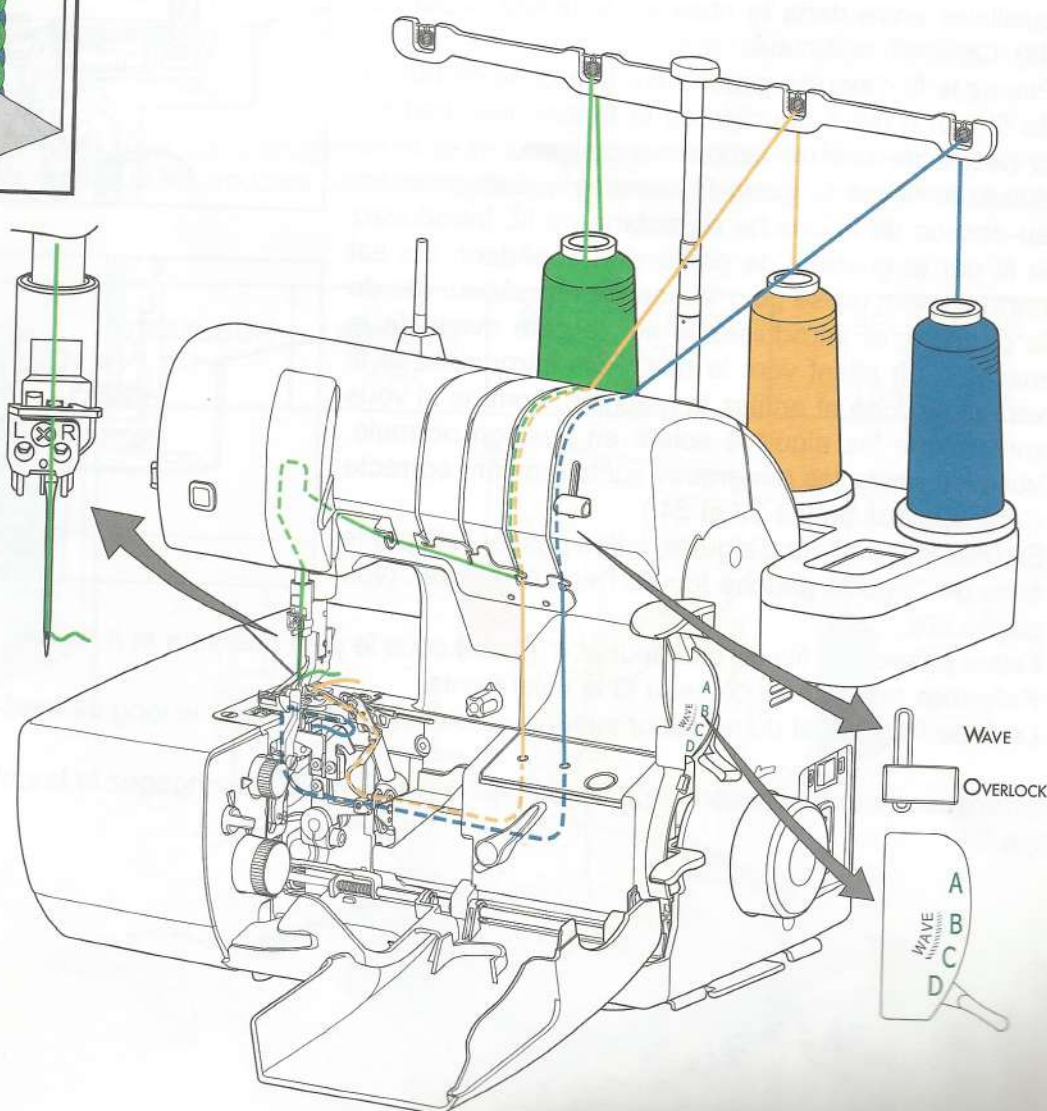
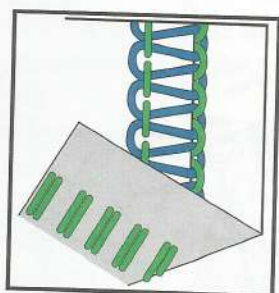

SURJET À 2 FILS

La fonction à 2 fils est plus économique et permet de faire des surjets plus minces sur tous les tissus. Quand vous cousez deux tissus ensemble avec 2 fils, le point formé n'est pas un point standard surjeté mais un point «flatlock». Le côté roulé à 2 fils crée un fini délicat sur les tricots fins ou la soie lisse. Quand vous cousez avec des fils spéciaux, le surjet à 2 fils fait des points et bordures décoratifs pour les vêtements de sport, vêtements d'enfant, les volants et les ourlets.

CONVERSION DEPUIS 3 FILS

L'une ou l'autre des deux aiguilles peut être enfilée pour le surjet à 2 fils.

1. Ouvrez le volet frontal et le capot du couteau. Coupez le fil du boucleur supérieur juste au dessus du port d'enfilage. (fig. A)
2. Relevez le pied presseur et retirez de la machine le fil du boucleur supérieur ainsi que le fil de l'aiguille.
3. Faites glisser le boucleur auxiliaire vers la droite et basculez-le dans le sens horaire inverse vers la gauche. (fig. B).

Assurez-vous que l'extrémité crochue du boucleur auxiliaire entre dans le chas du boucleur supérieur. (fig. C).

4. Placez le fil d'aiguille gauche sur la broche de bobine de fil tout à fait à gauche (ou le fil d'aiguille droit sur la deuxième broche de bobine de gauche) et introduisez le fil par le guide-fil télescopique directement au-dessus de la broche de bobine de fil. Introduisez le fil par le guide-fil de prétension supérieur, qui est normalement utilisé pour le boucleur supérieur (3e de la gauche), et introduisez-le sur le côté avant de la machine en allant vers le bas. Puis introduisez le fil vers la gauche et enfilez la machine, comme si vous vouliez que les aiguilles soient en position normale. Vous trouverez les remarques sur la manière correcte d'enfilage aux pages 33 et 34.)
5. En utilisant l'enfileur d'aiguille, faites passer le fil par le chas de l'aiguille gauche (ou de l'aiguille droite). (voir pages 20).

Faites passer les fils de boucleur et d'aiguille sous le pied presseur et à l'arrière.

6. Refermez le capot du couteau et le volet frontal.

7. Le fil de l'aiguille et du boucleur supérieur doivent s'entrecroiser le long du bord coupé du tissu.

Remarque: en convertissant de 2 fils à surjet 3 fils ou 4 fils, désengagez le boucleur auxiliaire, voir page 39.

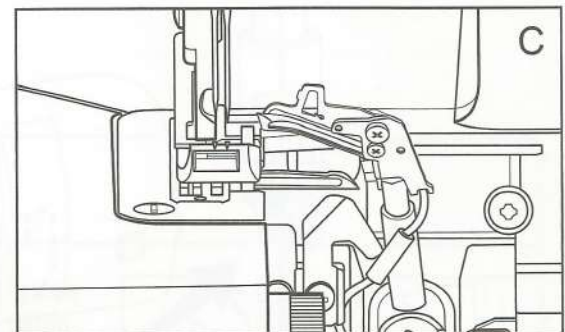
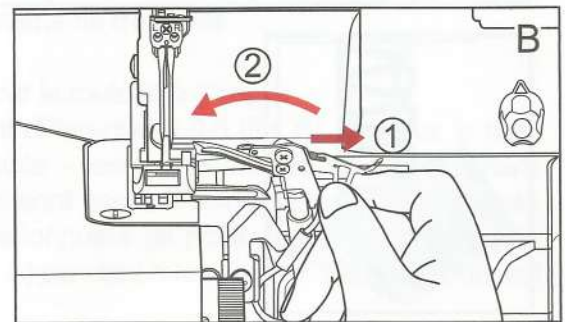
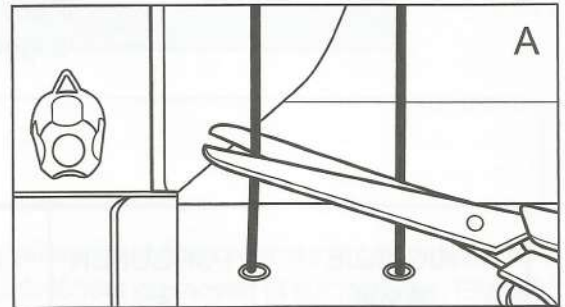

FLATLOCK 2 FILS – LARGE

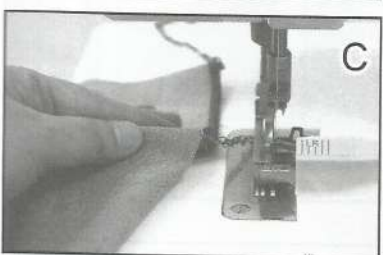
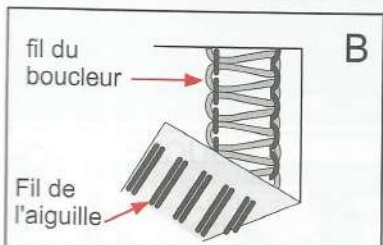
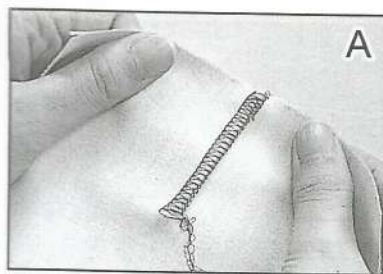

Utilisez le flatlock à 2 fils comme le précédent à 3 fils, puis tirez les deux épaisseurs de tissu jusqu'à ce que le point soit ouvert à plat (fig. A). les points étant visibles à l'endroit comme à l'envers, le flatlock est considéré comme une application décorative (fig. B). Faites un essai afin de vous assurer que le tissu correspond à l'emploi que vous voulez en faire, notamment lors de son extension à l'ouverture.

Pour effectuer un flatlock à 2 fils – large

1. Engagez le levier d'enfilage en position d'enfilage.
2. Placez le fil d'aiguille sur la broche porte-bobine la plus à gauche.
3. Enfilez le fil d'aiguille à travers le guide-fil du boucleur supérieur au niveau de la partie supérieure de la machine, puis allez vers le bas du trajet du fil à l'avant de la machine. Allez vers la gauche avec le fil d'aiguille au niveau du crochet à l'avant de la machine. Puis, faites passer le fil d'aiguille à travers les trajets normaux de fil. (Illustration ci-dessous). Enfilez l'aiguille de gauche pour un flatlock large.
4. Engagez le boucleur auxiliaire en suivant l'étape suivante 3, page 32.
5. Enfilez le boucleur inférieur, comme représenté sur l'illustration ci-dessous.
6. Engagez le levier d'enfilage en position de surfilage.

Si vous souhaitez que le « point overlock » apparaisse sur l'endroit du tissu, placez les côtés envers ensemble et cousez-les. (Fig. C).

Pour accomplir un flatlock large à 2 fils, suivez les réglages suggérés et l'illustration d'enfilage ci-dessous.

Remarque : Si le tissu n'est pas complètement plat sous les points, guidez le pli du tissu vers la gauche de façon à ce que les boucles pendent légèrement hors du pli au fur et à mesure qu'elles sont cousues.

AIGUILLE gauche	LONGUEUR 2-2,5	LARGEUR 7,5	SÉLECTEUR DE POINT A	SÉLECTEUR WAVE OVERLOCK
-----------------	----------------	-------------	----------------------	-------------------------

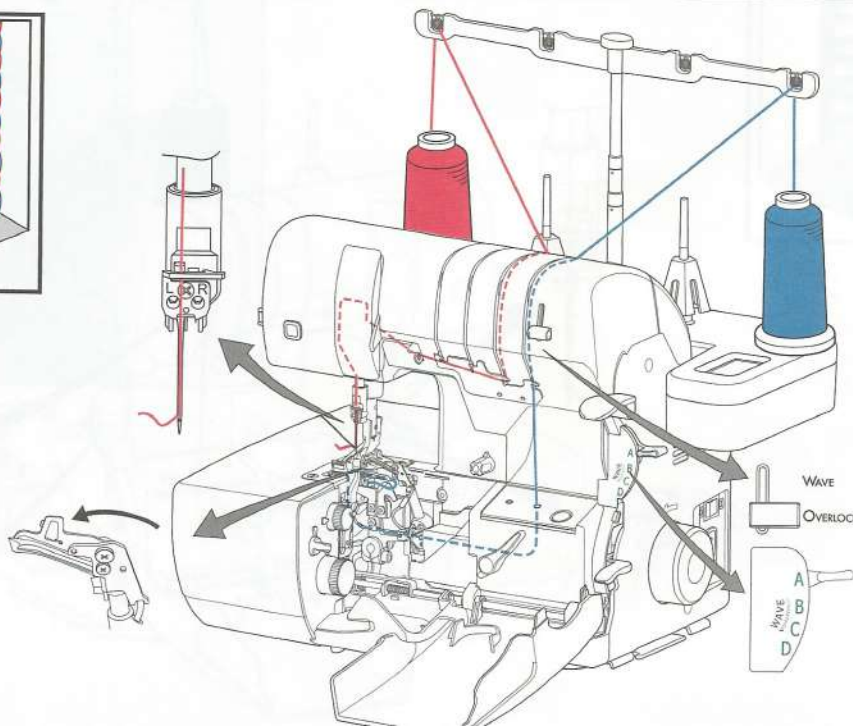
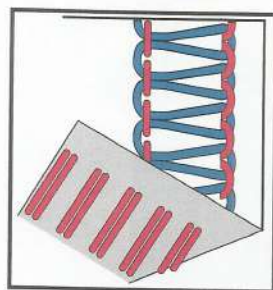

FLATLOCK 2 FILS – ÉTROIT

Cousez un flatlock à 2 fils en surfilant puis tirez les deux épaisseurs de tissu jusqu'à ce que le point soit ouvert à plat (fig. A). Comme les points sont visibles à l'endroit comme à l'envers, le flatlock à 2 fils est souvent considéré comme décoratif (fig. B).

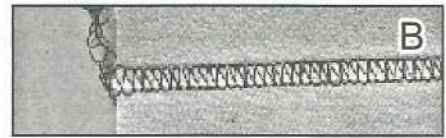
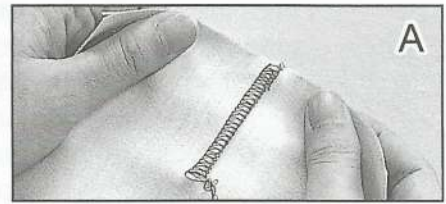

Flatlock 2 fils - étroit

1. Engagez le levier d'enfilage en position d'enfilage.
2. Placez le fil de l'aiguille sur la broche porte-bobine de l'aiguille droite.
3. Enfilez le fil d'aiguille à travers le guide-fil du boucleur supérieur au niveau de la partie supérieure de la machine, puis allez vers le bas du trajet du fil à l'avant de la machine. Allez vers la gauche avec le fil d'aiguille au niveau du crochet à l'avant de la machine. Puis, faites passer le fil d'aiguille à travers les trajets normaux de fil. (Illustration ci-dessous). Enfilez l'aiguille de droite pour un flatlock étroit.
4. Engagez le boucleur auxiliaire en suivant l'étape suivante 3, page 32.
5. Enfilez le boucleur inférieur, comme représenté sur l'illustration ci-dessous.
6. Engagez le levier d'enfilage en position de surfilage.

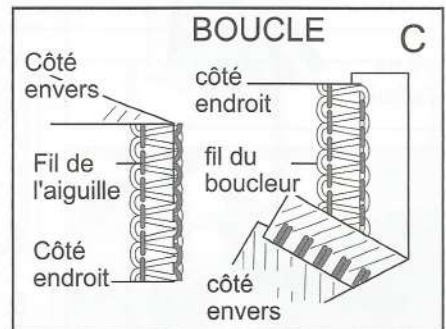

Si vous souhaitez que le « point overlock » apparaisse sur l'endroit du tissu, placez les côtés envers ensemble et cousez-les (Fig. C).

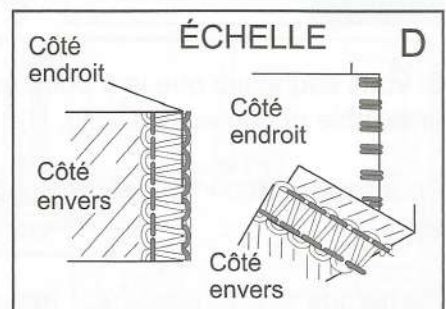

Pour obtenir l'« échelle » (fil de l'aiguille) à l'extérieur, placez les côtés endroits du tissu ensemble (fig. D).

Pour accomplir un flatlock étroit à 2 fils, suivez les réglages suggérés et l'illustration d'enfilage ci-dessous.

AIGUILLE droite	LONGUEUR 3-3,5	LARGEUR 3,5	SÉLECTEUR DE POINT B	SÉLECTEUR WAVE OVERLOCK
--------------------	-------------------	----------------	----------------------------	-------------------------------

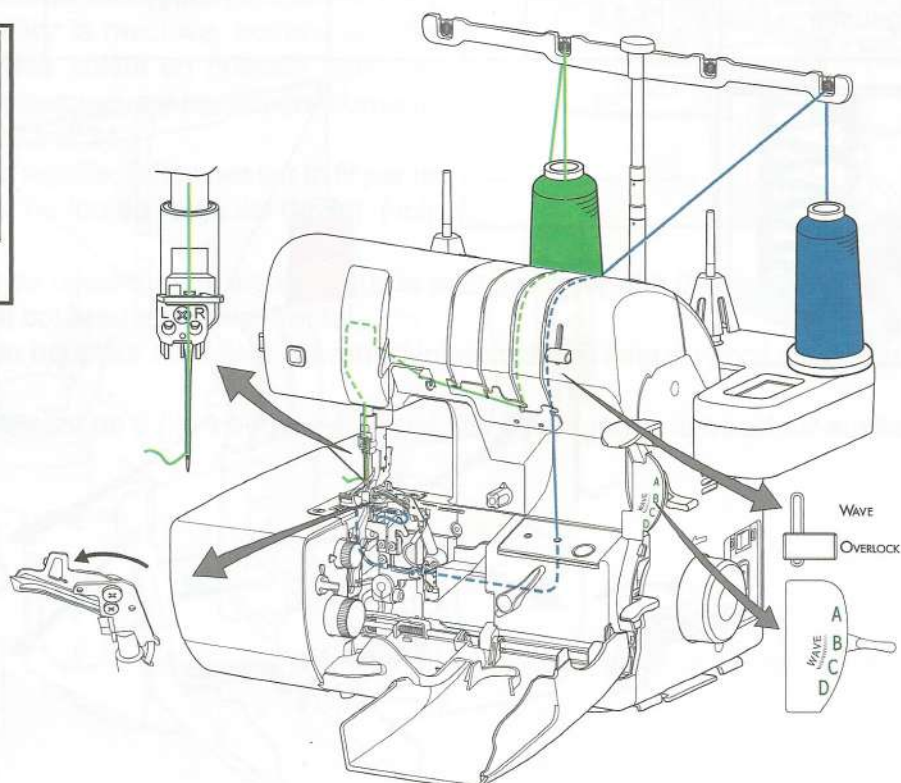
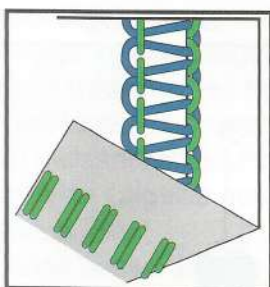

SURFILAGE À PLAT RECOUVRANT "SURPIQÛRE"

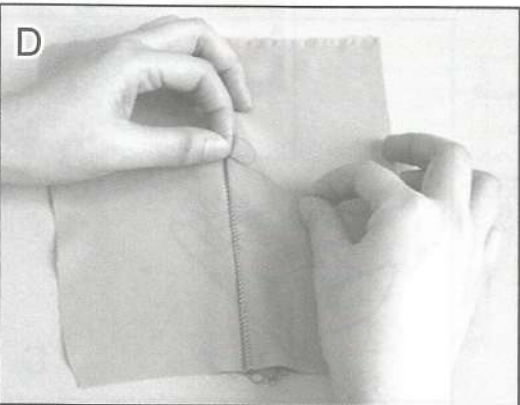
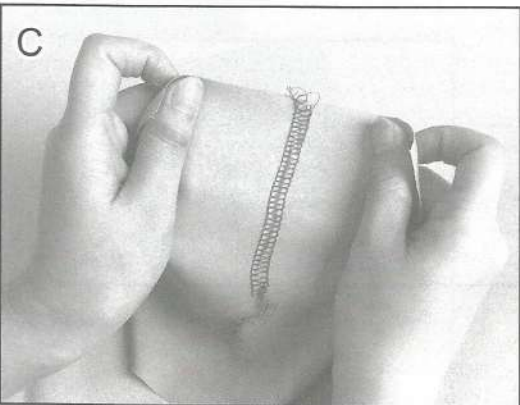
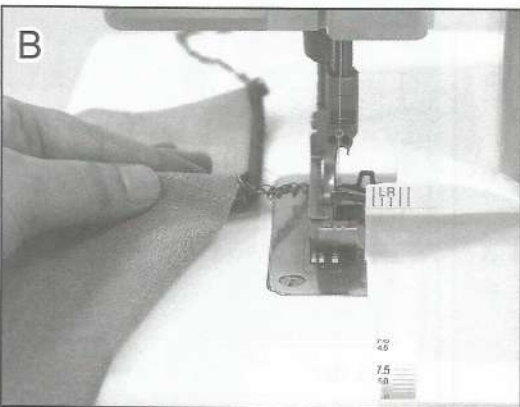
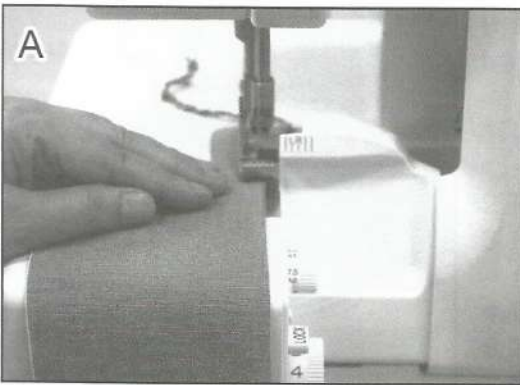

Le point «flatlock» n'est pas limité à l'usage de la couture droite. Quand vous cousez sur un pli, le point «flatlock» peut créer des effets décoratifs ravissant sur un vêtement ou projet. Ou bien suivez les motifs de votre patron ou créez vos propres effets spéciaux en cousant le tissu avant de tailler les patrons.

1. Réglez la machine sur le surjet à 2 fils – large.
2. Engagez le bouton du couteau dans le sens des aiguilles d'une montre afin de l'escamoter.
3. Ajustez la longueur de point désirée.
4. Pliez le tissu (les endroits ou les envers vers l'extérieur, selon le patron de point «boucle» ou «échelle» que vous voulez montrer) le long des lignes de point.
5. Placez le tissu sous le pied presseur en alignant le pli du tissu à 3,5 mm à la gauche du couteau de coupe supérieure (fig. A).
6. Cousez comme désiré.
7. Libérez les doigts de point et faites une chaîne de fil (fig. B).
8. Coupez les fils, laissant une chaîne de 7,5 à 10 cm.
9. Tirez doucement le tissu pour aplanir les points (fig. C).
10. Séparez les fils de chaîne. Enfilez-les à travers une aiguille et tirez-les au côté arrière du tissu si nécessaire. Faire un nœud pour sécuriser (fg. D).

REMARQUE: Si le tissu ne se place pas complètement à plat sous les points, placez le pli du tissu plus près de l'aiguille de sorte que les boucles pendent légèrement à côté du pli quand ils sont cousus.

OURLET INVISIBLE

Votre baby lock Acclaim peut créer un ourlet solide pratiquement invisible.

1. Réglez la machine pour surjet à 2 fils à l'aide de l'aiguille de droite. Réglez la largeur de point à 5,0 et la longueur de point à 4,0.
2. Pliez la ligne d'ourlet et pressez. Puis pliez l'ourlet alloué contre le côté droit du tissu pour créer un pli souple d'environ 0,4 cm du début de l'ourlet comme montré (fig. A).
3. Alignez le pli sous le pied presseur et cousez, permettant à l'aiguille de prendre seulement un fil ou deux du pli souple; le couteau égalisera le côté supérieur de l'ourlet et les boucleurs surjetteront le côté pour un fini propre (fig. B).
4. Ouvrez le pli souple et pressez à plat (fig. C).

REMARQUE: Un pied à ourlet invisible est disponible chez votre revendeur baby lock (fig. D).

Consultez la page 7 pour la liste des accessoires en option et la référence.

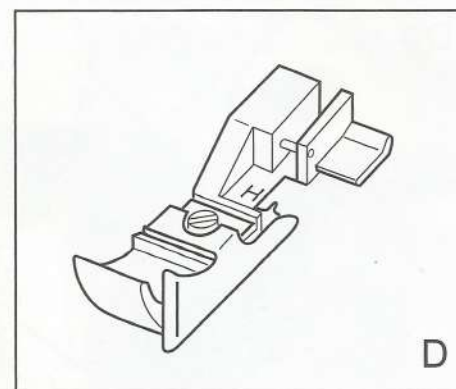
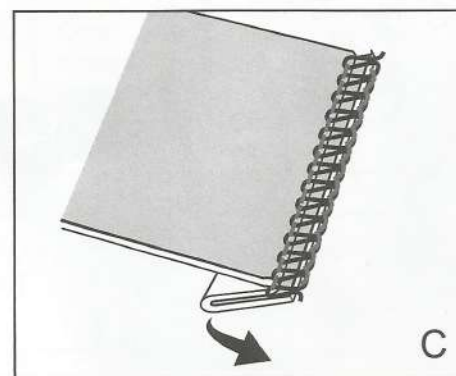
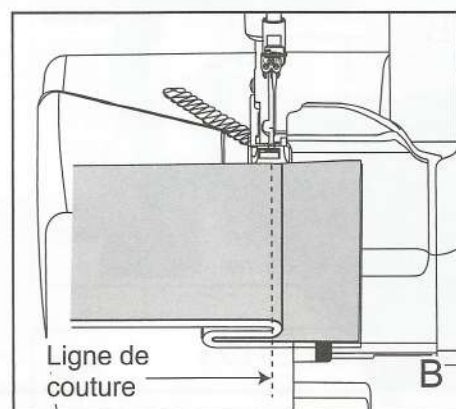
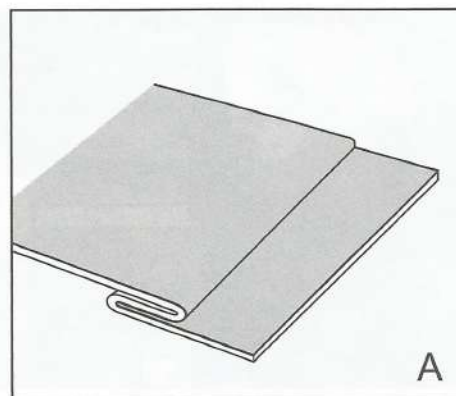

POINT FESTON - POINT DÉCORATIF

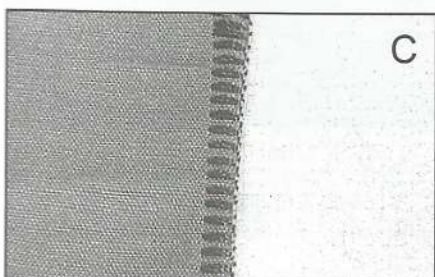
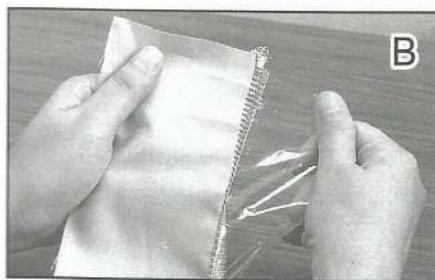
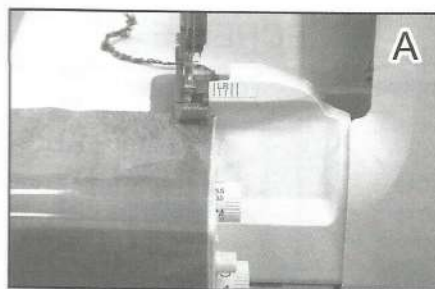

Paramétrez la machine pour une largeur flatlock à 2 fils mais le trajet d'enfilage d'aiguille est différent pour cette technique.

1. Insérez une aiguille de surpiqûre 90 dans la position d'aiguille surjet gauche.
2. Engagez le levier d'enfilage en position d'enfilage.
3. Pivotez le boucleur auxiliaire à sa place sur le boucleur supérieur. (Voir étape 3 à la page 32.)
4. Enfilez un fil pour surjet dans le boucleur inférieur.
5. Placez un fil décoratif lourd, qui est utilisé dans l'aiguille gauche, sur la broche de bobine de fil et enfilez le fil d'aiguille en le faisant passer le long du trajet d'enfilage du boucleur supérieur.
6. Mettez le levier d'enfilage en position couture, sortez le fil du canal du boucleur supérieur et enfilez l'aiguille comme cela est représenté.
7. Placez le stabilisateur soluble à l'eau sur le tissu, le long du bord.
8. Piquez le long du bord du tissu. (Fig. A)
9. Après avoir fini de piquer, tirez sur le stabilisateur soluble à l'eau vers la droite du tissu (fig. B). Ceci tirera la piqûre vers le bord et ressemblera à un point de feston (fig. C).

Pour accomplir un point de feston fantaisie, suivez les réglages et l'illustration d'enfilage ci-dessous.

AIGUILLES gauche aiguille à surpiquer 90	LONGUEUR 4,0	LARGEUR 7,5	SÉLECTEUR DE POINT A	SÉLECTEUR WAVE OVERLOCK
---	-----------------	----------------	----------------------------	-------------------------------

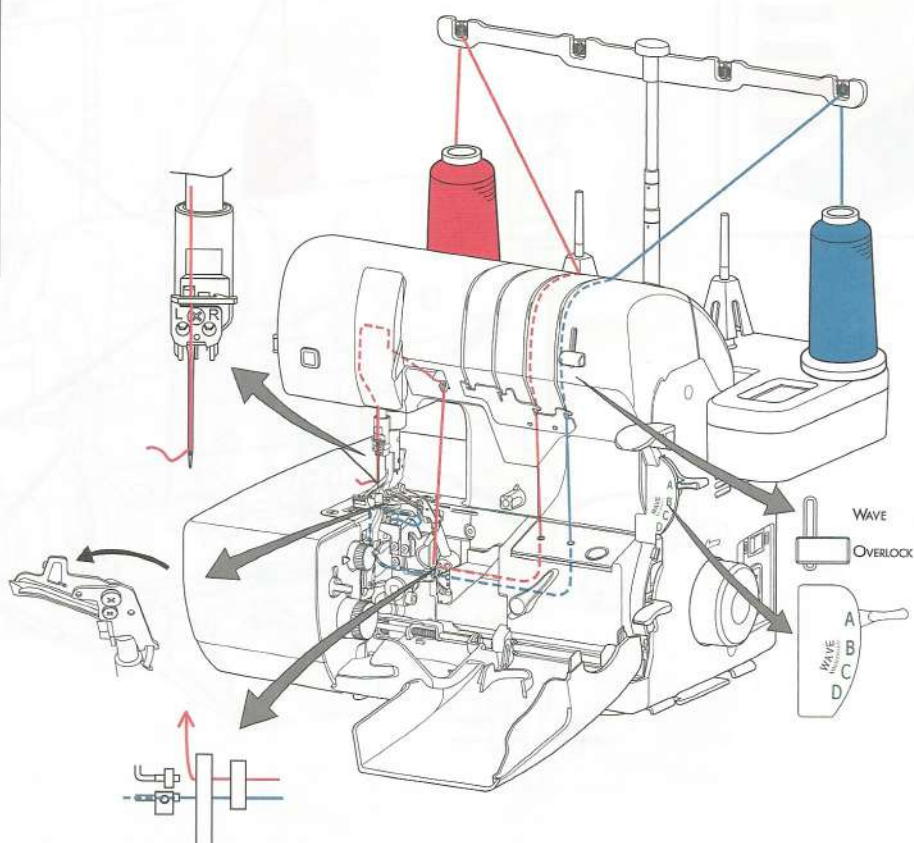
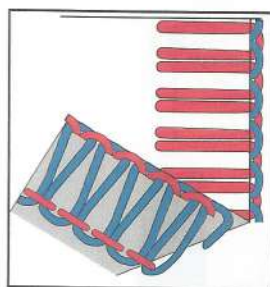

POINT ÉCHELLE - POINT DÉCORATIF

Remarque : Le trajet d'enfilage du fil de l'aiguille est différent avec cette technique. Reportez-vous au guide de référence rapide pour l'enfilage ou l'illustration ci-dessous.

1. Insérez une aiguille de surpiqûre 90 dans la position d'aiguille overlock gauche.
2. Engagez le levier d'enfilage en position d'enfilage.
3. Pivotez le boucleur auxiliaire à sa place sur le boucleur supérieur. (Voir étape 3 à la page 32.)
4. Enfilez un fil pour surjet dans le boucleur inférieur.
5. Placez un fil décoratif lourd, qui est utilisé dans l'aiguille gauche, sur la broche de bobine de fil et enfilez le fil d'aiguille en le faisant passer le long du trajet d'enfilage du boucleur supérieur.
6. Mettez le levier d'enfilage en position couture, sortez le fil du canal du boucleur supérieur et enfilez l'aiguille comme cela est représenté.
7. Placez les côtés droits des morceaux de tissu ensemble pour que l'échelle fantaisie soit du côté droit du tissu. (Ceci peut également être fait sur le repli également.)
8. Cousez les tissus ensemble et tirez délicatement pour ouvrir, ce qui permet de révéler le point fantaisie en échelle sur l'endroit du tissu.

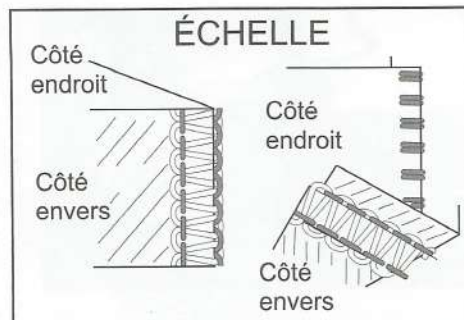

Pour accomplir un point en échelle fantaisie, suivez les réglages suggérés et l'illustration d'enfilage ci-dessous.

AIGUILLES gauche aiguille à surpiquer 90	LONGUEUR 4,0	LARGEUR 7,5	SÉLECTEUR DE POINT A	SÉLECTEUR WAVE OVERLOCK
---	-----------------	----------------	----------------------------	-------------------------------

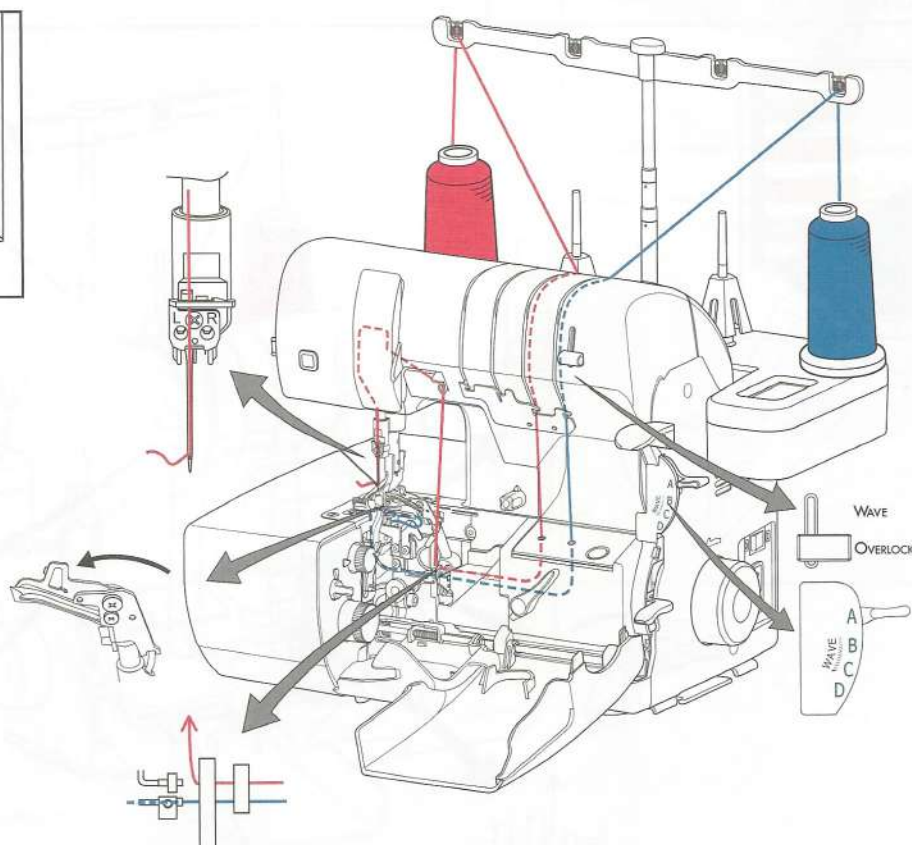
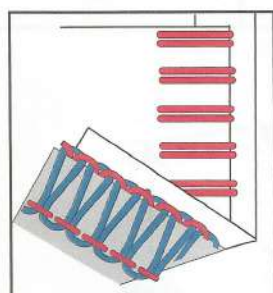

RETOURNER AU SURJET À 3 OU 4 FILS

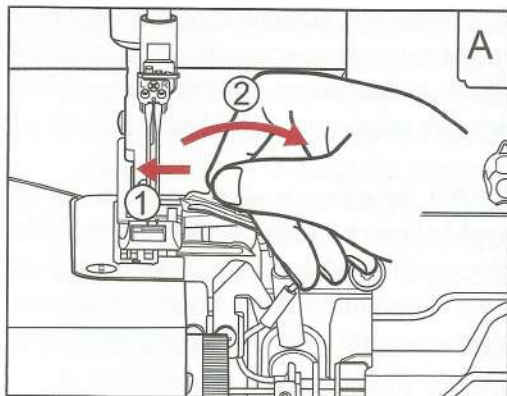

1. Ouvrez le capot frontal et le capot des couteaux. Faites tourner le volant manuellement pour amener la pince à aiguille dans sa position supérieure.
2. Faites glisser le boucleur auxiliaire vers la gauche et basculez-le dans le sens horaire vers la droite.
3. Mettez le levier d'enfilage en position enfilage.
4. Enfilez à nouveau le boucleur supérieur (page 18). Insérez à nouveau la deuxième aiguille pour la technique de surjet à 4 fils (page 19).
5. Enfilez à nouveau l'aiguille (page 20). Mettez le levier d'enfilage en position couture.
6. Fermez le capot des couteaux et le capot frontal.

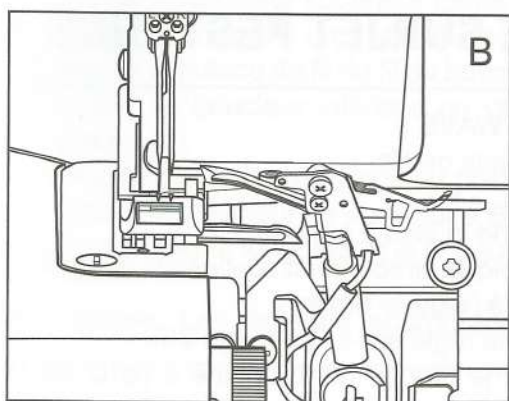

SURJET FESTONNÉ (WAVE)

Le point de surjet festonné (WAVE) produit un surfilage décoratif festonné. (Ceci n'a rien à voir avec le point «laitue» de la page 30). Les fils des boucleurs inférieur et supérieur apparaissent tous les 25 points afin de créer l'effet d'un feston ou l'allure d'une coquille. L'utilisation de différentes couleurs de fils à effet spéciaux (consultez les pages 52 et 53) aux boucleurs supérieur et inférieur créent un attrayant point de surfil.

Lorsque combiné aux fils décoratifs pour le surjet festonné (WAVE), faites un test de couture sur un échantillon du tissu avec le quel vous vous apprêtez à faire l'application du surjet festonné (WAVE). Pour de meilleurs résultats, limitez-vous à l'usage de gros fils décoratifs au boucleur supérieur ou au boucleur inférieur à la fois. Et non pas les deux à la fois. Le fil de Nylon laineux au boucleur correspondant et un fil de surjeteuse enfilé à l'aiguille de droite ajoutera un effet saisissant combiné avec le gros fil décoratif.

CONVERTIR LA MACHINE POUR LE SURJET FESTONNÉ

1. Faites pivoter le levier du Sélecteur de « OVERLOCK » à « WAVE »
2. Coupez les fils à partir des cônes de fil et retirez-les des trajets de fils.
3. Engagez le levier d'enfilage en position d'enfilage (page 17).
4. Placez le cône de fil d'aiguille droit sur la broche porte-bobine la plus à gauche.
5. Faites glisser le fil de l'aiguille droit dans le guide-fil télescopique directement au-dessus du fil. Suivez le trajet d'enfilage de l'aiguille gauche vers le bas jusqu'à l'aiguille droite.
6. Enfilez l'aiguille droite à l'aide du dispositif d'enfilage d'aiguille réglé sur « R » (page 20).
7. Placez le cône de fil du boucleur supérieur sur la deuxième broche porte-bobine à partir de la gauche.
8. Faites glisser le fil du boucleur supérieur dans le guide-fil télescopique directement au-dessus du fil. Suivez le trajet d'enfilage supérieur pour le fil de l'aiguille droite vers le bas du trajet d'enfilage frontal, vers la gauche du guide-fil en chrome et directement jusqu'à l'orifice d'enfilage « U » pour le boucleur supérieur (page 18).
9. Placez le fil de l'aiguille droite et le fil du boucleur supérieur sous le pied presseur et vers l'arrière.
10. Placez le cône de fil du boucleur inférieur sur la troisième broche porte-bobine à partir de la gauche.
11. Enfilez le boucleur inférieur en utilisant la technique d'enfilage du boucleur inférieur standard (page 17).
12. Engagez le levier d'enfilage en position de surfilage.
13. Placez le sélecteur de point sur « B » pour le surjet festonné (Wave) ou « C » pour surjet festonné roulotté (Rolled) (page 41–43 pour paramétrer correctement).
14. Paramétrez la longueur et la largeur du point (conformément à l'illustration aux pages 41–43).

Remarque: Les réglages recommandés peuvent varier selon le type de fil et de tissu.

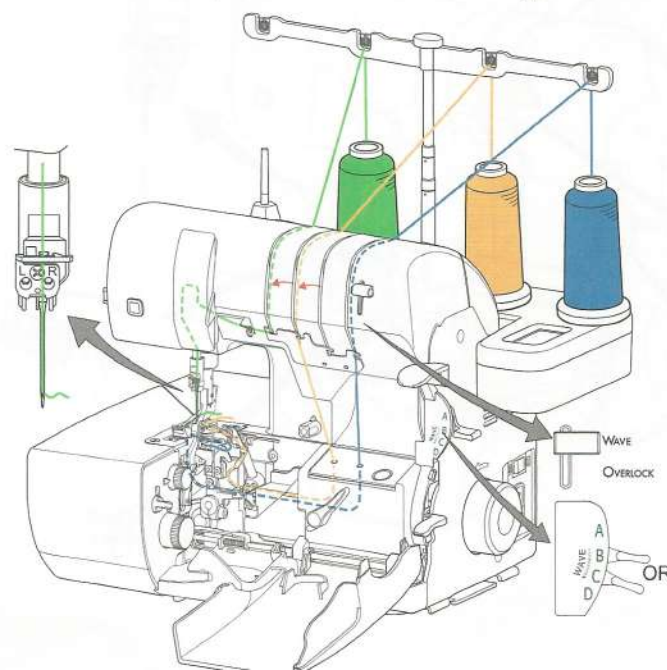

OURLET FESTONNÉ À 3 FILS

1. Faites pivoter le levier du Sélecteur « WAVE » de « OVERLOCK » à « WAVE ».
2. Coupez les fils à partir des cônes de fil et retirez-les des trajets de fils.
3. Engagez le levier d'enfilage en position d'enfilage (page 17).
4. Placez la bobine de fil du fil d'aiguille droit sur la deuxième broche de bobine de fil de la gauche.
5. Faites glisser le fil d'aiguille droit dans le guide-fil télescopique directement au-dessus du fil. Suivez le trajet d'enfilage du fil d'aiguille gauche vers le bas jusqu'à l'aiguille droite.
6. Enfilez l'aiguille droite à l'aide de l'enfileur d'aiguille (page 20).
7. Placez la bobine de fil du fil du boucleur supérieur sur la deuxième broche de bobine de fil de la droite.
8. Faites glisser le fil du boucleur supérieur dans le guide-fil télescopique directement au-dessus du fil. Suivez le trajet d'enfilage supérieur pour le fil d'aiguille droit du côté avant de la machine vers le bas par le guide-fil chromé et directement vers l'ouverture d'enfilage "U" pour le boucleur supérieur. Enfilez le boucleur supérieur (page 18).
9. Tirez le fil d'aiguille droit et le fil de boucleur supérieur sous le pied presseur et vers l'arrière.
10. Placez la bobine de fil du fil du boucleur inférieur sur la première broche de bobine de fil de la droite.
11. Enfilez le boucleur inférieur en utilisant la technique d'enfilage du boucleur inférieur standard (page 17).
12. Engagez le levier d'enfilage en position de surfilage.
13. Placez le sélecteur de point sur « B » pour surjet festonné « WAVE ».
14. Paramétrez la longueur et la largeur du point suivant l'illustration ci-dessous.

Remarque: Les réglages recommandés peuvent varier selon le type de fil et de tissu.

AIGUILLE droite	LONGUEUR 0,75-2,5	LARGEUR 5,0	SÉLECTEUR DE POINT B	SÉLECTEUR WAVE WAVE
-----------------	-------------------	-------------	----------------------	---------------------

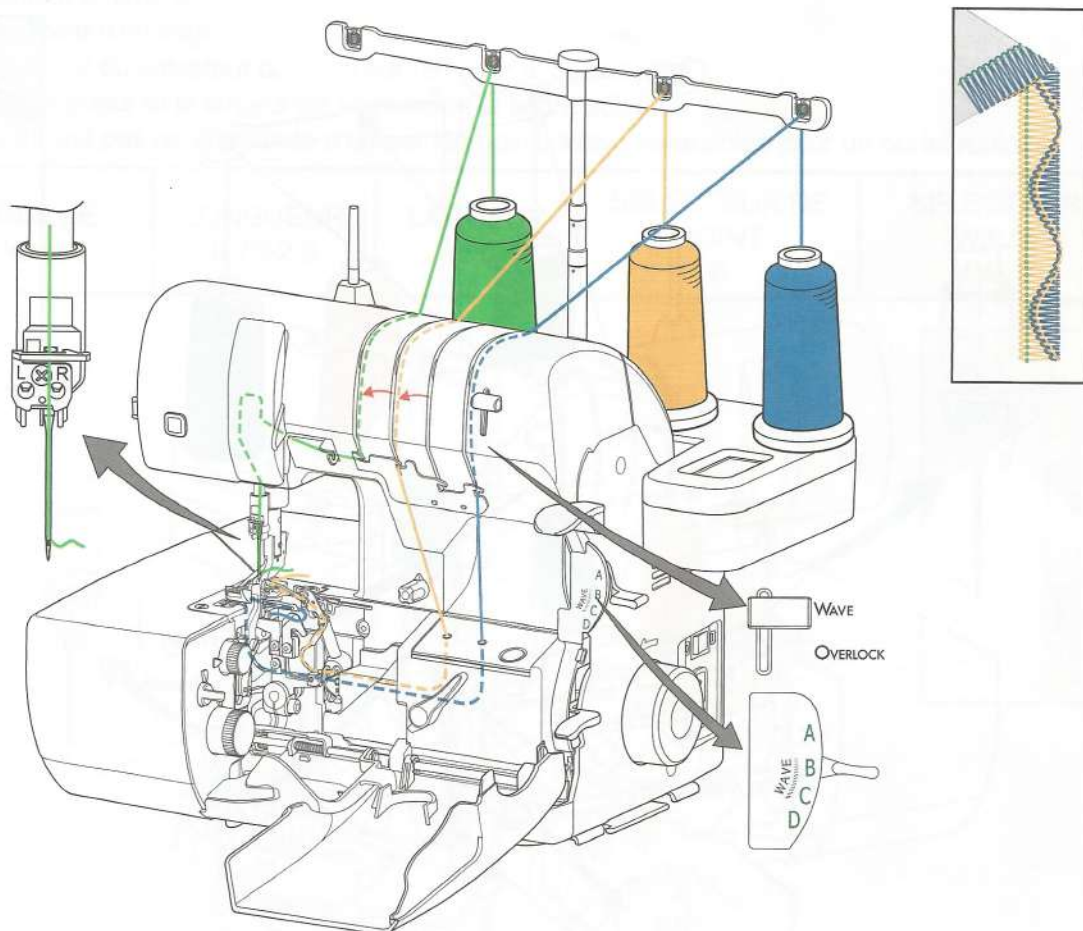

ROULOTTÉ FESTONNÉ À 3 FILS

1. Faites pivoter le levier du Sélecteur « WAVE » de « OVERLOCK » à « WAVE »
2. Coupez les fils à partir des cônes de fil et retirez-les des trajets de fils.
3. Engagez le levier d'enfilage en position d'enfilage (page 17).
4. Placez la bobine de fil du fil d'aiguille droit sur la deuxième broche de bobine de fil de la gauche.
5. Faites glisser le fil d'aiguille droit dans le guide-fil télescopique directement au-dessus du fil. Suivez le trajet d'enfilage du fil d'aiguille gauche vers le bas jusqu'à l'aiguille droite.
6. Enfilez l'aiguille droite à l'aide de l'enfileur d'aiguille (page 20).
7. Placez la bobine de fil du fil du boucleur supérieur sur la deuxième broche de bobine de fil de la droite.
8. Faites glisser le fil du boucleur supérieur dans le guide-fil télescopique directement au-dessus du fil. Suivez le trajet d'enfilage supérieur pour le fil d'aiguille droit du côté avant de la machine vers le bas par le guide-fil chromé et directement vers l'ouverture d'enfilage "U" pour le boucleur supérieur. Enfilez le boucleur supérieur (page 18).
9. Tirez le fil d'aiguille droit et le fil de boucleur supérieur sous le pied presseur et vers l'arrière.
10. Placez la bobine de fil du fil du boucleur inférieur sur la première broche de bobine de fil de la droite.
11. Enfilez le boucleur inférieur en utilisant la technique d'enfilage du boucleur inférieur standard (page 17).
12. Engagez le levier d'enfilage en position de surfilage.
13. Placez le sélecteur de point sur « C » pour surjet roulotté « rolled ».
14. Paramétrez la longueur et la largeur du point suivant l'illustration ci-dessous.

Remarque : Les réglages recommandés peuvent varier selon le type de fil et de tissu.

AIGUILLE droite	LONGUEUR 0,75-1,5R	LARGEUR 3,0-5,0	SÉLECTEUR DE POINT C	SÉLECTEUR WAVE WAVE
--------------------	-----------------------	--------------------	----------------------------	---------------------------

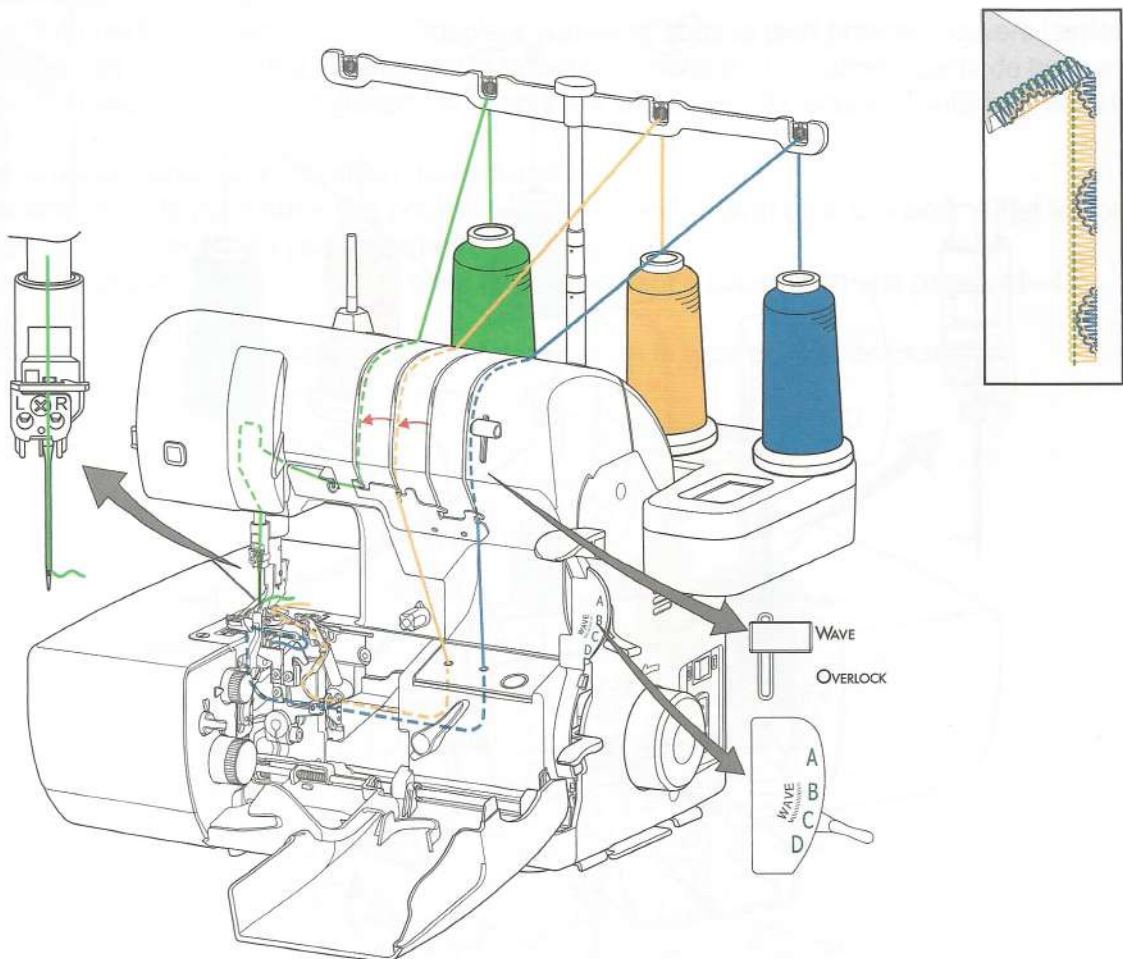

SURJET RÉVERSIBLE 3 FILS FESTONNÉ

Le point de surjet festonné (Wave) peut être réalisé sur l'envers du tissu, en croisant les fils des boucleurs supérieur et inférieur devant les ouvertures d'enfilage. Ce point de surjet festonné (Wave) réversible convient particulièrement bien pour un point expressif avec des points de recouvrement décoratifs (fig. A).

1. Poussez le levier du sélecteur Wave/Overlock de OVERLOCK à WAVE.
2. Coupez les fils des bobines de fil, soulevez le pied presseur et enlevez les fils du trajet de fil.
3. Placez le levier d'enfilage dans la position d'enfilage pour enfiler les boucleurs (voir page 17).
4. Placez la bobine de fil du fil d'aiguille droit sur la deuxième broche de bobine de fil de la gauche.
5. Faites glisser le fil d'aiguille droit dans le guide-fil télescopique directement au-dessus du fil. Suivez le trajet d'enfilage du fil d'aiguille gauche vers le bas jusqu'à l'aiguille droite.
6. Enfilez l'aiguille droite à l'aide de l'enfileur d'aiguille (page 20).
7. Placez la bobine de fil du fil du boucleur supérieur sur la deuxième broche de bobine de fil de la droite.
8. Faites glisser le fil du boucleur supérieur dans le guide-fil télescopique directement au-dessus du fil. Suivez le trajet d'enfilage supérieur pour le fil d'aiguille droit du côté avant de la machine vers le bas par le guide-fil chromé et directement vers l'ouverture d'enfilage "L" pour le boucleur inférieur. Enfilez le boucleur inférieur (page 18).

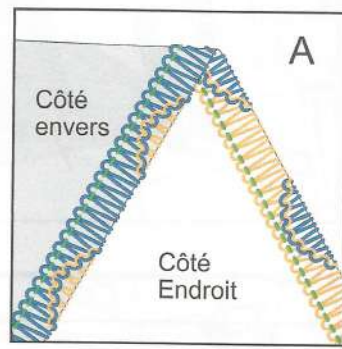

Remarque: Ce fil du boucleur supérieur, qui passe par l'ouverture d'enfilage "L" dans le boucleur inférieur, apparaît comme un point Wave sur le côté envers du tissu.

9. Placez la bobine de fil sur la broche de bobine de fil pour le boucleur inférieur.
10. Enfilez le boucleur inférieur en utilisant la technique d'enfilage du boucleur inférieur standard (voir étapes 2 à 5 à la page 17). La seule différence de technique d'enfilage standard est que vous utilisez l'ouverture d'enfilage "U" au lieu de l'ouverture d'enfilage "L".
11. Faites passer le fil d'aiguille droit et le fil du boucleur inférieur par le chas du boucleur supérieur sous le pied presseur et tirez vers l'arrière.
12. Mettez le levier d'enfilage en position couture.
13. Mettez le levier du sélecteur de point sur "B" pour le point Wave.
14. Réglez la longueur et la largeur de point selon la figure suivante.

Remarque: Il n'est pas recommandé d'utiliser les points Wave réversibles pour un ourlet roulotté.

AIGUILLE droite	LONGUEUR 0,75-2,5	LARGEUR 5,0	SÉLECTEUR DE POINT B	SÉLECTEUR WAVE WAVE
-----------------	-------------------	-------------	----------------------	---------------------

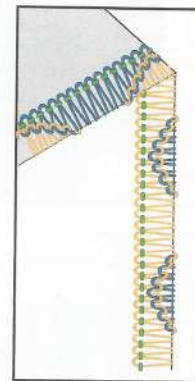
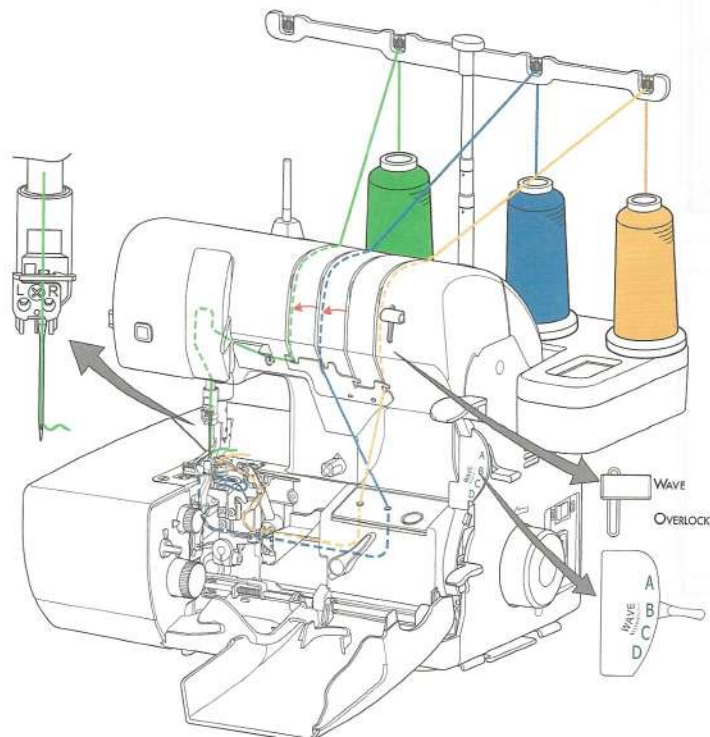

SÉCURISEZ LES EXTRÉMITÉS

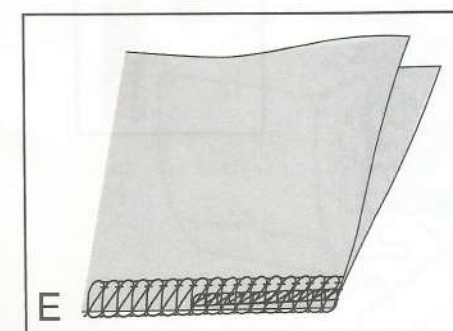
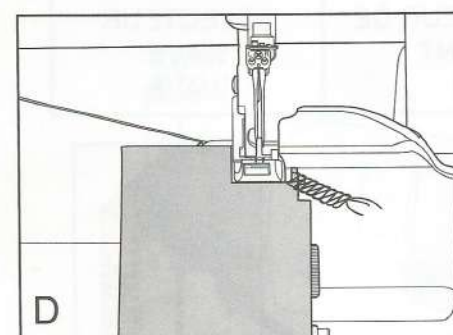
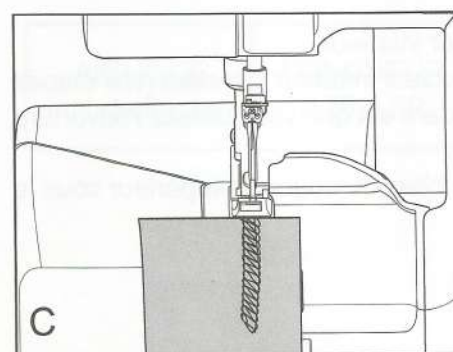
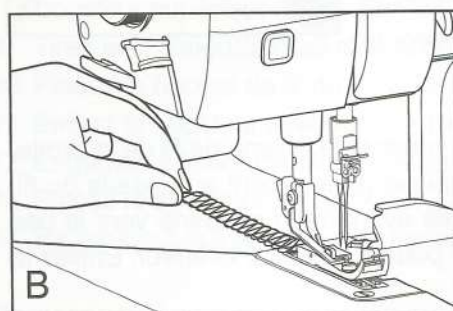
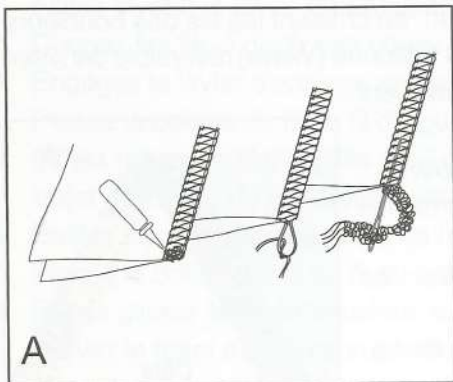

Le point de surjet ne se défera pas facilement et, dans la plupart des cas, les coutures surjetées sont sécurisées par un point d'intersection. Si ce n'est pas le cas, voici plusieurs options pour le faire (fig. A).

1. Laissez une chaîne de 7,5 cm, séparez les fils et faites un nœud.
2. Mettez une goutte de colle sur la chaîne de fils à la limite du tissu. Laissez sécher et coupez l'excès de la chaîne.
3. Laissez une chaîne de fils de 7,5 cm et utilisez une aiguille à crochet à œil large ou une aiguille à œil double pour tisser la chaîne en point de couture.
4. Bloquez le début ou la fin de la chaîne en surjetant sur les points précédents

Pour bloquer le début de la couture:

1. Tournez manuellement le volant vers vous, prenant 2-3 points dans le tissu. Laissez l'aiguille ou les aiguilles dans la position basse pour ancrer le tissu.
2. Soulevez le pied presseur.
3. Étirez délicatement la chaîne de fils avec vos doigts (fig. B), puis remettez la chaîne de fils autour et sous le pied de sorte qu'elle soit alignée avec la bordure du tissu (fig. C).
4. Abaissez le pied et continuez à surjeter, attrapant la chaîne de fils dans les points pour à peu près 2,5 cm. Laissez les couteaux couper la chaîne de fils restante (fig. D - E).

SÉCURISEZ LES EXTRÉMITÉS (SUITE)

Pour bloquer la fin de la couture:

1. En tournant le volant prenez un point dans le tissu(fig. F).
2. Soulevez le pied presseur et laissez l'aiguille ou les aiguilles dans la position haute. Tirez vers l'arrière de manière à dégager le tissu des doigts de points.
3. Ramenez le tissu vers vous côté envers faisant face (fig. G), et repositionnez le sous le pied presseur en gardant les aiguilles dans le même angle de couture des points précédents(fig. H).
4. Abaissez le pied presseur et cousez 5 à 6 points sur les points précédents, attention de ne pas couper. Pour plus de sécurité peut être préférez- vous annuler la fonction de coupe en verrouillant le bouton du couteau. Pivotez le tissu et bloquez la chaîne(fig. I-J).

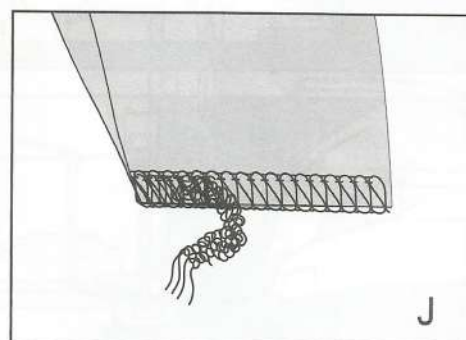
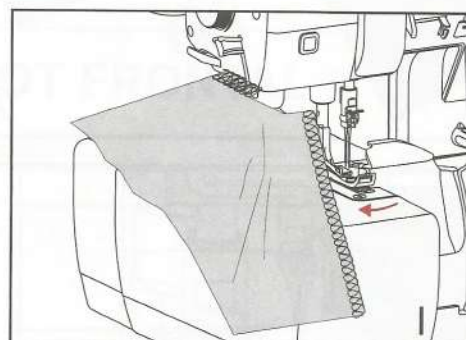
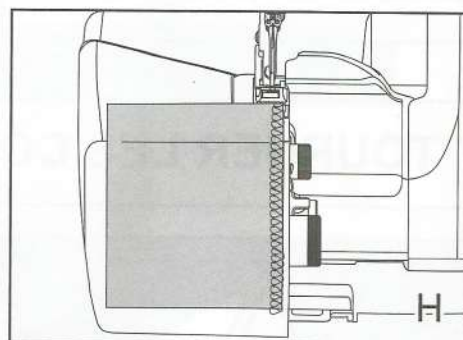
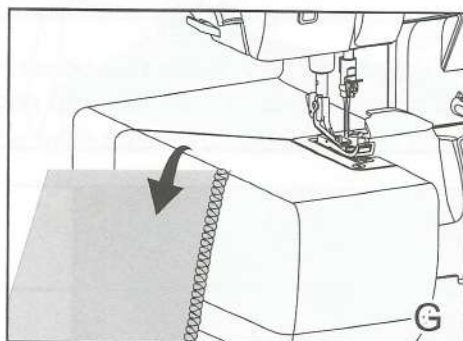
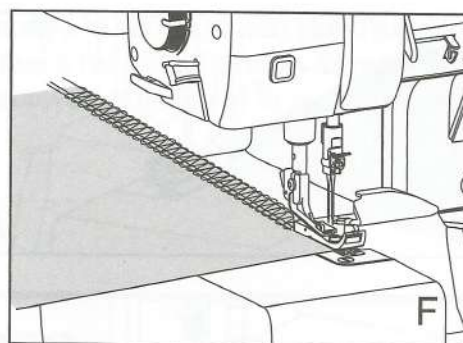

TOURNER LES COINS EXTÉRIEURS

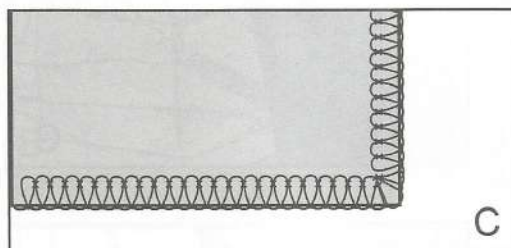
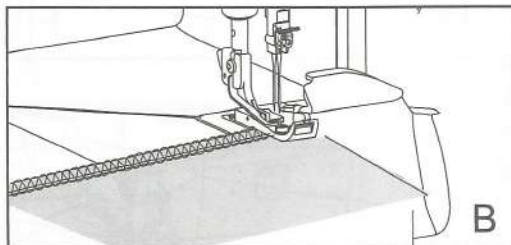
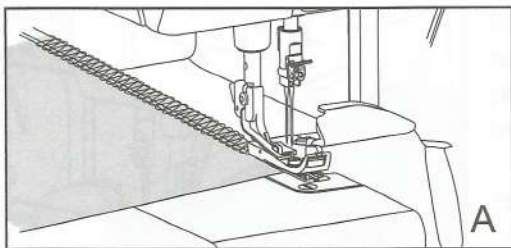

1. Cousez le long d'un côté jusqu'à ce que vous atteigniez un coin. Prenez un point du côté de la couture (fig. A). (Quand vous vous approchez de la bordure, arrêter et tournez le volant vers vous manuellement.)
2. Soulevez l'aiguille (les aiguilles) à la position la plus haute.
3. Libérez les languettes de la plaque aiguille, et tournez le tissu pour replacer l'aiguille au début de la rangée de couture (fig. B). Délicatement retirez tous les fils pour enlever tout desserrement et continuez à coudre (fig. C).

Remarque: Une boucle de fil lâche au coin est due à trop de relâche dans le fil de l'aiguille quand vous libérez les languettes de la plaque aiguille. Essayez de nouveau; les coins tournés demandent un peu de pratique!

TOURNER LES COINS INTÉRIEURS

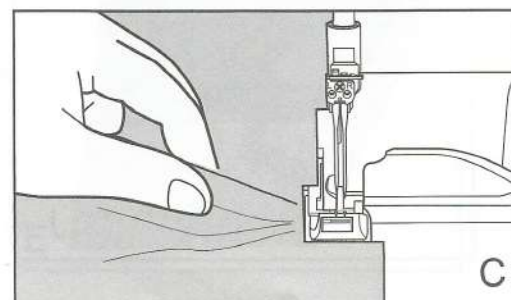
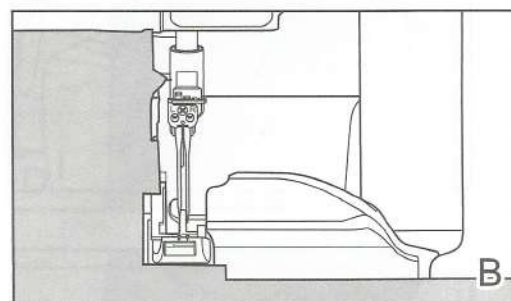
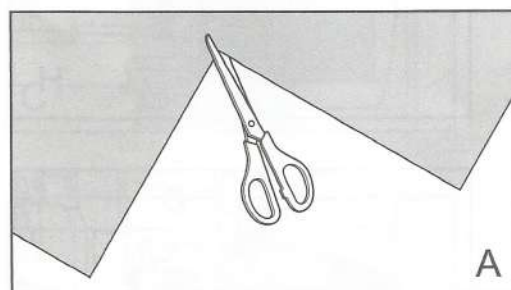

1. Renforcez les tissus légèrement tissés au coin avec un point de soutien sur votre machine à coudre conventionnelle. Crantez le coin (fig. A).
2. Alignez le tissu avec le couteau et cousez jusqu'à ce que le couteau arrive au coin, pas l'aiguille. ne pas couper dans le coin (fig. B).
3. Abaissez l'aiguille (ou les aiguilles) pour ancrer le tissu.
4. Soulevez le pied presseur et étirez le tissu, formant un pli au coin (fig. C).
5. Assurez-vous que la ligne de couture marquée est droite, puis continuez à surjeter le côté restant. Quand cela est fait correctement, le pli disparaîtra après la couture (fig. D)

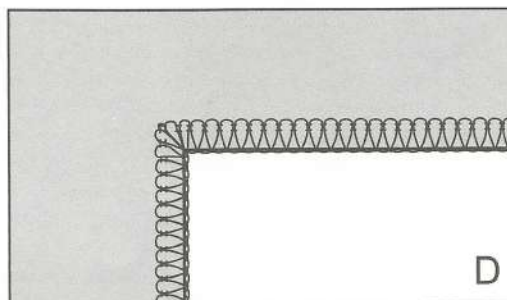

SURJETS ARRONDIS

Pour surjeter les arrondis intérieurs et extérieurs, guidez le tissu vers la coupe et non vers l'aiguille. Souvenez-vous que la coupe s'effectue avant que le tissu n'arrive à l'aiguille. Parce que la forme allongée du pied presseur tient bien le tissu, vous pouvez avoir à soulever et abaisser le pied presseur pour pouvoir suivre les courbes étroites.

INSERTION DE GALONS ET BANDES

La fente bâtie à même le pied standard est conçue pour guider un galon de renfort, une bande décorative ou une bande élastique étroite. Mettez le galon ou l'élastique dans la fente et sous l'arrière du pied (fig. A). Réglez la largeur du point afin qu'elle soit de la même taille que le ruban. Placez le tissu sous le pied et commencez à coudre (fig. B).

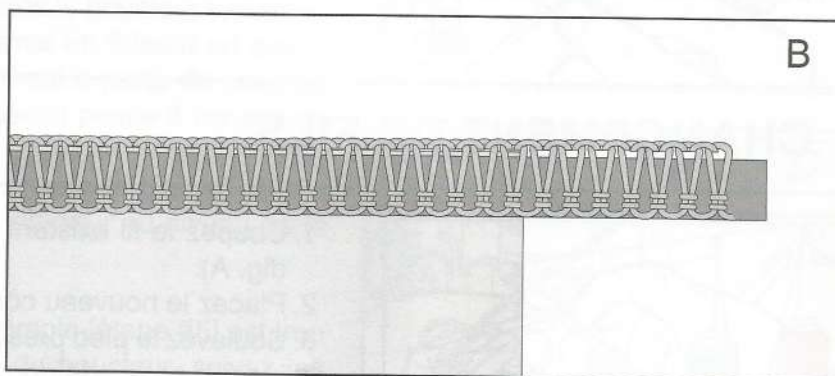
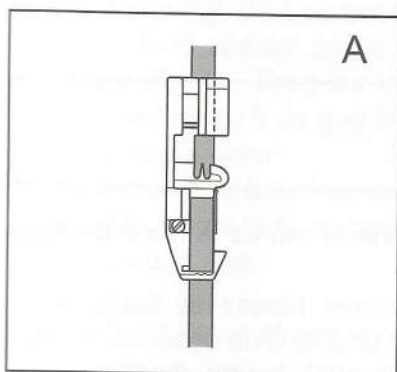

GUIDE DE PIQUAGE SUR LE CAPOT FRONTAL

Utilisez les repères représentés sur le capot frontal de votre surjeteuse et réglez le bouton d'ajustement de largeur du point sur "M" pour aligner le tissu pour des réserves pour couture précises. Lorsque vous utilisez l'aiguille de gauche, le second repère « L » à partir de l'aiguille indique 16 mm du bord de coupe à l'aiguille.

Utilisez l'aiguille de droite et le troisième repère « R » à partir de l'aiguille pour indiquer 16 mm du bord de coupe à l'aiguille.

Remarque: Veillez à régler le bouton d'ajustement de largeur du point sur « M » pour des réserves pour couture précises.

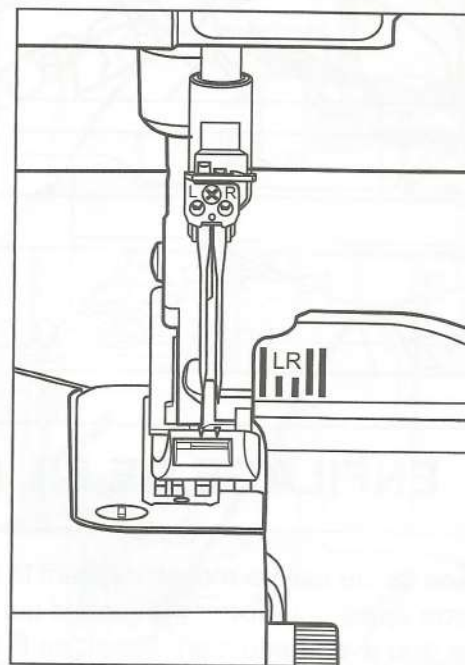

UTILISATION DES FILS SPÉCIAUX

De très beaux points peuvent être faits en surjetant avec des fils spéciaux, cordonnets et rubans. Ces fils plus brillants ou plus épais peuvent être utilisés pour améliorer l'apparence, ajoutez de la robustesse, de l'élasticité ou créer des effets spéciaux, tout dépendant du fil choisi.

Certains fils spéciaux conviendront pour l'aiguille, pendant que d'autres sont trop gros pour passer à travers l'aiguille et sont recommandés pour les boucleurs seulement. L'épaisseur ou la rudesse de beaucoup de ces fils exige que vous relâchiez le débit de fil des boucleurs pour que les fils spéciaux passent. (Voir page 12)

Utilisez le tableau de références de fils spéciaux (page 46 et 47) pour vous guider. Rappelez-vous que la qualité des fils varie d'un fabricant à l'autre. Effectuez des essais avant votre couture définitive.

FILS LÉGERS

Les fils spéciaux utilisés dans l'aiguille peuvent être enfilés de la même façon normale. La façon dont ils peuvent être enfilés dans les boucleurs dépend, cependant, de l'épaisseur du fil.

CHANGEMENT DE FILS

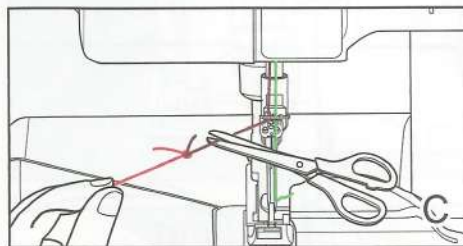
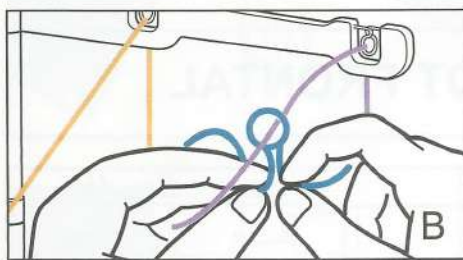
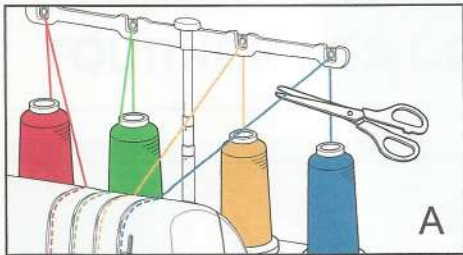

1. Coupez le fil existant du cône et retirez le cône de l'axe (fig. A).
2. Placez le nouveau cône sur l'axe. Nouez les fils (fig. B)
3. Soulevez le pied presseur et tirez le fil de dessous du pied jusqu'à ce que le nouveau fil passe l'ordre d'enfilage.

Remarque: Quand vous changez un fil d'aiguille, tirez le fil jusqu'à ce qu'il atteigne le chas de l'aiguille. Puis coupez le nœud (fig. C), et renfilez l'aiguille manuellement ou avec l'enfileur d'aiguille.

ENFILAGE DE FIL MOYEN

Les fils de calibre moyen incluant le fil à surpiquer rayonné «Décor» et le fil de nylon extensible, sont trop épais pour former un nœud qui passera à travers le port d'enfilage, mais ils peuvent glisser par le trou avec l'aide d'un arceau de fil fait à partir d'un fil régulier.

DÉVIATION DU PASSE-FIL

Il est possible de faire passer des fils lourds à travers vos trajets de fil de boucleur habituels. Des techniques spécifiques peuvent nécessiter que le fil contourne l'orifice d'enfilage pour détendre le fil. Commencez avec la machine enfilée avec un fil de surfilage normal.

1. Ouvrez le capot frontal et relevez le pied presseur.
2. Juste au-dessus de l'orifice d'enfilage, fixez le fil de boucleur à remplacer. Tirez sur le fil pour le faire sortir des guides supérieurs et retirez le cône.
3. Placez le fil spécial sur la broche porte-bobine.
Enfilez-le dans les guides supérieurs et fixez-le sur quelques centimètres au-delà de la plaque de base (fig. A).
4. La machine étant engagée en position de surfilage, maintenez l'extrémité du fil au niveau du chas du boucleur et utilisez la pince pour tirer sur le fil du boucleur existant et le faire sortir du tube s'étendant à partir du mécanisme d'enfilage (fig. B). Laissez le fil dans le boucleur tubulaire.
5. Nouez le fil spécial sur le fil normal en faisant un nœud simple (fig. C). Tirez sur le fil normal à partir du chas du boucleur jusqu'à ce que le fil spécial passe à travers du chas du boucleur.
6. Placez le fil du boucleur supérieur sous le pied et vers la gauche : fixez le fil du boucleur inférieur au niveau de la plaque de base.

Si le fil est épais et que le nœud simple (étape #5) est trop large pour passer dans le tube du boucleur, suivez les instructions (#1 à #6, page 43) pour faire une bride de fil. Puis :

1. Engagez la machine en position de surfilage.
2. Tout en maintenant les extrémités libres de la bride de fil d'une main, utilisez la pince pour tirer sur la boucle de la bride et la faire sortir du tube s'étendant à partir du mécanisme d'enfilage de l'autre main.
3. Insérez 5 cm de votre fil fantaisie dans la boucle de la bride. Tirez sur les extrémités libres de la bride de fil à partir du chas du boucleur jusqu'à ce que le fil spécial passe à travers le chas du boucleur.

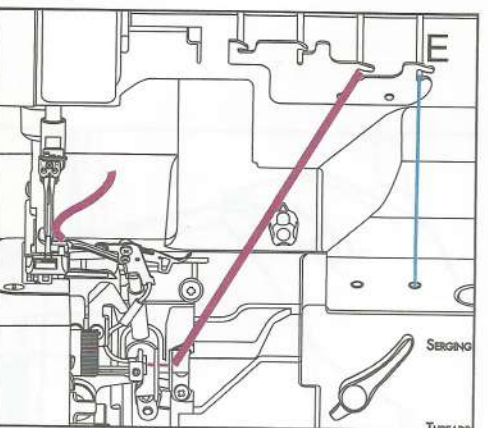
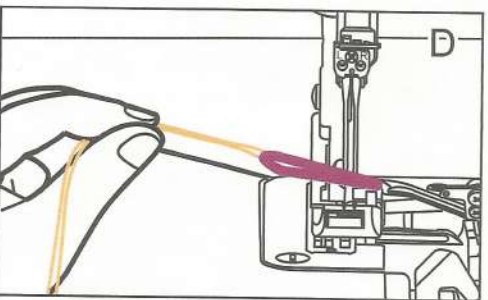
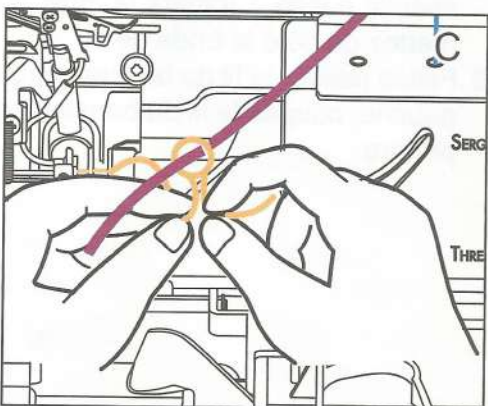
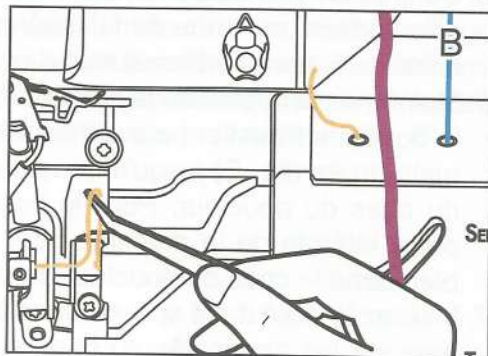
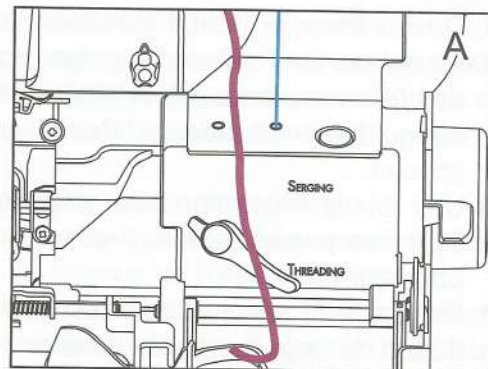

ARCEAU DE FIL

1. Ouvrez le capot frontal et relevez le pied presseur.
2. Au niveau de l'orifice d'enfilage, coupez le fil du boucleur qui doit être remplacé. (fig. A) Retirez le fil par-dessous le pied et les guide-fils supérieurs. Remplacez le cône de fil par un fil spécial.
3. Une fois le levier d'enfilage engagé en position d'enfilage (fig. B), faites pivoter le volant vers vous pour fermer les tubes du boucleur (fig. C).
4. Enfilez le fil spécial dans les guide-fils supérieurs et laissez 40 cm de fil de marge au-dessus de l'orifice d'enfilage (fig. D).
5. Coupez un brin de 55 cm de fil de surfilage et pliez-le en deux pour former une bride de fil. Insérez les extrémités libres de la bride de fil dans l'orifice sur environ 1,2 cm.
6. Maintenez la boucle de la bride de la main gauche, appuyez sur le bouton « Pousser pour enfiler » (enfilage automatique) de la main droite (fig. E) jusqu'à ce que les extrémités du fil sortent du chas du boucleur. Pour le boucleur de chaîne, ouvrez la porte latérale de la machine pour vous assurer que le fil est bien dans le chas du boucleur de chaînette.
7. Insérez le bout du fil spécial dans la boucle de la bride (fig. F), tirez sur les extrémités du fil de surfilage jusqu'à ce que le fil spécial passe à travers le chas du boucleur (fig. G). Jetez ou mettez de côté la bride de fil.
8. Faites passer le fil du boucleur supérieur sous le pied et vers la gauche, coupez le fil du boucleur inférieur à 10 cm et laissez-le pendre.

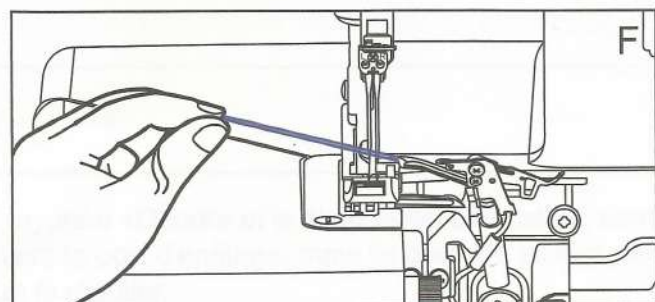
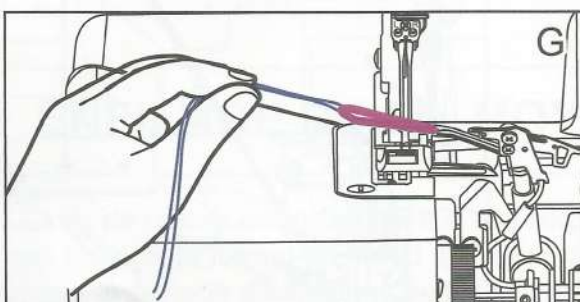
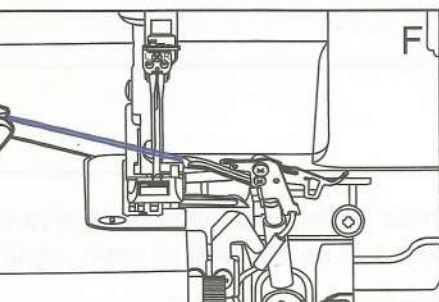
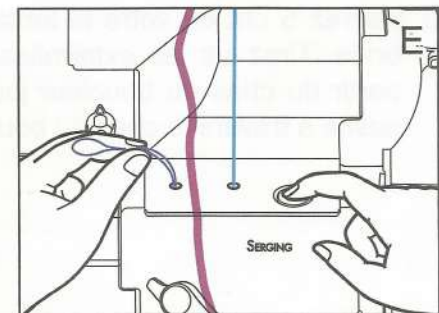
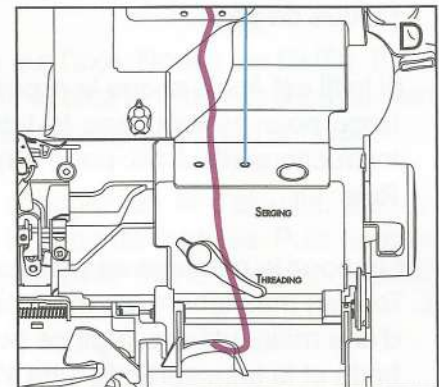
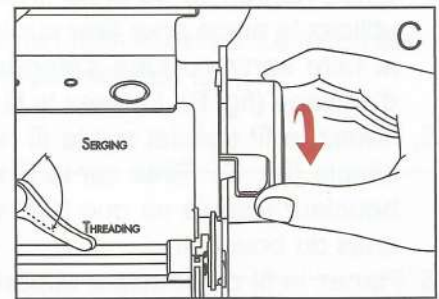
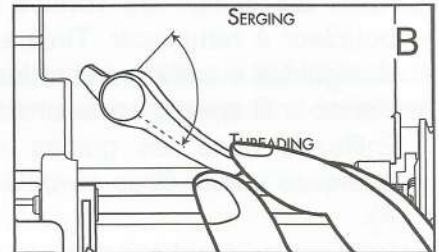
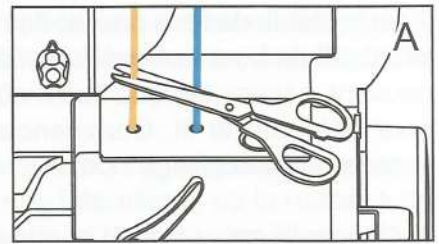

ACCESSOIRE POUR ENFILER LE BOUCLEUR

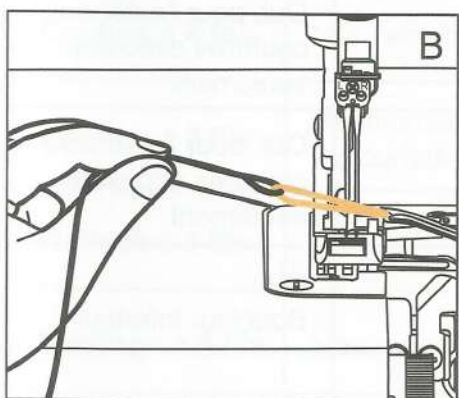
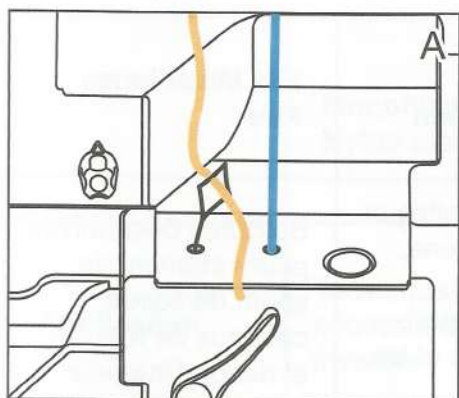

1. Ouvrez le capot frontal et relevez le pied presseur.
2. Au niveau de l'orifice d'enfilage, coupez le fil du boucleur qui doit être remplacé. Retirez le fil par-dessous le pied et les guide-fils supérieurs. Remplacez le cône de fil par un fil spécial.
3. La machine est engagée en position de surfilage.
4. Enfilez le fil spécial dans les guide-fils supérieurs et laissez 45 cm de fil de marge au-dessus de l'orifice d'enfilage.
5. Placez le flanc droit de l'outil d'enfilage de boucleur dans l'orifice d'enfilage. Poussez l'outil d'enfilage de boucleur jusqu'à ce que l'extrémité sorte du chas du boucleur.
6. Insérez le bout du fil spécial dans le chas de l'outil d'enfilage du boucleur (fig. A). Tirez sur le flanc droit de l'outil d'enfilage du boucleur à travers le chas du boucleur, ce qui permettra d'entraîner simultanément à travers le fil spécial. (fig. B)

TABLEAU D'UTILISATION DES FILS SPÉCIAUX

	Surpiqûre avec fil fantaisie	Nylon Extensible comme le nylon laineux	Fils Métalliques Fins
Application	Bordure ou "flatlock" pour vêtement de sport et modèles de décoration intérieure.	Couture extensible ou légère sur lingerie, maillot de bain, vêtement de sport ou pour la soie et les roulottés.	Bordures décoratives pour vêtement de sport, de soirée, cadeaux de fête et décor d'intérieur.
Couture à 4 fils	Oui	Oui	Oui, pour l'extérieur, coutures exposées seulement
Couture à 3 fils	Oui	Oui	Oui, pour l'extérieur, coutures exposées seulement
Flatlock à 2 fils	Oui	Oui	Oui Boucleur inférieur
Surfilage à 4 fils	Oui	Oui	Oui
Surfilage à 3 fils	Oui	Oui	Oui
Ourllet roulotté à 3 fils	Utilisez le boucleur supérieur seulement	Oui	Utilisez le boucleur supérieur seulement
Surjet festonné à 3 fils	Boucleur supérieur ou inférieur ou les deux	Boucleur supérieur ou inférieur ou les deux	Boucleur supérieur ou inférieur ou les deux
Roulotté festonné à 3 fils	Boucleur supérieur Seulement	Boucleur supérieur ou inférieur ou les deux	Boucleur supérieur ou inférieur ou les deux
Point feston	Aiguille seulement	Boucleur inférieur	Non recommandé
Point Échelle	Aiguille seulement	Boucleur inférieur	Aiguille seulement
Commentaires	Peut travailler de façon satisfaisante dans les tailles d'aiguille 90/14 seulement	Peut être passé dans l'aiguille	Varient grandement d'un fabricant à l'autre. Evitez ceux avec des fibres métalliques grossières. Faites des expériences pour trouver ceux qui conviennent le mieux.

TABLEAU D'UTILISATION DES FILS SPÉCIAUX

	Monofilament en Nylon clair(fin)	Fil lingerie ou broderie machine de rayonne ou polyester de 30,40,50	Designer 6 Pearl Crown Rayon Candlelight Jean Stitch Fil ruban
Application	Technique nécessitant un fil invisible	Lingerie et tissus légers, bords des tissus fins, ourlet roulotté	Bords décoratifs, flatlock décoratif, ourlet roulotté, surjet festonné, roulotté festonné etc.
Couture à 4 fils	Non recommandé	Fil lingerie Uniquement	Non recommandé
Couture à 3 fils	Recommandé pour les ourlets invisibles	Fil lingerie Uniquement	Non recommandé
Flatlock à 2 fils	Recommandé pour les ourlets invisibles	Fil lingerie Uniquement	Boucleur inférieur
Surfilage à 4 fils	Non recommandé	Fil à broder machine seulement	Boucleurs uniquement
Surfilage à 3 fils	Non recommandé	Fil à broder machine seulement	Boucleurs uniquement
Ourlet roulotté à 3 fils	Allonger légèrement la longueur du point	Fil à broder machine au boucleur supérieur	Boucleur supérieur seulement. Fil ruban non recommandé
Surjet festonné à 3 fils	Non recommandé	Fil à broder machine aux boucleurs Seulement	Boucleur supérieur ou inférieur. Jamais les deux en même temps
Roulotté festonné à 3 fils	Non recommandé	Fil à broder machine au boucleur supérieur	Boucleur supérieur seulement
Point festoon	Non recommandé	Non recommandé	Aiguille de taille 90 seulement. Aiguille à surpiquer. Fil ruban non recommandé
Point Échelle	Non recommandé	Non recommandé	Aiguille de taille 90 seulement. Aiguille à surpiquer. Fil ruban non recommandé
Commentaires	Assurez- vous d'utiliser un fil monofilament adapté pour la machine (souple et solide). Coudre à petite vitesse.	Utilisez le couvre bobine pour maintenir le fil en place et le laisser glisser sur la bobine.	Consultez les recommandations ci- haut. Faites un essai avant application.

REPLACEMENT DES AIGUILLES

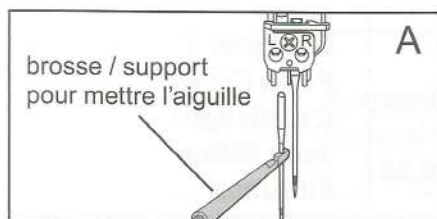

1. Soulevez l'aiguille à la position la plus haute en tournant le volant vers vous.
2. Desserrez la vis d'aiguille de l'aiguille à remplacer en utilisant la clé Allen fournie dans les accessoires : Vis "L" pour la vis gauche et vis "R" pour l'aiguille droite, comme cela est représenté dans la figure A.

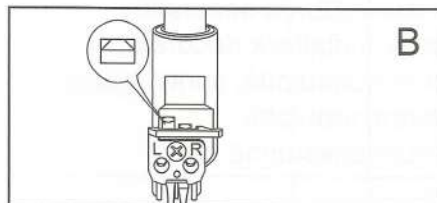

Remarque: Pour éviter que l'aiguille ne tombe dans la plaque aiguille, tenez la avec l'outil à insérer l'aiguille pendant que vous dévissez la vis (fig. A).



3. Utilisez l'outil à insérer l'aiguille ou les pinces pour insérer la nouvelle aiguille; le côté plat vers l'arrière. Soulevez l'aiguille le plus haut possible en vérifiant le position de l'aiguille par la fenêtre. (fig. B)
4. Vissez la vis de pince aiguille.

Remarque: Si vous échappez l'aiguille dans la machine, simplement ouvrir le tiroir de récupération d'aiguille sous le couvre fond. L'aiguille sera dans le tiroir. (fig.C)

REPLACEMENT DES COUTEAUX

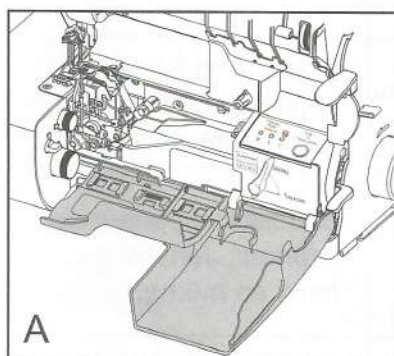

Le couteau inférieur, fait d'un acier spécial de longue durée, ne demande pas de remplacement fréquent. Votre détaillant baby lock peut le remplacer pour vous si nécessaire.

Le couteau supérieur, d'autre part est fait d'un acier plus mou et demandera un remplacement périodique. Un couteau de rechange est disponible et est localisé dans le compartiment des accessoires.

Cependant, si votre machine ne coupe pas bien, apportez-la chez votre détaillant baby lock. Une mauvaise action de coupe peut indiquer un autre problème.

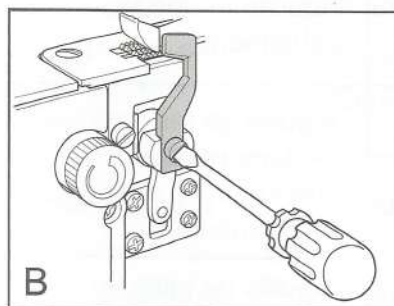

POUR REMPLACER LE COUTEAU SUPÉRIEUR:

1. Pour des raisons de sécurité, débrancher de la prise de courant.
2. Ouvrez le volet frontal et le capot des couteaux. (fig. A)
3. Dévissez la vis et retirez le couteau. (fig. B)
4. Placez le nouveau couteau dans la fente de couteau.
5. Remplacez la vis tout en maintenant le couteau à la position la plus haute.
6. Maintenez en place et resserrez la vis.
7. Vérifiez le tout en vous assurant que la section supérieure du couteau de coupe est réglée en dessous du couteau fixe lorsque le couteau mobile est en position la plus basse.
8. Refermez le capot des couteaux et le volet frontal.

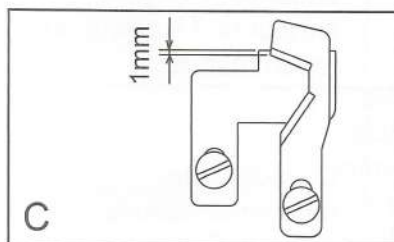

Votre appareil baby lock fonctionnera au mieux de ses capacités s'il est maintenu propre en permanence. La fonction de coupe de la surjeteuse crée bien plus de peluches que vous pourrez le constater sur une machine à coudre traditionnelle.

Les principales pièces mobiles de votre surjeteuse sont bien protégées et n'ont pas besoin d'être huilées.

Toutefois, nous vous recommandons de souvent utiliser la brosse de nettoyage au cours de la fabrication du vêtement afin de maintenir les peluches éloignées des lames, du mécanisme à griffe d'entraînement et des boucleurs. Si votre machine a besoin d'être huilée, rapprochez-vous de votre détaillant de baby lock le plus proche afin d'utiliser l'huile pour machine à coudre de haute qualité recommandée.

POUR RETIRER LA PLAQUE AIGUILLE:

1. Pour des raisons de sécurité, débranchez le cordon d'alimentation principal.
2. Soulevez le pied presseur et retirez-le.
3. Sélectionnez le réglage pour ourlet roulotté sur le cadran d'ajustement de longueur du point.
4. Retirez les aiguilles du pince-aiguille.
5. Faites pivoter le volant de votre machine jusqu'à ce que le boucleur supérieur soit dans la position la plus à droite.
6. Pour retirer la plaque à aiguilles, retirez la vis avant à l'aide d'un tournevis et la vis arrière à l'aide d'une clé hexagonale (fig. A).
7. Soulevez de votre main droite la plaque à aiguilles située devant le couteau. Tirez légèrement sur la droite, puis retirez-la vers la gauche.
8. Faites l'opération inverse pour la remettre en place.
9. Enfin, positionnez la plaque à aiguilles de façon à ce que les aiguilles s'abaissent au centre de chaque trou sur la plaque à aiguilles (fig. B). Puis resserrez les deux vis.

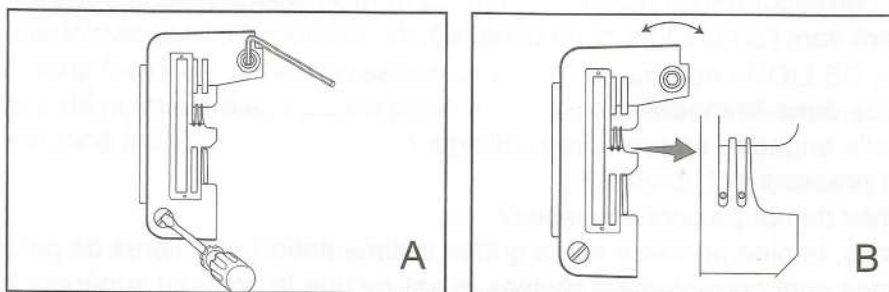

REEMPLACEMENT DE L'AMPOULE LED

Votre appareil baby lock Acclaim est équipé d'un système d'éclairage LED de longue durée pour lequel il n'est pas nécessaire de changer les ampoules.

En cas de nécessité de remplacer l'unité LED, Contactez votre revendeur autorisé baby lock.

Avant d'apporter votre machine pour réparation, vérifiez ce qui suit :

La machine ne démarre pas:

1. Les prises électriques sont-elles correctement branchées?
2. Est-ce que l'interrupteur est dans position «ON»?
3. Vérifiez les circuits et fusibles.
4. Le levier d'enfilage est-il en position de surfilage ?
5. Est-ce que tous les capots de la machine sont parfaitement verrouillés?

Le fil casse:

1. Est-ce que la machine est bien enfilée? Vérifiez chacun des guides et tous les disques de tensions.
2. Est-ce que l'aiguille est insérée correctement?
3. Est-ce que l'aiguille est tordue?
4. Le sélecteur de point est-il bien réglé?
5. Utilisez-vous une qualité de fil inférieure?
6. Est-ce que le fil s'alimentant du cône circule librement?
7. Est-ce que le genre d'aiguille correspond au genre de tissu utilisé?
8. Est-ce que les aiguilles utilisées sont du bon système Organ ou Schmetz HAx1SP/CR?

Saute des points:

1. Est-ce l'aiguille est tordue ou usée?
2. Est-ce que l'aiguille est insérée correctement?
3. Est-ce que la surjeteuse est enfilée correctement?
4. Est-ce que la pression du pied presseur est correcte pour le tissu?
5. Le choix d'aiguille correspond-il au point choisi?
6. Le choix d'aiguille correspond-il au tissu?
7. Le tissu a-t-il été tiré vers l'arrière lors de la couture?

Le tissu n'avance pas dans la machine:

1. La machine est-elle engagée en position d'enfilage ?
2. Est-ce que le pied presseur est abaissé?
3. Est-ce que les lames de coupe sont aiguisées?
4. Est-ce que les lames, le pied presseur et les griffes d'alimentation sont libres de peluche?
5. Est-ce que les lames sont correctement réglées et est-ce que le couteau supérieur est contre le couteau inférieur?
6. Est-ce que la pression du pied presseur est correcte pour le tissu?
7. Est-ce que la longueur du point est correctement réglée?
8. Est-ce que la plaque aiguille est solidement ancrée?

Le point est déséquilibré:

1. Est-ce que la surjeteuse est correctement enfilée?
2. Le sélecteur de point est-il bien réglé?
3. Est-ce que le fil est bien placé dans le disque de tension?
4. Est-ce que la vis de réglage fin des boucleurs est réglée correctement?

Remarque: Si vous avez changé le réglage de la vis d'ajustage des boucleurs, il se peut que le point soit déséquilibré; alors remettez celle-ci à la position normale.(illustration de la page 12)

Difficultés d'enfilage d'aiguille:

1. L'extrémité du fil est-elle dans le bon chas d'aiguille ?
2. L'extrémité du fil est-elle coupée de façon nette ?
3. Le levier d'enfilage d'aiguille est-il complètement abaissé ?
4. L'entrée d'enfilage de l'aiguille est-elle juste derrière les aiguilles ?
5. L'aiguille est-elle courbée ou usée ?
6. L'aiguille est-elle correctement insérée ?

Difficultés d'enfilage de boucleurs:

1. La machine est-elle engagée en position d'enfilage ?
2. Est-ce que l'extrémité du fil est dans le bon port d'enfilage ?
3. Est-ce qu'il y a au moins 1,2 cm de fil dans le port d'enfilage ?
4. Est-ce qu'il y a au moins 40 cm de fil libre au delà du guide de fil au-dessus du port d'enfilage ?
5. Est-ce qu'il y a un entortillement ou quelque chose de tordu dans le 40 cm de fil qui pourrait empêcher la circulation dans le port d'enfilage ?
6. N'y a-t-il pas du fil ou autre objet pouvant gêner le flux d'air dans les tubes des boucleurs ?

Mauvaise couture:

1. Est-ce que les lames sont émoussées ?
2. Avez-vous cousu par dessus une épingle ?
3. Est-ce que le couteau de coupe est dans la position bloquée ?
4. Est-ce que les lames ont été mal remplacées ?
5. Le tissu a-t-il été tiré vers l'arrière en cours de couture ?

Le surjet festonné ne peut se faire:

1. L'enfilage est-il adéquat ? Vérifiez soigneusement le passage de chacun d'eux.
2. La machine est-elle bien enfilée pour le surjet festonné à 3 fils ?
3. Le sélecteur Wave est-il à la position «WAVE» ?
4. Pour le roulotté festonné, le bouton sélecteur est-il à la position «ROLLED HEM» ?
5. Le sélecteur de point est-il à la bonne position ? «B» pour le surjet festonné à 3 fils ou «C» pour le roulotté festonné à 3 fils.

LES "FAIRE" ET NE "PAS FAIRE"

1. Soyez toujours conscient du mouvement de haut en bas des aiguilles et ne jamais laisser la machine en marche sans votre attention.
2. Quand vous changez l'aiguille, le pied presseur ou toutes autres pièces, toujours débrancher la machine en tournant l'interrupteur dans la position «OFF».
3. Ne rien placer sur la pédale, sinon la machine peut partir d'une façon inattendue et le contrôleur ou le moteur peut brûler.
4. Quand vous utilisez votre surjeteuse pour la première fois, placez un bout de tissu sous le pied presseur et faites fonctionner la machine sans fil pour quelques minutes. Nettoyez toute huile qui apparaît.
5. Ne tirez pas le tissu vers l'arrière. Une telle action peut endommager le mécanisme du boucleur.
6. Pour prévenir toutes blessures, toujours éviter un contact corporel avec toutes pièces en mouvement du mécanisme de la machine.
7. NE JAMAIS coudre par-dessus des épingles.

Précautions supplémentaires: Débranchez la machine quand elle n'est pas utilisée.

DONNÉES TECHNIQUES

(SUITE)

Type de point:	2 aiguilles 2 boucleurs Surjet 4 fils 1 aiguille (gauche ou droite), 2 boucleurs Surjet à 3 fils (large, étroit et ourlet étroit) Flatlock à 3 fils (large et étroit) aiguille de droite seulement Roulotté à 3 fils Surjet festonné à 3 fils Roulotté à 3 fils 1 aiguille (gauche ou droite), 2 boucleurs Flatlock à 2 fils (étroit ou large) Point feston à 2 fils point échelle à 2 fils
Largeur de point:	Standard 2/3/4 fils avec aiguille de gauche: 5,5 à 7,5mm Standard 2/3 fils avec aiguille de droite: Surjet festonné à 3 fils avec aiguille de droite 3,0 à 5,0mm Ourlet roulotté 3 fils avec aiguille de droite 1,5mm
Longueur de point:	Surjet à 2/3/4 fils: 0,75-4mm Roulotté à 3 fils: 0,75-4Rmm
Entraînement différentiel:	Effet de fronçes: N-2 Effet d'étirement: N-0,6
Pied presseur:	Type d'enclenchement rapide E-line
Volant:	Tourne vers l'avant
Système d'aiguile:	Organ ou Schmetz HAx1SP/CR
Vitesse de couture:	Jusqu'à 1.500points/minute
Poids de la machine:	11,2Kg
Ampoule:	3 LED

TABLEAU DE SÉLECTION

Type de point	Longueur du point	Largeur du point	Aiguille	Sélecteur de point	Entraînement différentiel	Sélecteur WAVE	Page
Surjet à 4 fils	2,5-3,5	6,0-7,5	gauche + droite	A	N	O	25
Fronces à 4 fils	4	6,0-7,5	gauche + droite	A	2,0	O	11
Large à 3 fils	2-3	7.5	gauche	A	N	O	26
	Étroit	3,0-3,5	3,0-3,5	droite	B	N	27
Étroit à 3 fils	0,75-4R	3,0	droite	C	N-0,6	O	28
Ourlet roulotté à 3 fils	0,75-4R	3,5	droite	D	N-0,6	O	29
Flatlock à 3 fils	2-3	3,0-5,0	droite	D	N	O	31
Flatlock large à 2 fils	2-2,5	7.5	gauche	A	N	O	33
	Étroit	3-3,5	3,5	droite	B	N	34
Ourlet festonné à 3 fils	1-2,5	5,0	droite	B	N	W	41
Roulotté festonné à 3 fils	1-1,5R	3,0-5,0	droite	C	N	W	42
Surjet réversible 3 fils festonné	0,75-2,5	5,0	droite	B	N	W	43

Ce tableau indique les réglages numérotés pour chaque type de point. Faites les réglages de longueur et de largeur de point en fonction de l'épaisseur et du type de fil employé.